

GH. DODESCU  
LIVIA NISIPEANU

D. IONESCU  
F. PILAT

# LIMBAJUL BASIC SI APLICATII

EDITURA  
DIDACTICĂ  
ȘI  
PEDAGOGICĂ  
BUCUREȘTI - 1978



MINISTERUL EDUCAȚIEI ȘI ÎNVĂȚĂMÎNTULUI

CONF. DR. ING. GH. DODESCU  
ASIST. ING. LIVIA NISIPEANU

LECT. ING. D. IONESCU  
LECT. DR. ING. F. PILAT

# LIMBAJUL BASIC ȘI APLICAȚII



EDITURA DIDACTICĂ ȘI PEDAGOGICĂ  
BUCUREȘTI — 1978

**Referent științific: conf. dr. Călin Ignat**

**Contribuția autorilor:**

**conf. dr. ing. G. Dodeseu cap. X, XIV, XV, XVI, XVII**

**lect. ing. D. Ionescu cap. I, II, III**

**asist. ing. L. Nisipeanu cap. IV, V, VI, VII, VIII, IX**

**lect. dr. ing. F. Pilat cap. XI, XII, XIII**

**Redactor: Gabriela Iliescu**

**Tehnoredactor: Achille Daniel**

**Grafician: Nicolae Strbu**



## PREFAȚĂ

*Ampla dezvoltare pe care o cunoaște dotarea cu tehnică de calcul modernă a economiei naționale precum și utilizarea acesteia în activitatea de învățămînt, cercetare și proiectare, reclamă o aprofundare rapidă a cunoștințelor de programare. În acest context se înscrie lucrarea de față, care prezintă pentru prima dată la noi în țară un limbaj conversațional.*

*În cele 17 capitole sînt prezentate elementele și structura limbajului, modul de lucru cu fișierele, modalitățile de utilizare ale consolei precum și un mare număr de aplicații.*

*Caracterul aplicativ al lucrării este evidențiat atît prin exemplele și exercițiile aferente fiecărui capitol cît și prin cele 33 de programe rulate pentru rezolvarea unor probleme din domeniul matematicii, economiei etc., prezentate în capitolele XIV—XVII.*

*Lucrarea se adresează studenților de la facultățile care au în planul de învățămînt disciplina de programare, cadrelor didactice, economiștilor, inginerilor precum și tuturor celor care doresc să-și realizeze lucrările de cercetare și proiectare cu ajutorul tehnicii de calcul, făcînd uz de un limbaj simplu, elastic și ușor de asimilat.*

*În încheiere mulțumim conducerii catedrei de Cibernetică economică pentru climatul favorabil de cercetare creat și pentru tehnica de calcul pusă la dispoziție, precum și colegilor de la celelalte catedre pentru sprijinul acordat în formularea problemelor aplicative.*

**AUTORII**

## TABLA DE MATERIE

<b>PREFAȚA</b> .....	3
<b>Capitolul 1 — Introducere</b> .....	8
<b>Capitolul 2 — Minicalculatorul NOVA</b> .....	17
2.1. Structură și caracteristici .....	17
2.2. Tipuri de instrucțiuni și moduri de adresare .....	23
2.3. Prezentarea generală a sistemului de operare RDOS NOVA .....	34
<b>Capitolul 3 — Funcțiile și utilizarea unui terminal teletype</b> .....	43
3.1. Prezentarea generală a terminalului teletype .....	43
3.2. Utilizarea claviaturii .....	48
<b>Capitolul 4 — Elementele limbajului BASIC</b> .....	54
4.1. Introducere .....	54
4.2. Definiții BASIC .....	54
4.2.1. Caractere alfanumerice .....	54
4.2.2. Etichete .....	55
4.2.3. Texte .....	55
4.2.4. Constante .....	55
4.2.5. Variabile .....	55
4.2.6. Operatori .....	56
4.2.7. Expresii .....	56
4.2.8. Comparații .....	56
4.2.9. Date .....	56
4.3. Elemente de gramatică .....	56
4.3.1. Formatul instrucțiunii .....	56
4.3.2. Spațierea .....	57
4.4. Comentarii .....	57
4.5. Date .....	57
4.6. Instrucțiunea STOP .....	58
4.7. Instrucțiunea END .....	58
<b>Capitolul 5 — Introducerea datelor</b> .....	60
5.1. Instrucțiunile READ și DATA .....	60
5.2. Instrucțiunea RESTORE .....	62
5.3. Instrucțiunea INPUT .....	62
5.4. Dimensionarea masivelor de date .....	64
<b>Capitolul 6 — Operații aritmetice</b> .....	66
6.1. Adunarea și scăderea .....	66
6.2. Înmulțirea și împărțirea .....	67
6.3. Ierarhia de execuție a operatorilor .....	68
6.4. Paranteze .....	68
6.5. Operații alfanumerice .....	69
6.6. Aplicații .....	70

<b>Capitolul 7 — Instrucțiuni de control</b> .....	<b>73</b>
7.1. Introducere .....	73
7.2. Instrucțiuni de transfer necondiționat .....	73
7.3. Instrucțiuni de transfer condiționat .....	74
7.4. Instrucțiuni pentru descrierea ciclurilor .....	77
<b>Capitolul 8 — Funcții și subrutine</b> .....	<b>82</b>
8.1. Introducere .....	82
8.2. Funcții standard .....	82
8.3. Definirea funcțiilor .....	85
8.4. Subrutine .....	86
<b>Capitolul 9 — Imprimarea rezultatelor</b> .....	<b>92</b>
9.1. Instrucțiunea PRINT .....	92
9.2. Utilizarea funcției TAB .....	95
9.3. Instrucțiunea PRINT USING .....	97
<b>Capitolul 10 — Instrucțiuni matriceale</b> .....	<b>101</b>
10.1. Instrucțiuni matriceale de introducere a datelor și de atribuire .....	101
10.1.1. Instrucțiuni de citire .....	101
10.1.2. Instrucțiuni de atribuire .....	102
10.2. Instrucțiuni aritmetice .....	103
<b>Capitolul 11 — Organizarea fișierelor de intrare/ieșire a directorilor și a partițiilor pe disc</b> .....	<b>108</b>
11.1. Fișiere pe bandă și pe disc .....	108
11.2. Extensii de nume fișier .....	109
11.3. Atribute și caracteristici de fișier .....	110
11.4. Fișiere pe disc .....	110
11.5. Fișiere organizate secvențial .....	111
11.6. Fișiere pe disc organizate secvențial .....	111
11.7. Fișiere organizate aleatoriu .....	111
11.8. Fișiere organizate continuu .....	112
11.9. Referirea fișierelor pe disc .....	113
11.10. Partițiile și directorii discului .....	114
11.10.1. Atribuirile inițiale ale blocurilor de disc .....	116
11.10.2. Numărul blocului de disc .....	116
11.10.3. Directorii sistemului .....	117
11.10.4. Structura subdirectorului .....	118
11.10.5. Intrările de legătură .....	119
11.10.6. Inițializarea unității de disc, partiționarea .....	122
<b>Capitolul 12. Instrucțiuni pentru exploatarea fișierelor de intrare/ieșire</b> .....	<b>123</b>
12.1. Macroinstrucțiunea OPEN FILE .....	123
12.2. Macroinstrucțiunea CLOSE FILE .....	124
12.3. Macroinstrucțiunea READ FILE .....	124
12.4. Macroinstrucțiunea WRITE FILE .....	125
12.5. Macroinstrucțiunea INPUT FILE .....	126
12.6. Macroinstrucțiunea PRINT FILE .....	127
12.7. Macroinstrucțiunea PRINT FILE USING .....	127
12.8. Macroinstrucțiunea MAT READ FILE .....	127
12.8.1. Macroinstrucțiunea MAT WRITE FILE .....	128
12.9. Macroinstrucțiunea MAT INPUT FILE .....	128

12.10. Macroinstrucțiunea MAT PRINT FILE .....	129
12.11. Instrucțiunea CHAIN .....	129
12.12. Instrucțiunea SAVE .....	130
12.13. Instrucțiunea ENTER .....	130
12.14. Instrucțiuni de întreținere a directorilor .....	131
12.15. Instrucțiunea DELETE .....	131
12.16. Instrucțiunea RENAME .....	132
12.17. Comenzi pentru fișiere de I/E .....	132
12.18. Comenzi de întreținere a directorilor .....	132
<b>Capitolul 13 — Utilizarea calculatorului NOVA în regim de calculator de birou și depa-</b>	
<b>narea dinamică a unui program .....</b>	<b>134</b>
13.1. Depanarea dinamică a unui program .....	135
13.1.1. Folosirea, versiunile și formatul comenzilor depanatorului simbolic .....	135
13.2. Convenții și simboluri în comanda liniilor TT .....	136
13.3. Răspunsul erorilor comise în comenzile de SD .....	137
13.4. Comenzi de Monitorizare a memoriei și a registrelor speciale .....	137
13.4.1. Monitorizarea memoriei .....	137
13.4.2. Monitorizarea registrelor speciale .....	138
13.5. Puncte de întrerupere și restartarea programului .....	139
13.5.1. Stabilirea, examinarea și stergerea punctelor de întrerupere .....	140
13.5.2. Numărătoarele de puncte de întrerupere .....	141
13.5.3. Comenzi de restartare a programului .....	141
13.6. Salvarea unui program depanat .....	142
13.7. Încărcarea lui RDOS Debug III .....	142
13.8. Exemple de utilizare a programului de depanare dinamică .....	145
<b>Capitolul 14 — Algoritmi pentru rezolvarea ecuațiilor algebrice neliniare .....</b>	<b>147</b>
14.1. Metoda înjumătățirii intervalului .....	153
14.2. Metoda lui Newton .....	156
14.3. Metoda de calcul pentru rezolvarea sistemelor de ecuații algebrice neliniare .....	158
14.4. Metoda Newton generalizată pentru sisteme de ecuații algebrice neliniare ....	159
<b>Capitolul 15 — Algoritmi de calcul pentru rezolvarea sistemelor liniare .....</b>	<b>163</b>
15.1. Metoda matricii inverse .....	163
15.2. Metoda Gauss de eliminare .....	166
15.3. Metoda — Gauss-Jordan .....	168
15.4. Metode iterative .....	172
15.5. Metoda iterativă Jacobi .....	173
15.6. Metoda iterativă Gauss-Seidel .....	174
<b>Capitolul 16 — Algoritmi pentru rezolvarea ecuațiilor diferențiale ordinare și a siste-</b>	
<b>melor de ecuații diferențiale ordinare .....</b>	<b>183</b>
16.1. Metoda dezvoltării în serie Taylor .....	185
16.2. Metoda coeficienților nedeterminați .....	188
16.3. Metoda lui Euler (metoda liniilor poligonale) .....	189
16.4. Metoda generală Runge-Kutta .....	191
16.5. Metoda Runge-Kutta de ordinul trei .....	193
16.6. Metodei Runge-Kutta de ordinul patru .....	194
16.7. Metoda lui Euler cu predicție și corecție .....	196
16.8. Metoda predictor-corectoare cu pași legați a lui Adams .....	200
16.9. Metoda predictor-corectoare a lui Milne .....	204
16.10. Integrarea numerică a sistemelor de ecuații diferențiale ordinare și a ecua-	
țiilor diferențiale de ordin superior .....	207

<b>Capitolul 17 — Algoritmii și programe în BASIC pentru o serie de probleme din statistică; studiul calității producției, teoria firelor de așteptare, reînnoirea utilajelor și modele de stocuri</b> .....	<b>210</b>
17.1. Programe în BASIC pentru calculul unor probabilități și funcții de repartiție .....	210
17.2. Simularea unui fir de așteptare .....	215
17.3. Problemă din teoria reînnoirii echipamentelor de producție .....	218
17.4. Gestiunea automată a stocurilor .....	220
17.5. Determinarea parametrilor repartiției WEIBULL cu metoda celor mai mici pătrate .....	223
17.6. Controlul fiabilității pe baza planului secvențial .....	228
Bibliografie .....	233

## Capitolul I

### INTRODUCERE

Limbaajul BASIC a fost elaborat de către un colectiv aflat sub îndrumarea profesorului J. G. Kemeny, la colegiul Dartmouth (S.U.A.), în anul 1965, [40].

Prima versiune a fost implementată pe un calculator General Electric 225.

Numele limbajului este un acronim care provine de la cuvintele din limba engleză „Beginner's All-Purpose Symbolic Instruction Codes“, care în traducere înseamnă: cod simbolic de instrucțiuni, de scop general, pentru începători.

La scurt timp după apariția sa limbajul a devenit foarte popular datorită unor calități reale ce l-au impus. Dintre acestea enumerăm:

a) Simplitatea limbajului. Limbajul nu impune atit de multe restricții și convenții ca alte limbaje consacrate (FORTRAN, COBOL, ALGOL), în schimb păstrează posibilitățile de lucru ale acestora (utilizarea de masive de date, de fișiere, etc.), avînd în unele privințe și facilități suplimentare, cum ar fi lucrul cu matrice într-o formă agregată.

b) Este un limbaj de tip conversațional care permite interacțiunea utilizatorului cu programul.

c) Oferă facilități în aplicarea tehnicilor avansate de prelucrare automată a datelor cum ar fi “time-sharing” (acces multiplu) și “teleprocessing” (teleprelucrare).

d) Permite cu ușurință aplicarea sistemului de lucru în timp real, sistem ce aduce mari avantaje utilizatorilor.

Pentru a înțelege mai bine avantajele ce decurg din aceste atribuții este necesară o descriere a lor mai detaliată.

La primele calculatoare electronice programatorul își introducea programul în cod mașină de la claviatura unei mașini de scris și urmărea direct desfășurarea lui intervenind pe loc în cazul apariției unor erori. S-a constatat însă că acest mod de lucru este neeconomic deoarece o mare parte din timp calculatorul nu era utilizat așteptînd mesaje de la consolă. Există o inadvertență flagrantă între viteza de calcul a mașinii (sute de mii de operații pe secundă) și viteza cu care programatorul îi furniza datele de lucru.

Acest neajuns a fost însă remediat trecîndu-se la tehnici de exploatare avansate prin care s-a urmărit optimizarea utilizării resurselor echipamentului de calcul. Au apărut sistemele de operare și s-a impus o anumită disciplină privind accesul programelor la calculator. Astfel beneficiarii își trec programele pe un suport tehnic (cartele sau bandă perforată), în regim „off line“ și le predau apoi la un serviciu de dispecerat care urmează să le lanseze în execuție conform unei planificări prestabilite. Unul sau mai multe programe de utilizator constituie o lucrare (job) și reprezintă o unitate de execuție pentru care se alocă resursele fizice și logice necesare. Un astfel de acces la calculator, realizat sub forma unui șir de lucrări poartă denumirea de exploatare secven-

țială sau serială. În vorbirea curentă se utilizează foarte adesea termenul de limbă engleză „batch processing” sau prelucrare pe loturi.

Aplicarea sistemului de exploatare „batch processing” reprezintă o optimizare din punct de vedere al utilizării resurselor fizice și logice ale sistemului de calcul dar foarte adesea aduce prejudicii beneficiarilor. Prin natura sa, acest sistem de lucru izolează complet utilizatorul de programele sale pe perioada executării lucrării. Pe de altă parte accesul prin planificare face ca timpul de răspuns\* să fie nedefinit putînd varia de la cîteva ore pînă la cîteva zile.

Imposibilitatea asistării de către utilizator a lucrării pe timpul executării acesteia apare ca un inconvenient încă din faza de testare a programelor. Pentru a ilustra acest fapt este necesară o descriere sumară a fazelor prin care trece programul din momentul elaborării sale pînă la execuție și obținerea rezultatelor. Să urmărim pentru aceasta figura 1.1.

Presupunem un program scris în limbajul FORTRAN și prelucrat în modul secvențial.

Utilizatorul își scrie instrucțiunile și datele pe foi de programare, trece apoi la perforarea acestora pe cartele (în regim „off line”) și predă programul la dispecerat pentru execuție. Urmează un timp de așteptare impus de planificarea lucrărilor, după care programul este încărcat și supus compilării pentru a fi transmis în limbaj mașină.

În urma compilării, în marea majoritate a cazurilor rezultă erori de sintaxă care sînt afișate la imprimantă și lucrarea se oprește în acest punct. Utilizatorul primește lista de erori, le analizează și introduce corecțiile necesare în pachetul de cartele, apelînd prin planificare la un nou acces la calculator. Dacă unele erori persistă și la a doua rulare este necesară repetarea procesului, rezultînd în final un timp destul de mare cheltuit de către utilizator pînă la corectarea tuturor erorilor de sintaxă.

Presupunînd depășită faza de compilare, programul în limbaj mașină este încărcat, împreună cu datele, pentru execuție. În faza de execuție se pun în evidență erorile de semantică ce țin de logica programului. Este necesară o nouă suită de verificări succesive pentru eliminarea acestora, fiecare acces la calculator realizîndu-se cu prețul unei întîrzieri impusă de planificarea prin dispecerat.

Inconvenientul de așteptare a unui timp nedeterminat din momentul necesității pînă în momentul accesului și apoi al furnizării rezultatelor, apare și pentru programe deja compilate, aflate în biblioteca de utilizator. Presupunem că la un anumit nivel de conducere este necesar să se ia o decizie rapidă pe baza unor rezultate obținute prin rularea unui program. Deoarece accesul la calculator se realizează pe baza unei planificări și a unor disponibilități de resurse, în multe din cazuri programul nu poate fi rulat în timp util.

Pe de altă parte, uneori accesul la calculator nu constă în rularea unor programe ci doar în interogarea unor fișiere pentru obținerea unor informații. Considerăm ca exemplu un funcționar ce întocmește un ordin de aprovizionare.

Pentru aceasta el are nevoie de situația stocurilor existente în magazie la anumite articole.

---

\* Timpul de răspuns este intervalul de timp între momentul apariției unui mesaj de prelucrare și momentul răspunsului sistemului la acest mesaj.

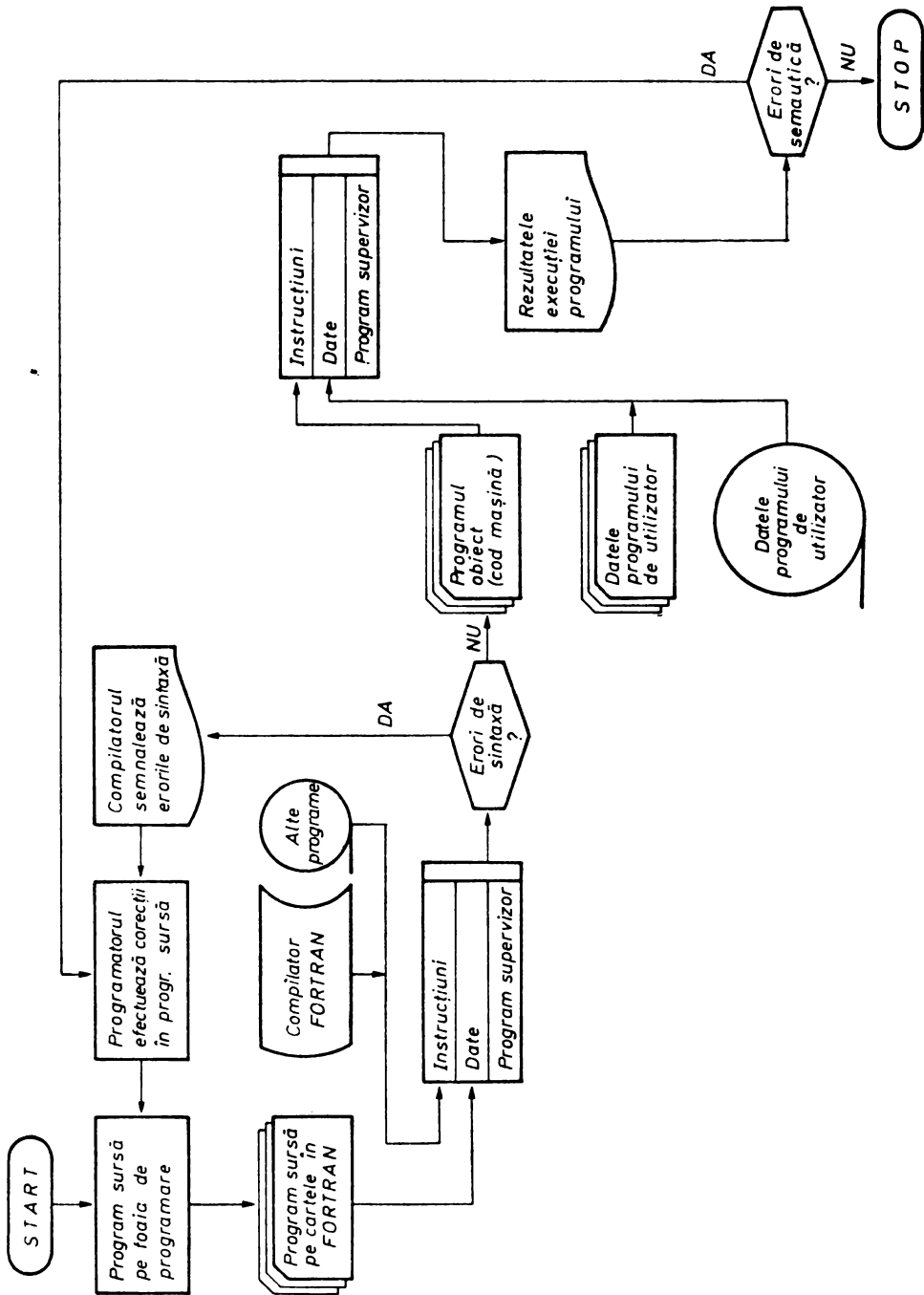

Fig. 1.1.



Interogarea fișierului de inventar, aflat la centrul de calcul, nu se poate face decât în baza unei planificări, lucru ce îl ține pe loc în întocmirea ordinului respectiv.

Se pot găsi multe astfel de exemple pentru a ilustra urmările unui acces greu la calculator, rezultat din sistemul de prelucrare secvențială (batch processing). E suficient să amintim probleme ca: rezervarea de locuri în transportul aerian și feroviar, rezervarea de locuri la hoteluri, interogarea unor fișiere pentru luarea unor decizii rapide în conducerea întreprinderilor sau a ramurilor economice, dispecerat energetic, prelucrarea observațiilor meteorologice, gestiunea automată a bibliotecilor etc.

Dacă unele dintre aplicații suferă serios de pe urma prelucrării secvențiale, altele nici nu pot fi măcar implementate într-un astfel de sistem din cauza unui timp de răspuns critic ce le caracterizează. În această categorie intră toate aplicațiile de conducere cibernetică a unor procese tehnologice, activități economice, activități militare, etc. Pentru realizarea conducerii și controlului în sens cibernetic a unor procese — potrivit unui program prescris sau unor valori de optim ale parametrilor specifici procesului — este necesar să se măsoare valorile instantanee ale parametrilor procesului și să fie prelucrate în timp util iar rezultatele să fie redade procesului în vederea reglării acestuia sau în vederea luării unor decizii operative, [11], [22].

Realizarea unui acces permanent la calculator, primirea rezultatelor de la acesta într-un interval de timp prestabilit și posibilitatea de a interveni în program pe timpul executării acestuia, sînt facilități de mare importanță pentru utilizator și definesc împreună un sistem de lucru conversațional în timp real.

Pentru implementarea unui astfel de sistem sînt necesare resurse „hardware” și „software” corespunzătoare. Din punct de vedere software este necesar un sistem de operare în timp real și un limbaj de programare de tip conversațional (limbajul BASIC este un astfel de limbaj).

Din punct de vedere „hardware” se impune în primul rînd existența unor periferice de tip interactiv și apoi a unor resurse fizice suficiente pentru realizarea unui timp de răspuns destul de mic impus de utilizator prin noțiunea de „timp real”. Ca periferice interactive, cele mai utilizate în prezent sînt mașina de scris (typewriter) și dispozitivul de afișaj cu tub catodic (display) inzestrat cu claviatură.

În privința volumului de resurse impus de timpul de răspuns, ar fi ideal ca fiecare utilizator să aibă calculatorul său propriu. Acest lucru nu este însă posibil deoarece este prea costisitor, motiv pentru care s-a imaginat o nouă tehnică de exploatare a resurselor denumită „time-sharing” [57]. Prin time-sharing (în traducere directă „divizarea timpului”) se înțelege împărțirea timpului de ocupare a unor resurse fizice și logice (inclusiv timpul unității centrale de prelucrare) între mai mulți utilizatori. Pentru a putea lucra în timp real sistemul trebuie însă astfel proiectat încît împărțirea resurselor să fie transparentă pentru utilizatori, fiecare avînd impresia că este singur în raport cu calculatorul. Acest lucru este posibil în baza faptului că viteza de lucru a sistemului este mult mai mare decât viteza de lucru a utilizatorului la periferice, ceea ce face posibil ca în timp ce unii utilizatori își introduc lucrările, sistemul să prelucreză și să afișeze răspunsurile lucrărilor altor utilizatori.

Tehnica de exploatare în „time-sharing” s-a dezvoltat în paralel cu alte facilități oferite beneficiarilor, facilități înglobate în conceptul de „telepre-

lucrare" (teleprocessing) [30]. În teleprelucrare utilizatorul are acces la calculator de la un periferic ce nu se mai află în sala calculatorului ci într-o altă sală, altă clădire sau altă localitate. Legătura la calculator se realizează prin linii de telecomunicații specifice telefoniei urbane sau interurbane. Prin aceasta utilizatorul poartă dialog cu sistemul de calcul direct de la locul său de muncă, nefiind obligat să se deplaseze în sala calculatorului. Echipamentul aflat în dotarea utilizatorului poartă denumirea de terminal și se compune în general dintr-un periferic interactiv și unul sau mai multe din următoarele periferice: cititor/perforator de bandă, cititor/perforator de cartele, imprimantă precum și echipament de adaptare la linie denumit modem (modulator-demodulator). Dacă terminalul este axat pe urmărirea unui proces tehnologic în componența sa vor intra obligatoriu convertoare de tip analogic-digital și digital-analogic.

Teleprelucrarea este legată în special de modalitățile de lucru în timp real și „time-sharing“ dar nu este exclusă posibilitatea implementării ei într-un sistem de lucru secvențial, când poartă denumirea de „remote batch processing“ sau „remote job entry“, care în traducere înseamnă „prelucrarea pe loturi de lucrări (secvențial), de la distanță“.

În acest caz nu mai este absolut necesară prezența perifericului interactiv la terminal, fiind suficiente cititoare/perforatoare de bandă, cititoare/perforatoare de cartele (și) sau imprimante.

Modemul realizează o transformare a semnalelor electrice din forma în care sînt emise de terminal (impulsuri rectangulare) la forma în care sînt acceptate de linie (semnale analogice) și invers. El reprezintă deci un echipament de adaptare a terminalului la linie. Pentru distanțe scurte acest echipament de adaptare poate lipsi.

Noțiunea de distanță scurtă se precizează de la caz la caz în funcție de echipamentul terminal utilizat (mai ales în funcție de viteza de transmisie în linie a acestuia) și de calitatea canalului de telecomunicații la care e legat terminalul.

În cadrul aplicațiilor de teleprelucrare, o componentă importantă o constituie legătura de telecomunicație necesară între terminal și stația centrală de calcul. Din punct de vedere al modului în care se stabilesc, aceste legături sînt de două tipuri: permanente și comutate, [66].

Legăturile permanente se stabilesc pe linii proprii sau închiriate din rețeaua telefonică și se caracterizează prin faptul că legătura se realizează pe aceeași linie fizică ori de cîte ori utilizatorul de la terminal face apel la serviciile calculatorului.

Legăturile comutate se stabilesc prin rețeaua comutată, deci la fiecare utilizare a calculatorului legătura se realizează pe alte circuite fizice, în funcție de trunchiurile găsite libere în centrala telefonică la momentul respectiv.

Pentru a putea lucra cu calculatorul, utilizatorul de la terminal va trebui să stabilească mai întii legătura fizică și abia apoi legătura logică.

Același lucru e valabil și atunci cînd calculatorul dorește să stabilească o legătură cu un terminal.

Legătura fizică se realizează prin formarea unui număr la un disc sau la o tastatură telefonică, în urma căreia are loc o convorbire telefonică ce confirmă stabilirea legăturii. Apoi se comută pe transmitere de date și terminalul intră într-o conexiune logică cu calculatorul. Timpul cît terminalul este legat logic

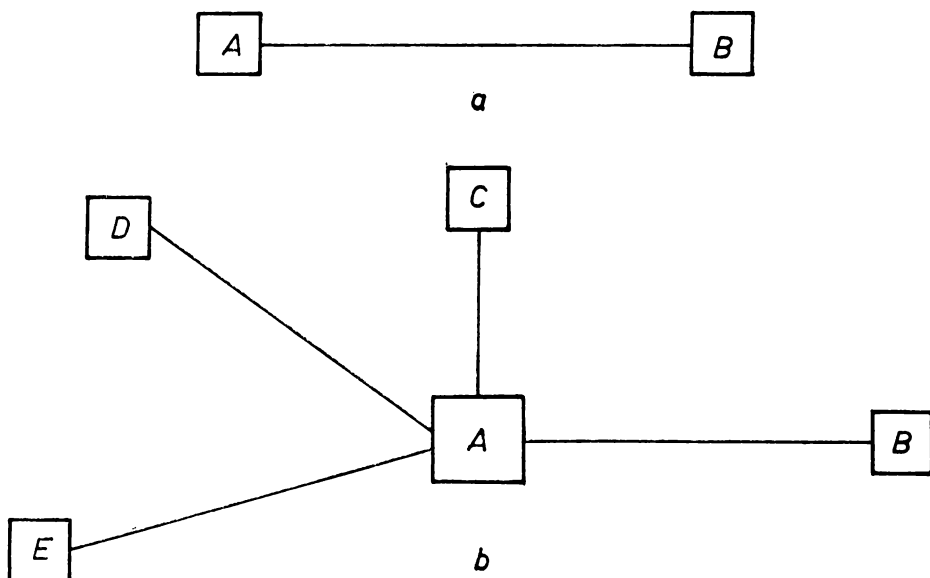

Fig. 1.2.

la calculatorul central, timp în care utilizatorul transmite programe, date și mesaje și primește rezultatele prelucrărilor, se numește sesiune de terminal.

În unele cazuri există și posibilități de apel automat, când se realizează simularea numărului prin program, sau de răspuns automat, când nu mai are loc o convorbire telefonică ci se trece automat pe transmiterea de date, iar chemătorul primește confirmarea stabilirii legăturii sub forma unui ton.

Este evident că legăturile permanente sînt mai sigure decît cele comutate dar în același timp sînt și mai scumpe deoarece linia stă la dispoziția utilizatorului, 24 de ore din 24, chiar dacă acesta nu o folosește integral. În cazul legăturilor comutate utilizatorul plătește pe bază de contor, deci numai pe timpul cît lucrează efectiv.

O altă clasificare importantă în cazul sistemelor de teleprelucrare este aceea făcută în funcție de numărul punctelor terminale între care se face transmisiunea de date prin același canal de telecomunicații. Din acest punct de vedere există sisteme de teleprelucrare de tipul punct la punct (fig. 1.2) și sisteme de tipul multipunct (fig. 1.3), [32].

Un sistem de teleprelucrare este de tipul „punct la punct“ dacă la canalul de telecomunicații sînt conectate numai două puncte terminale, la ambele terminații ale canalului existînd cîte un echipament de transmisie.

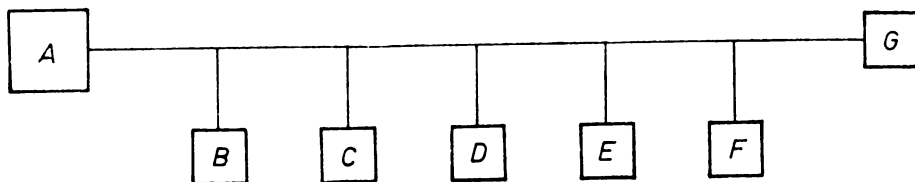

Fig. 1.3.

Un sistem de teleprelucrare este de tipul „multipunct“ dacă la același canal de telecomunicații sînt conectate mai multe puncte terminale (cel puțin trei), dintre care unul are inițiativa în stabilirea legăturilor și exercită un control permanent asupra celorlalte, numindu-se stație de control. Celelalte puncte terminale se numesc stații subordonate sau tributare.

Sistemul multipunct are unele avantaje cu caracter economic față de sistemul punct la punct, dintre care principalele sînt:

- reducerea echipamentelor din rețea,
- reducerea lungimii liniilor de telecomunicații.

În schimb sistemul multipunct impune compatibilitatea de echipamente și necesită o procedură de organizare și o disciplină în administrarea terminalelor și manipularea datelor.

Limbajul de programare BASIC a apărut inițial ca un limbaj destinat a fi folosit în regim conversațional pe sisteme cu multiacces lucrînd în „time-sharing“ și teleprelucrare. Ulterior el a fost adaptat și pentru sistemul de lucru secvențial (cu sau fără teleprelucrare), dar cea mai mare răspîndire o are în prezent în sistemul conversațional. În multe aplicații modul secvențial (batch processing) nu este satisfăcător deoarece:

- nu permite utilizatorului să intervină direct și imediat în timpul compilării și executării programelor;
- conducerea operativă a unor procese și luarea deciziilor impun timpi de răspuns foarte mici și deci utilizarea calculatorului în timp real;
- în aplicații referitoare la exploatarea băncilor de date sau a unor fișiere operative, utilizatorul trebuie să poată consulta pe loc baza de date și utiliza imediat biblioteca de programe.

Limbajul BASIC a fost conceput special pentru a putea fi folosit în regim conversațional și în aplicații de timp real. Pentru utilizarea sa este necesar însă un software corespunzător care trebuie să cuprindă în primul rînd compilatoare și interpretatoare conversaționale și incrementale, care permit o acțiune directă între utilizator și calculator la nivelul limbajului simbolic, atît pentru compilare cît și pentru execuție.

Iată cîteva din principalele aspecte ale interacțiunii utilizator-program pe perioada introducerii, compilării și execuției acestuia din urmă:

a) Pe timpul introducerii instrucțiunilor și datelor din claviatură, utilizatorul poate să șteargă sau să modifice caractere sau instrucțiuni întregi.

b) După introducerea unei instrucțiuni din claviatură se acționează o tastă (RETURN) care determină activarea instrucțiunii respective în memoria calculatorului central. Are loc compilarea imediată a instrucțiunii și în cazul existenței unor erori de sintaxă se afișează deîndată mesajul de eroare, permițînd utilizatorului să realizeze corectarea greșelilor.

c) Dacă se face o analogie cu modul de lucru secvențial, în sistemul conversațional analogul lotului de lucrări este sesiunea de terminal.

Trebuie observat însă că în timp ce o lucrare trebuie să fie foarte bine pusă la punct cuprînzînd toate variantele posibile de evoluție a programelor în funcție de datele furnizate, o sesiune de terminal reprezintă o lucrare „deschisă“ la care utilizatorul introduce pentru început numai un segment de program urmînd ca în funcție de rezultatele obținute în urma rulării acestui segment să decidă ce instrucțiuni va mai introduce ulterior sau ce subrutine va mai apela.

d) Toate erorile de semantică apărute la momentul execuției pot fi corectate pe loc prin inserarea, anularea sau modificarea unor instrucțiuni, fără a fi nevoie ca pentru o nouă lansare în execuție să se încarce din nou tot programul.

e) Prin folosirea unor instrucțiuni adecvate (INPUT), utilizatorul poate să introducă date pe timpul execuției programului. În acest fel el poate să decidă introducerea anumitor valori în funcție de niște rezultate intermediare pe care le-a obținut.

f) Programele de bibliotecă, după încărcarea lor în memorie pot fi modificate prin intermediul claviaturii, înainte de a fi lansate în execuție.

g) Rezultatele rulărilor pot fi obținute pe fragmente de program ajutînd astfel utilizatorul să decidă evoluția ulterioară a programului.

h) În cazul aplicațiilor de interogare a unor fișiere, răspunsul se obține instantaneu și în funcție de răspunsul primit la prima întrebare se pot crea noi întrebări.

i) Pe timpul executării programului, utilizatorul poate decide oprirea acestuia prin acționarea unei taste (ESC).

Programul întrerupt poate fi reluat ulterior (după executarea altui program sau după unele modificări ale programului curent) de la instrucțiunea ce se afla în execuție în momentul opririi.

După experimentarea sa la colegiul Darmouth, limbajul BASIC a fost comercializat de firma General Electric care și-a axat producția de calculatoare pe sisteme cu acces multiplu. Ulterior și alte firme au construit compilatoare de BASIC, făcînd limbajul accesibil. Dintre acestea menționăm: Data General, Scientific Data Systems, Borrough și IBM.

Conceput inițial pentru a fi utilizat în regim conversațional, în „time-sharing“ și timp real și asigurîndu-și succesul în mare măsură tocmai datorită acestor calități, limbajul BASIC a fost apoi adaptat pentru a putea fi folosit și în regim secvențial.

Utilizarea BASIC-ului în modul secvențial (batch mode) a fost realizată pentru prima oară la universitatea din Washington sub conducerea lui William F. Sharpe, [40].

Compilerul care face posibilă utilizarea limbajului BASIC în „batch-mode“ (programele sînt perforate pe bandă de hîrtie sau pe cartele, în loc să fie introduse din claviatura unei console) poartă denumirea de UWIC\*. Acest procesor este scris în FORTRAN IV astfel încît poate fi implementat pe o gamă largă de calculatoare de talie mijlocie (în mod normal toate firmele producătoare de calculatoare de mărime mijlocie furnizează compilatoare FORTRAN IV).

Procesorul UWIC lucrează în prezent pe un număr mare de calculatoare ce utilizează hardware IBM 360, model 50 și 75, IBM 7094, IBM 7044/7094, Univac 1108 și Control Data 3600 și 6600.

Comparat cu modul de lucru conversațional, modul secvențial oferă un singur avantaj; programul și datele se introduc automat de pe cartele sau bandă, care au fost perforate „of line“ de către utilizator.

Se realizează un câștig în ceea ce privește timpul de ocupare a sistemului pentru introducerea programelor și a datelor. În schimb păstrează toate deza-

---

\* University of Washington BASIC Interpretiv Compiler (Compiler interpretativ pentru BASIC al Universității din Washington).

vantajele unui sistem de lucru secvențial, dezavantajele ce au fost expuse anterior.

Între limbajele „time-sharing BASIC” și „batch-mode BASIC” există o serie de diferențe datorate în primul rând dispozitivelor de intrare/ieșire diferite pe care le utilizează. De exemplu simbolurile „>” sau „<” nu se află în dotarea claviaturilor unora din mașinile de perforat (IBM 026, ș.a.), ceea ce face ca simbolurile relaționale de comparare să fie codificate în „batch-mode BASIC” prin caractere alfabetice: LT-Less Than — (echivalentul lui <), LE-Less Than or Equale — (echivalentul lui <=), ș.a.m.d.

Pe de altă parte în „time-sharing BASIC” toate instrucțiunile trebuie să fie etichetate. Compilatorul le aranjează în secvență după ordinea etichetelor, indiferent de ordinea cronologică a introducerii din claviatură. Instrucțiunea END care marchează sfârșitul programului trebuie să aibă întotdeauna eticheta cea mai mare.

În sistemul secvențial (batch-mode BASIC) nu e necesar ca toate instrucțiunile să fie etichetate, secvența instrucțiunilor fiind dată de ordinea de citire a cartelelor.

Deși există și alte diferențe între cele două forme ale limbajului, ele rămân totuși neesențiale astfel încât un cunoscător al limbajului poate să-și adapteze cu ușurință programul de la modul conversațional la modul secvențial și invers.

## Capitolul II

### MINICALCULATORUL NOVA

#### 2.1. STRUCTURĂ ȘI CARACTERISTICI

Printre primele calculatoare pe care s-a aplicat limbajul BASIC la noi în țară au fost minicalculatoarele din seria NOVA, produse de către firma "Data General Corporation". Considerăm că este utilă o prezentare generală a structurii de „hardware” și „software” a acestui minicalculator, prin faptul că el prezintă particularități pronunțate față de alte calculatoare, care au mai fost descrise în literatura noastră de specialitate. Această descriere generală va ajuta la o mai bună înțelegere a utilizării limbajului BASIC, deși acesta nu este orientat pe mașină.

Calculatoarele din seria NOVA sînt sisteme de calcul cu cîmp larg de utilizare avînd organizarea pe cuvînt de 16 biți. Toate calculatoarele din serie folosesc ca element esențial în organizarea lor un grup de 4 registre acumulate, dintre care două pot fi folosite ca registre de index. Aceste acumulate oferă facilități în programare și o mare eficiență în utilizarea timpului și a memoriei.

Diferențele între modele în cadrul seriei NOVA apar în privința performanțelor și a facilităților, dar toate folosesc același set de instrucțiuni și programarea este absolut compatibilă, [61].

Stocarea, manipularea și prelucrarea informației se face la nivel de cuvînt de 16 biți. Un cuvînt poate fi o instrucțiune de program, o adresă sau un operand. La rîndul său un operand poate fi interpretat de către program ca un cuvînt logic, o adresă, o pereche de doi octeți sau ca un număr binar, cu sau fără semn format din 16 biți.

Unitatea centrală a calculatorului NOVA execută programul prin derularea instrucțiunilor preluate din locații de memorie consecutive. Ordinea de executare a instrucțiunilor este dată de un registru contor de program (program counter). La sfîrșitul fiecărei instrucțiuni acesta își incrementează conținutul cu o unitate astfel că noua instrucțiune este adusă dintr-o locație consecutivă. Desfășurarea secvențială a programului poate fi modificată prin schimbarea conținutului contorului de program, fie printr-o incrementare suplimentară în urma unor testări, fie prin înlocuirea conținutului cu o valoare specificată de către o instrucțiune de salt.

Alte registre interne de importanță deosebită pentru programator sînt cele 4 registre acumulate: AC 0, AC 1, AC 2 și AC 3. Datele pot fi transferate în orice direcție între orice locație de memorie și oricare din aceste patru acumulate.

Deși un cuvânt din memorie poate fi incrementat sau decrementat, toate celelalte operații aritmetice sau logice se aplică numai pe operanzi ce rezidă în acumulator, iar rezultatul se plasează tot într-un acumulator. Prin urmare instrucțiunile aritmetice și logice nu fac niciodată referiri la memorie. Memoria este folosită pentru a stoca programul și datele permanente, iar pentru calcule și rezultate intermediare sînt utilizate acumulatele. Aceasta micșorează considerabil timpul necesar manipulării datelor și reduce numărul de instrucțiuni folosite în program.

Pentru exemplificare vom folosi o operație simplă constînd în schimbarea conținutului a două locații de memorie, A și B în două variante:

a) Cu utilizarea unui singur acumulator (AC)

A → AC  
 AC → ZONA  
 B → AC  
 AC → A  
 ZONA → AC  
 AC → B

b) Cu utilizarea a două acumulate (AC 1 și AC 2)

A → AC 1  
 B → AC 2  
 AC 1 → B  
 AC 2 → A

ZONA este numele unei celule de memorie folosită ca auxiliar în acest exemplu.

Se remarcă faptul că în cazul (b) numărul de operații este cu  $1/3$  mai mic și că nu mai este necesară utilizarea celulei ZONA (economie de memorie).

În figura 2.1 se prezintă o configurație tipică de sistem NOVA. În cadrul chenarului punctat este cuprinsă unitatea de bază (basic unit) formată din unitatea centrală de prelucrare, blocuri de memorie destructivă, pe miezuri magnetice sau circuite basculante bistabile integrate de tip MOS\*, memorie de tipul „citește numai“ (ROM\*\*) și unități de control pentru diferite periferice.

Toate blocurile funcționale enumerate mai sus se află încorporate fizic într-un singur dulap, purtînd denumirea de unitate de bază a configurației. Figura 2.1 trebuie înțeleasă ca un exemplu de arhitectură NOVA și nu ca o configurație standard imuabilă. În unele configurații, unitatea de bază cuprinde pe lângă unități de control periferic, chiar și dispozitive periferice. Ca exemplu cităm cazul minicalculatorului NOVA-840, aflat în dotarea laboratoarelor Catedrei de Cibernetică Economică din A. S. E. București, care are încorporat în dulapul unității de bază un cititor/perforator de bandă și un disc cu capete fixe.

Caracteristic pentru o structură de sistem NOVA este faptul că unitatea centrală — ca unitate de control a întregului sistem — este conectată la restul componentelor prin două linii magistrale; una care asigură legătura cu memoria (Memory Bus) și alta care asigură legătura cu echipamentul periferic (Input/Output Bus).

Pe aceste linii informația circulă la nivel de cuvînt de 16 biți sub controlul unității centrale.

La magistrala de intrare/ieșire se pot lega — din punct de vedere “hardware” — pînă la 62 dispozitive periferice.

\* Metal—Oxid Semiconductor.

\*\* Read Only Memory.



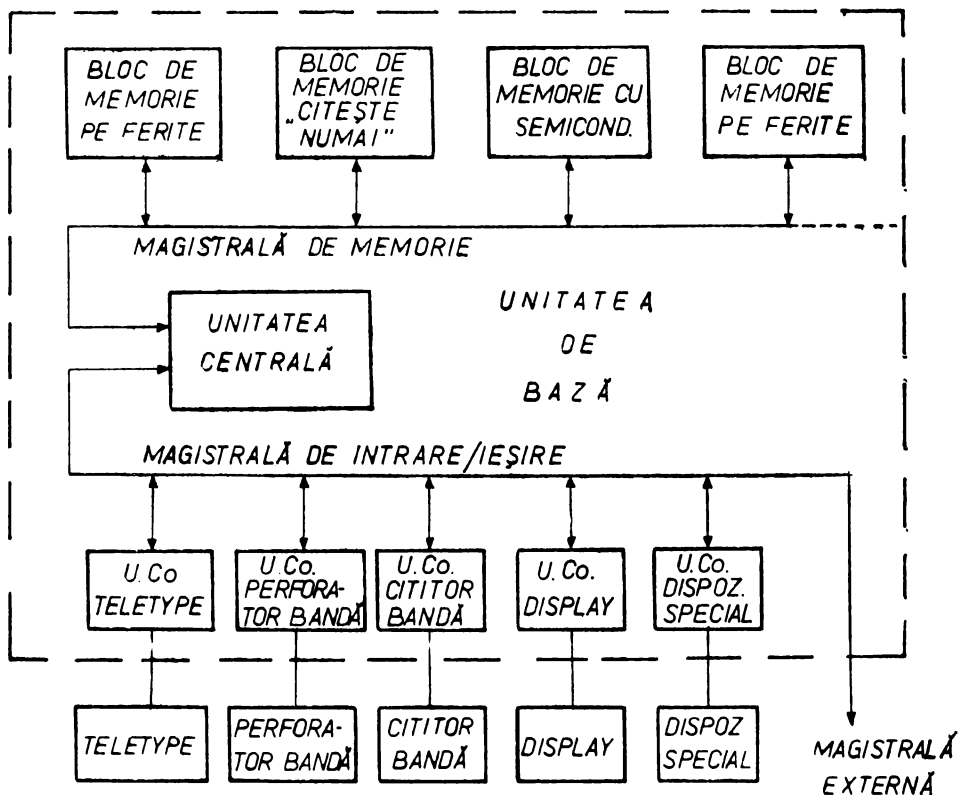

Fig. 2.1

Schimbările de date între periferie și memorie se pot realiza în două moduri diferite:

a) sub controlul programului, caz în care cuvântul transferat trece mai întâi printr-un acumulator și abia apoi este dus din acumulator într-o locație de memorie. Acest mod de lucru necesită mai multe instrucțiuni pentru transferarea unui cuvânt, precum și controlul permanent al unității centrale;

b) acces direct la memorie printr-un canal de date, cu o participare minimă a unității centrale. Acest mod de lucru este folosit de către dispozitivele periferice cu rate de transfer mare, ca: discuri magnetice, benzi magnetice, casete magnetice etc.

Magistrala de intrare/ieșire, este formată din 16 linii bidirecționale (biții unui cuvânt), denumită și magistrală de date, 6 linii pentru selectarea perifericului, 19 linii de control de la unitatea centrală la dispozitivul periferic și 6 linii de control în sens invers.

Semnalele care circulă pe liniile de control de la procesor\* la dispozitiv sincronizează toate transferurile de pe magistrala de date, startează și oprește operațiile la dispozitiv și controlează întreruperile de program și canalul de date. Pe liniile de control de la periferie la procesor se transmit informațiile

\* Pentru unitatea centrală se folosește și termenul de „procesor”.

de stare a perifericului și cererile de întrerupere a programului sau cererile de acces la canalul de date.

Semnalele de pe liniile de control de la procesor către dispozitiv specifică o anumită funcție ce urmează a fi realizată și totodată furnizează elementele de sincronizare necesare executării acestei funcții, astfel încât unitatea de control periferic posedă circuite de sincronizare numai pentru operațiile ei interne.

În cadrul dulapului care cuprinde unitatea de bază, liniile magistrale se realizează sub formă de benzi imprimate, iar în afara acesteia magistralele externe apar sub forma unui cablu format din 40 de perechi răsucite pentru a se reduce influențele reciproce dintre perechi.

Pentru a putea fi conectat la magistrala de intrare-ieșire, fiecare dispozitiv trebuie să posedă unele circuite specifice, cum ar fi: circuite pentru realizarea selecției, prin care un dispozitiv devine legat logic la procesor numai dacă și-a recunoscut adresa proprie, circuite prin care dispozitivul își declină starea și cere întreruperi, circuite de stabilirea priorității la întreruperi etc.

Dacă dispozitivul este conectat la canalul de date el trebuie să aibă de asemenea circuite pentru cerere de acces, pentru determinarea priorității și pentru specificarea tipului de transfer de date cerut. Aceste circuite aparțin fie unei interfețe standard, fie unor interfețe proiectate de utilizator.

În fig. 2.1 prin magistrală externă înțelegem prelungirea magistralei de intrare-ieșire la unitățile de control periferic ce nu se află în dulapul unității de bază. Plasarea unor unități de control periferic în imediata apropiere a unității centrale reduce lungimea cablurilor de legătură și permite astfel efectuarea transferurilor cu viteze foarte mari (peste 1 000 000 cuv/sec.).

Calculatoarele din seria NOVA cuprind mai multe familii: NOVA 800 și 860 Jumbo, NOVA 820, NOVA 840, NOVA 1210 și 1220, SUPERNOVA etc. Firma garantează interșanjabilitate completă a subsansamblelor pentru calculatoare din cadrul aceleiași familii, iar între familii interșanjabilitate la nivelul interfețelor dispozitivelor de intrare/ieșire, [61].

Toate calculatoarele au aceeași proiectare fundamentală din punct de vedere mecanic, electric și electronic, chiar dacă diferă în dimensiuni și configurație internă. Diferențele între familii se limitează în special la capacitatea fizică și interșanjabilitatea între subsansamble. Modulele de memorie se construiesc cu capacitățile de 1 K, 2 K, 4 K, 8 K cuvinte.

Calculatoarele din familiile Nova 800, 820, 840, au ciclul complet de memorie de 800 nsec și execută instrucțiuni aritmetice și logice într-un singur ciclu. Cele din familiile 1200, 1210, 1220 au ciclul complet de memorie de 1200 nsec. și execută instrucțiuni aritmetice și logice în 1350 nsec.

Memoria pe ferite a familiei Supernova are un ciclu de 800 nsec, dar această familie poate să lucreze de asemenea cu memorie pe semiconductori (circuite MOS), caz în care ciclul de memorie este de numai 300 nsec., timp în care se execută o instrucțiune aritmetică sau logică.

Seria de minicalculatoare „NOVA” prezintă posibilitatea utilizării unor echipamente suplimentare denumite facilități sau opțiuni hardware\*. Acestea sînt: ceas de timp real, monitor de putere, cu posibilitatea restartării automate a programului în momentul restabilirii electroalimentării (după cădere), dispo-

---

\* Prin „hardware” se înțelege partea de echipamente și circuite a unui calculator, adică tot ce este realizat fizic. Termenul de limbă engleză s-a încetățenit în vorbirea curentă datorită faptului că e greu traducibil.

zitiv pentru efectuarea operațiilor de înmulțire/împărțire, protecția și alocarea memoriei (pentru familiile Nova 800 și Supernova).

Ceasul de timp real generează o secvență de impulsuri independentă de baza de timp a unității centrale. Frecvența acestui ceas se fixează printr-o instrucțiune de intrare/ieșire și poate avea una din următoarele 3 valori: 10 Hz, 100 Hz și 1000 Hz. Ceasul de timp real este folosit pentru controlul lucrărilor de timp real.

În cazul căderilor de electroalimentare memoria pe miezuri de ferită își păstrează conținutul nealterat, în schimb toate registrele pe circuite basculante bistabile (acumulatorii, numărătorul de instrucțiuni, diverși indicatori) își modifică conținutul inițial, ceea ce face imposibilă reluarea programului din punctul în care se afla când s-a produs deranjamentul. Programul, deși se găsește încărcat în memorie, va trebui restartat din punctul inițial. Acest inconvenient se înlătură prin folosirea opțiunii de monitorizare a tensiunii și restartare automată. Un circuit special urmărește în permanență nivelul tensiunii de alimentare și în momentul în care acesta a atins o valoare limită, declanșează trecerea automată a informației de control și de lucru din registre într-o zonă a memoriei pe miezuri de ferită.

Când tensiunea revine la valoarea admisibilă, circuitele de restartare automată determină transferul informației salvate, din memoria operativă în registrele de lucru și pornirea programului din punctul în care rămăsese în momentul apariției deranjamentului.

Setul de instrucțiuni aritmetice standard ale calculatoarelor din seria „Nova” nu cuprinde instrucțiuni pentru înmulțire și împărțire. Aceste operații se execută pe bază de subrutine care fac apel la instrucțiunile aritmetice de adunare sau scădere. Pentru mărirea vitezei de calcul se poate atașa opțional un bloc aritmetic pentru realizarea operațiilor de înmulțire și împărțire. Opțiunea hardware de înmulțire/împărțire se leagă la magistrala de intrare/ieșire, deși ea nu conține indicatori sau posibilități de întreruperi. Înmulțirea durează 6,4  $\mu$ sec. iar împărțirea între 6,8 și 7,2  $\mu$ sec. Deîmpărțitul și rezultatul înmulțirii sînt întotdeauna operanzi de lungime dublă (două cuvinte Nova), ceilalți operanzi sînt de lungime simplă.

În limbaj de asamblare se folosesc mnemonicele MUL (Multiply) pentru înmulțire și DIV (Divide) pentru împărțire.

Facilitatea de alocare și protecție a memoriei permite prelucrarea aparent simultană a mai multor programe pe același calculator. Fără această facilitate sistemul de calcul execută un singur program care nu e supus la restricții de utilizarea memoriei cu excepția celor impuse de hardware; programatorul poate folosi întreaga capacitate de memorie disponibilă.

Seriile „Nova 800” și „Supernova” pot fi dotate cu opțiunea de alocare și protecție a memoriei, fapt ce introduce restricții în utilizarea calculatorului, dar permite divizarea timpului unității centrale între mai multe programe (time-sharing). În acest regim de lucru programele beneficiarilor sînt privite și tratate de către procesor într-o manieră specială denumită „modul utilizator”. Programul trebuie să opereze în cadrul unei zone de memorie prestabilite, iar folosirea unora dintre instrucțiuni este considerată ilegală în modul „utilizator”.

Pentru coordonarea activității întrețesute a programelor de utilizator este prevăzut un program aparținînd sistemului de operare — denumit program executiv — care planifică lansarea în execuție a programelor de utilizator,

înregistrează și prelucrează întreruperile, rezolvă cererile de intrare/ieșire și în general planifică resursele fizice și logice și controlează întregul sistem de lucru bazat pe multiprogramare.

Fiecare utilizator are alocată o partiție proprie de memorie și nu poate avea acces în nici o altă zonă, nici pentru stocare, și nici pentru regăsire de informații. Mai mult decât atât, chiar în cadrul propriei partiții, la anumite zone fixate de către executiv, programul nu poate avea decât acces parțial, este permisă citirea dar interzisă scrierea. Aceasta se întâmplă în cazul procedurilor pure care pot fi folosite reentrant de către mai mulți utilizatori.

Minicalculatoarele din seria „Nova” sînt dotate cu un software\* puternic și flexibil care cuprinde asamblatoare, editoare, compilatoare, sisteme de operare precum și numeroase programe utilitare pentru diferite dispozitive, subrutine de depanare dinamică a programelor, convertoare de date, subrutine matematice și interpretative și un set complet de diagnosticare hardware.

Iată o trecere în revistă a principalelor componente software cu o descriere sumară a funcțiilor pe care le realizează, [62].

a) *Programele de asamblare „Absolute Assembler” și „Extended Assembler”* sînt asamblatoare în doi pași care produc coduri binare absolute. „Extended Assembler” realizează în plus relocarea, comunicația interprogram, asamblarea condiționată și facilități mai puternice de definirea numerelor.

b) *Asambloarele speciale „Cross Assemblers for IBM 360, CDC 6600, Univac 1108”*, toate scrise în Fortran IV, translatează programele scrise în limbaj sursă simbolic în cod-mașină Nova, folosind intrarea pe cartele perforate către IBM 360, CDC 6600 sau UNIVAC 1108. Ieșirea rezultă în coduri binare absolute sau relocatabile, acceptate ca intrare pentru încărcătorul binar.

c) *Programul de încărcare „Relocatable Binary Loader”* realizează încărcarea de pe benzi a programelor scrise în forma binară relocabilă, produse de către Extended Assembler.

d) *Interpreterul „Time Sharing BASIC”* este un sistem interpretativ care acceptă intrarea conversațională și executarea programelor scrise în limbaj BASIC. El permite folosirea tuturor instrucțiunilor BASIC elementare și complexe, inclusiv cele destinate lucrului cu matrice și variabile de tip șir. Sistemul poate deservi în time-sharing pînă la 16 terminale teletype\*\* și include o listă comprehensivă de mesaje de erori.

e) *Interpreterul „Single User BASIC”* are toate facilitățile lui „Time Sharing BASIC” cu excepția funcțiilor de manipulare a matricilor și a variabilelor de tip șir.

f) *Interpreterul „Extended BASIC”* are față de „Time Sharing BASIC” facilități suplimentare în ceea ce privește accesul la fișierele de date sau programe de pe dispozitivele periferice de intrare/ieșire. Dispozitivele suport de fișiere includ cititoare și perforatoare de viteză mare, imprimantă, disc cu capete fixe, disc cu capete mobile etc. Fișierele pe disc pot fi protejate contra accesului neautorizat sau pot fi plasate într-un sistem de bibliotecă, accesibil tuturor utilizatorilor. Versiunile pe disc ale compilatorului „Extended BA-

---

\* Prin software se înțelege totalitatea programelor de control și utilizare, furnizate de firmă și care împreună cu hardwarul realizează prelucrarea automată a programelor de utilizator. Întrucît termenul de software ca și cel de hardware este greu traductibil va fi folosit în continuare ca atare.

\*\* Teletype este un periferic de intrare/ieșire cu claviatură (mașină de scris) utilizat de la distanță.

ISC" împart memoria internă între utilizatori, în sistem „time-sharing“, permițând fiecărui utilizator accesul la toată memoria.

g) *Compilatorul „Extended FORTRAN IV“* este o implementare a lui ANSI FORTRAN IV, [64], cu posibilități de utilizare reentrantă în cod obiect și cu multe extensii de limbaj, cum ar fi: expresii cu indici generalizați, aritmetică în complex dublă precizie, utilizarea de vectori cu 128 de componente, declararea unor vectori la care marginea inferioară nu trebuie să fie 1, ș.a.

h) *Compilatorul „Extended ALGOL“* este o versiune îmbunătățită a lui ALGOL 60 cu extensii care permit simplificări în operațiile de I/E, manipularea la nivel de bit facilități în manipularea șirurilor de caractere, utilizarea procedurilor reentrante și recursive, alocarea dinamică a memoriei, lucrul cu vectori n-dimensionali, aritmetică multiprecizie, diagnosticare explicită, ș.a.

i) *Sistemul de operare „Real Time Disc Operating System (RDOS)“*, este un sistem de operare modular, în timp real, parțial rezident în memoria operativă și parțial rezident pe disc.

RDOS, ca sistem de operare în timp real poate planifica și alocă controlul programului la mai multe sarcini de program (multi-task) diferite, pentru a realiza utilizarea simultană a resurselor sistemului, fapt ce mărește randamentul prelucrării și asigură eficiență și economie în exploatarea resurselor.

Sistemul de operare RDOS poate fi utilizat interactiv de la claviatură de consolă sau secvențial (Batch mode) prin lucrări (job streams) lansate de la un cititor de cartele. Faptul că o parte a sistemului de operare este plasat parțial pe disc mărește spațiul de memorie operativă disponibil utilizatorilor și oferă în același timp un spațiu de memorie mai mare chiar pentru sistem, lucru ce permite dotarea cu o serie întreagă de funcții suplimentare și facilități a acestuia.

j) *Sistemul de operare „Real Time Operating System“ (RTOS)* este de asemenea un sistem modular în timp real, cu prelucrare aparent simultană a sarcinilor de program, dar care rezidă integral în memoria operativă și are dimensiuni și facilități mai reduse decât RDOS. Asistate de către RTOS, programele de utilizator sînt eliberate de problemele de sincronizare a operațiilor de intrare/ieșire, manipularea datelor, evidența priorităților și planificarea sarcinilor de program. În plus sarcinile sînt prevăzute cu posibilități de prelucrare paralelă și facilități de comunicare și sincronizare între ele.

Se consideră că RTOS este un subset compatibil al lui RDOS.

k) *Sistemul de operare „Disc Operating System“ (DOS)* este un sistem de operare clasic, parțial rezident pe disc. Prevede facilități de lucru cu fișiere, administrarea memoriilor tampon, gestiunea și supravegherea operațiilor de I/E, gestiunea întreruperilor, facilități de comunicare cu programul și cu operatorul, etc.

## 2.2. TIPURI DE INSTRUCȚIUNI ȘI MODURI DE ADRESARE

În funcție de operațiile pe care le realizează, setul de instrucțiuni al calculatoarelor din seria NOVA se împarte în 5 clase:

1. *Instrucțiuni privind transfer de date de la memorie la registrele acumulate sau invers.* Participă o locație de memorie și un acumulator. Fiecare dintre ele poate fi sursă sau destinație a operandului.

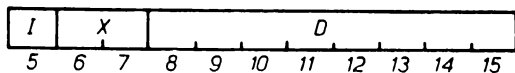

Fig. 2.2

2. *Instrucțiuni de modificare a memoriei.* Implică o singură locație de memorie căreia i se incrementează sau decrementează conținutul. Dacă se ajunge la conținut zero are loc un salt peste următoarea instrucțiune de program.

3. *Instrucțiuni de salt.* Implică de asemenea o singură locație de memorie de la care se ia noua instrucțiune. Adresa de reîntoarcere în program poate fi salvată în acumulatorul AC 3.

4. *Instrucțiuni aritmetice și logice.* Participă două acumulatoare, al căror conținut este implicat în operații aritmetice sau logice. Pe lângă operațiile aritmetice sau logice propriu zise se mai efectuează, prin aceeași instrucțiune și alte operații suplimentare cum ar fi deplasarea ciclică cu o poziție a rezultatului, schimbarea reciprocă de poziții între cele două jumătăți ale cuvântului rezultat, analiza și poziționarea bitului de transport în funcție de anumiți biți indicatori din codul instrucțiunii, etc.

5. *Instrucțiuni de intrare/ieșire.* Participă un acumulator și un dispozitiv de intrare/ieșire. Ca urmare a executării unei instrucțiuni de I/E are loc transferul unui cuvânt în orice direcție între un acumulator și unul din trei registre ale unui dispozitiv periferic.

În instrucțiune se specifică tipul operației, tipul dispozitivului, registrul acumulator și registrul dispozitivului.

Instrucțiunile din primele trei clase trebuie să adreseze o locație de memorie. Din punct de vedere al adresării întreaga memorie este privită ca o mulțime de locații contigue ale căror adrese încep de la zero și merg pînă la o valoare maximă depinzînd de capacitatea fizică instalată. Memoria este alcătuită din module avînd capacități de 1024, 2048, 4096 sau 8192 cuvinte pentru memoria destructivă și 256, 512 sau 1024 cuvinte pentru memoria nedestructivă (ROM).

O adresă furnizată de către program este decodificată în două părți; partea cea mai semnificativă care selectează modulul de memorie și partea mai puțin semnificativă care selectează cuvîntul în cadrul modulului, dar această organizare este transparentă pentru programator.

Toate instrucțiunile cu referire la memorie au același format în cîmpul ce ocupă biții 5—15 (fig. 2.2).

Fiecare din cele 3 zone aparținînd acestui cîmp realizează funcții specifice în cadrul adresării. Bitul 5 specifică tipul adresării — directă sau indirectă —, biții 6 și 7 sînt biți de index, iar biții 8—15 reprezintă deplasarea. Adresa efectivă\* utilizată de instrucțiune depinde de valorile lui I, X și D.

Dacă  $X=00$ , cîmpul D adresează una din primele 256 locații de memorie, iar operația poartă denumirea de adresare în pagina zero.

Dacă  $X \neq 00$ , D reprezintă o deplasare care se adună la conținutul registrului acumulator specificat de X, pentru a produce o adresă de memorie.

\* Prin adresă efectivă înțelegem o adresă la care se depune sau de la care se extrage un operand.

Deplasarea D este un întreg binar cu semn exprimat în cod complementar (complementul față de 2), luind valori în gama (-128) ... (+127), sau în exprimare octală\* de la (-200)<sub>8</sub> ... (+177)<sub>8</sub>.

Pentru X=01, cîmpul D se adună la conținutul contorului de program pentru a furniza o adresă de memorie. Acest mod de adresare se numește adresare relativă și oferă oricărei instrucțiuni de program posibilitatea de a se referi la 255 de locații din propria-i vecinătate (deplasarea ia valori de la -128 la +127).

Pentru X=10 sau X=11, adresa de memorie specificată prin instrucțiune se obține adunînd deplasarea la conținutul registrului acumulator AC 2, respectiv AC 3.

Dacă I=0, sîntem în cazul adresării directe și adresa determinată din X și D, într-unul din modurile expuse mai sus, este o adresă efectivă folosită în executarea instrucțiunii.

Dacă I=1, adresarea se numește indirectă și în acest caz adresa obținută din X și D este adresa unei locații de memorie care conține o nouă adresă, deja calculată și înscrisă în biții 1-15. Dacă bitul 0 al noii locații este 0, înseamnă că adresa înscrisă în pozițiile 1-15 este o adresă efectivă, adică adresa unui operand. Dacă bitul 0 este egal cu 1 se trece la un nou nivel de adresare indirectă.

Spațiul de adrese este ciclic în raport cu operațiile efectuate pentru calculul unei adrese efective; indiferent de valoarea obținută pentru sumă sau diferența într-o etapă oarecare de calcul, numai ultimele 15 poziții (mai puțin semnificative) din cuvînt sînt utilizate ca adresă. Prin urmare adresa care urmează după (77777)<sub>8</sub> este (00000)<sub>8</sub>.

Unele locații sînt prevăzute cu o facilitare hardware de incrementare și decrementare automată a conținutului. Dacă la orice nivel de calcul a unei adrese efective, un cuvînt de adresă este adus dintr-una din locațiile (00020)<sub>8</sub> ... (0037)<sub>8</sub> el este incrementat sau decrementat automat cu o unitate, modificare ce se operează și în memorie. Adresele luate din locațiile (00020)<sub>8</sub> ... (00027)<sub>8</sub> sînt incrementate, iar cele luate din locațiile (00027)<sub>8</sub> ... (00037)<sub>8</sub> sînt decrementate.

Pasul următor în calcularea adresei efective depinde de biții 1-15 ai noului cuvînt de adresă și de bitul 0 al cuvîntului de adresă anterior. Dacă bitul 0 al cuvîntului adus inițial din memorie avea valoarea 0, noua valoare de adresă obținută prin incrementare sau decrementare va fi tratată ca o adresă efectivă. În caz contrar noua valoare de adresă va fi folosită pentru a aduce un nou cuvînt în calculul valorii adresei efective.

Să analizăm acum caracteristicile fiecărei clase de instrucțiuni.

**1. Instrucțiuni de transfer între memorie și acumuloare.** Formatul general al instrucțiunii este cel din figura 2.3.

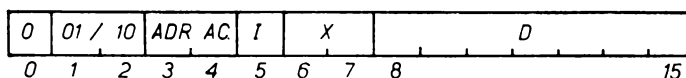

Fig. 2.3

\* Pentru calculatoarele din seria NOVA este foarte frecventă exprimarea în octal a conținutului unor registre sau locații de memorie.

Bitul 0 este întotdeauna egal cu 0 și specifică instrucțiune nearitmetică. Biții 1 și 2 specifică funcția și au următoarea semnificație:

a)  $B_1B_2=01$ , transferul are loc de la o locație de memorie a cărei adresă efectivă se calculează din cîmpurile I, X și D, într-un acumulator a cărui adresă este specificată de biții 3, 4.

În limbaj assembler această funcție este reprezentată prin monemonele LDA (Load Accumulator) care în traducere înseamnă „încărcare acumulator”.

b)  $B_1B_2=10$ , transferul are loc dintr-un acumulator a cărui adresă este specificată de biții 3, 4, într-o locație de memorie a cărei adresă efectivă se calculează din cîmpul biților 5–15.

În assembler funcția se exprimă prin STA (Store Accumulator) care înseamnă „Stochează în memorie conținutul acumulatorului”.

Exemple de instrucțiuni scrise în limbaj assembler:

a) LDA 3,  $\text{Ⓞ}$  -34, 2. După asamblare cuvîntul instrucțiune va avea conținutul: 035344<sub>8</sub>. Instrucțiunea exprimă următoarele: încarcă în acumulatorul 3 conținutul locației a cărei adresă efectivă se obține din  $D=-34$ ,  $X=2$  și  $I=0$ . Fără nici o specificare, adresarea se presupune directă, adică  $I=0$ . Cînd vrem să specificăm adresare indirectă este necesar ca D să fie precedat de semnul  $\text{Ⓞ}$ . Exemplu:

LDA 3,  $\text{Ⓞ}$  -34, 2

Instrucțiunea este asemănătoare cu cea precedentă, cu deosebirea că adresa calculată din D și X nu este o adresă efectivă ci adresa unei locații de memorie la care, eventual se află adresa efectivă. Alte exemple:

LDA 1,  $\text{Ⓞ}$  120      Adresare indirectă în pagina zero.

LDA 2,  $\text{Ⓞ}$  -70,1      Adresare indirectă și relativă (prin intermediul contorului de program).

LDA 2, 80      Adresare directă în pagina zero

LDA 2, -50, 3      Adresare directă prin registru de bază (AC 3).

b) STA 0,  $\text{Ⓞ}$ -65, 2 exprimă: stochează conținutul acumulatorului 0 la locația de memorie rezultată dintr-o adresare indirectă, indexată, cu indexul plasat în acumulatorul 2.

**2. Instrucțiuni de salt și de modificarea memoriei.** Formatul general al acestei instrucțiuni este cel din figura 2.4. Biții 0, 1, 2 au întotdeauna valoarea zero, biții 3, 4, specifică funcția, iar biții 5–15 servesc pentru calculul adresei unei locații de memorie.

Iată descrierea celor 4 funcții ce se realizează în cadrul acestei clase de instrucțiuni:

1)  $B_3B_4=00$ . Instrucțiune de salt (jump) reprezentată în assembler prin mnemonicul JMP. Operația realizată de această instrucțiune constă în trecerea în contorul de program a conținutului locației cu adresa efectivă calculată din I, X, D. În continuare programul va urma ordinea secvențială pornind de la noul conținut al contorului de program.

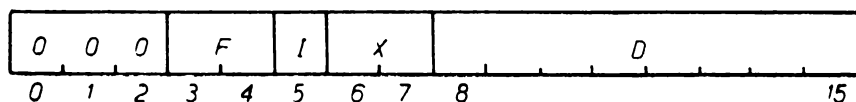

Fig. 2.4



2)  $B_3B_4=01$ . Instrucțiune de salt la o subrutină, reprezentată mnemonic prin JSR (Jump to Subroutine). Executarea instrucțiunii are ca efect transferarea conținutului contorului de program — după ce a fost incrementat cu o unitate — în acumulatorul AC 3 și plasarea în contorul de program a conținutului locației cu adresa efectivă rezultată din I, X, D. În continuare programul parcurge în ordine secvențială o anumită subrutină, începând cu noul conținut al contorului și iese din subrutină printr-o instrucțiune de forma JMP 0, 3, deoarece reîntoarcerea la vechea ordine secvențială va fi dată de AC 3. De menționat că adresa efectivă este deja calculată în momentul în care are loc transferarea conținutului contorului de program în acumulatorul AC 3, așa că AC 3 poate fi folosit ca registru de index în cadrul instrucțiunii JSR.

3)  $B_3B_4=10$ . Reprezentare mnemonică: ISZ (Increment and Skip if Zero). Se adună 1 la conținutul locației cu adresa efectivă rezultată din I, X, D și dacă rezultatul adunării este zero se sare peste următoarea instrucțiune din program.

4)  $B_3B_4=11$ . Reprezentare mnemonică: DSZ (Decrement and Skip if Zero). Se scade 1 din conținutul locației cu adresa efectivă calculată din I, X, D și dacă rezultatul este zero se sare peste următoarea instrucțiune de program.

**3. Instrucțiuni aritmetice și logice.** În cazul operațiilor logice calculatorul interpretează operanzii ca pe niște cuvinte logice. În cazul operațiilor aritmetice operanzii sînt tratați ca numere fără semn formate din 16 ranguri binare, deci cuprinse în gama  $0 \dots 2^{16}-1$ . Programul interpretează totuși operanzii aritmetici ca pe niște numere cu semn, fapt pentru care s-a făcut apel la exprimarea în cod complementar. Presupunem că un acumulator are următorul conținut:

1 000000001011 001

Dacă acest conținut se consideră un număr fără semn, valoarea sa va fi  $100131_8=32857_{10}$ ; dacă se consideră un număr cu semn valoarea acestuia va fi  $-77647_8=-32679_{10}$ .

Deși unitatea aritmetică propriu zisă nu face distincție între numerele cu semn și cele fără semn, tratîndu-le pe toate ca pe un șir de biți, programul va interpreta întotdeauna bitul cel mai semnificativ (bitul zero) ca poziție de semn și va lua în considerație valoarea algebrică a numerelor, în convenția codului complementar.

Pe de altă parte, operanzii aritmetici nu sînt întotdeauna numere întregi, putînd apare și sub formă de fracții zecimale. Calculatorul nu ia în considerație poziția virgulei în momentul efectuării operației aritmetice. Este sarcina programatorului să stabilească o anumită convenție privind plasarea virgulei și să scaleze operanzii și rezultatele în funcție de convenția adoptată.

În general cele mai utilizate convenții sînt: reprezentarea operațiilor ca numere întregi (virgula plasată după poziția cea mai puțin semnificativă) sau ca fracții subunitare (virgula plasată după poziția bitului de semn, adică imediat după cifra cea mai semnificativă). Conform celor două convenții enunțate mai sus, gama de reprezentare a numerelor negative va fi  $(-2^{15}) \dots \dots (2^{15}-1)$  și respectiv  $(-1) \dots (1-2^{-15})$ .

Deoarece fiecare poziție de bit dintr-un număr reprezintă un ordin de mărime binară, deplasarea conținutului unui registru cu o poziție către stînga

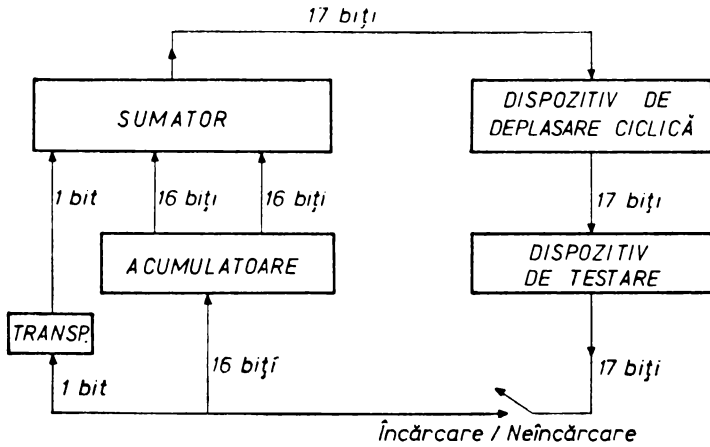

Fig. 2.5

echivalează cu înmulțirea numărului cu 2, presupunând bineînțeles că virgula binară a rămas pe loc și că nu s-a pierdut o cifră semnificativă. În mod similar, deplasarea către dreapta cu o poziție a conținutului unui registru, echivalează cu împărțirea numărului respectiv prin 2.

Aceste proprietăți sint folosite în cadrul operațiilor de înmulțire și împărțire.

Pentru o mai bună înțelegere a funcțiilor realizate de către instrucțiunile aritmetice și logice este bine să analizăm mai întâi organizarea și funcționarea unității aritmetice (fig. 2.5).

Fiecare instrucțiune indică unul sau două acumuloare ce furnizează operanzi către sumator, unde se efectuează funcția specificată de către instrucțiune. Sumatorul produce de asemenea și un bit de transport a cărui valoare depinde de trei elemente: o valoare inițială specificată prin instrucțiune, funcția efectuată și valoarea efectiv obținută pentru transport în urma executării funcției.

Din sumator iese întotdeauna un cuvânt format din 17 biți: 16 biți reprezentând rezultatul operației și 1 bit de transport (depășire). Acest cuvânt intră în continuare în dispozitivul de deplasare unde rezultatul — inclusiv transportul — poate fi deplasat circular cu o poziție la stânga sau la dreapta. În acest dispozitiv se poate realiza de asemenea și o inversare de poziții între cele două jumătăți ale rezultatului (fără bitul de transport), așa cum se vede în figura 2.6.

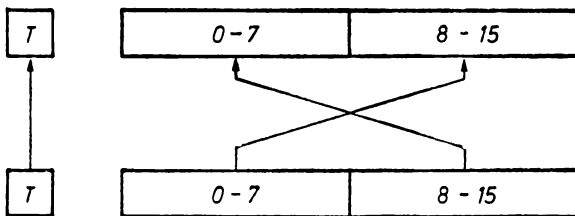

Fig. 2.6

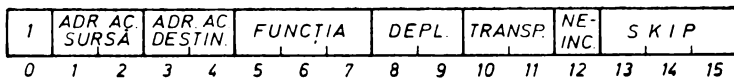

Fig. 2.7

În continuare rezultatul operației intră într-un dispozitiv de testare prin care se urmărește detectarea unei condiții de skip\*.

La ieșirea din acest dispozitiv cuvântul poate fi încărcat într-unul din acumulatori și în indicatorul de transport. Nu toate rezultatele operațiilor aritmetice sau logice se păstrează; necesitatea încărcării rezultatului în acumulator se specifică printr-un bit indicator în cadrul instrucțiunii.

Formatul general al instrucțiunilor aritmetice și logice este cel din figura 2.7. Prezența lui 1 în poziția 0 marchează clasa de instrucțiuni aritmetice.

Funcția, înscrisă în pozițiile 5—7, care poate fi variată, începînd cu o simplă deplasare și terminînd cu o scădere, folosește conținutul acumulatorului specificat de pozițiile 1, 2, iar dacă este necesar și un al doilea operand, acesta se ia dintr-un alt acumulator, specificat prin pozițiile 3, 4.

Primul acumulator se numește „sursă” iar cel de al doilea „destinație” și este folosit și pentru plasarea rezultatului, cînd este cazul.

Instrucțiunea furnizează către dispozitivul de deplasare, împreună cu rezultatul și un bit de transport a cărei valoare depinde direct de biții 10 și 11 din instrucțiune. Cînd se scrie instrucțiunea în limbaj assembler, conținutul acestor biți este fixat printr-un mnemonic. Asignările de mnemonice și semnificațiile lor sînt cuprinse în tabelul 2.1.

Tabelul 2.1

Biții 10—11	Mnemonic	Valoarea atribuită bițului de transport
0 0		Valoarea curentă rezultată din sumator
0 1	Z	Zero
1 0	O	Unu
1 1	C	Complementul valorii curente rezultate din sumator

Funcțiile de deplasare circulară sînt specificate prin biții 8 și 9 din instrucțiune, iar explicitarea lor este dată în tabelul 2.2.

Tabelul 2.2

Biții 8—9	Mnemonic	Funcția realizată
0 0		Nici o funcție
0 1	L	Deplasare ciclică la stînga cu 1 poziție
1 0	R	Deplasare ciclică la dreapta cu 1 poziție
1 1	S	Inversarea jumătăților de cuvînt

\* Prin skip, în acest capitol, înțelegem salt peste instrucțiunea următoare de program

Bitul 12 reprezintă un comutator de încărcare/neîncărcare a rezultatului în acumulator. Cînd are valoare 0 specifică încărcare, iar cînd are valoarea 1 specifică neîncărcare. În sfîrșit, ultimele trei poziții (13, 14, 15) din instrucțiune specifică condițiile de skip, condiții ce sînt verificate în dispozitivul de testare.

Codificarea acestor condiții și reprezentările lor mnemonice în assembler sînt date în tabelul 2.3.

Tabelul 2.3

Biții 13, 14, 15	Mnemonic	Condiția de skip
0 0 0		Niciodată skip
0 0 1	SKP	Întotdeauna skip
0 1 0	SZC	Skip dacă transportul este zero
0 1 1	SNC	Skip dacă transportul este unu
1 0 0	SZR	Skip dacă rezultatul este zero
1 0 1	SNR	Skip dacă rezultatul este diferit de zero
1 1 0	SEZ	Skip dacă transportul sau rezultatul este zero
1 1 1	SBN	Skip dacă atât transportul cît și rezultatul sînt diferite de zero

O instrucțiune aritmetică sau logică poate realiza, după cum s-a văzut, pe lîngă funcția propriu zisă și o serie de operații suplimentare, ca deplasarea circulară, inversarea jumătăților unui rezultat (swapping), testare la skip și stabilirea valorii transportului.

În limbaj assembler, aceste funcții suplimentare sînt specificate în cadrul instrucțiunii prin mnemonice. Formatul instrucțiunii va respecta următoarea sintaxă, cîmpurile fiind enunțate de la stînga către dreapta: codul operației (funcția), mnemonice legate de transport sau de deplasare, condiția de neîncărcare, adresele acumulatelor (separate prin virgule) și mnemonicele condițiilor de testare. Pentru a ilustra cele de mai sus vom da mai multe exemple însoțite de explicațiile corespunzătoare.

a) ADD 1, 2. Adună conținutul acumulateorilor 1 și 2 și plasează rezultatul nedeplasat în acumulatorul 2.

b) ADD ZL 1, 2. Adună conținutul acumulateorilor 1 și 2, plasează în 2 rezultatul deplasat circular la stînga și atribuie transportului valoarea zero.

c) ADD L 1, 2, SZC. Adună conținutul acumulateorilor 1 și 2, plasează rezultatul deplasat circular în 2, atribuie transportului valoarea curentă și efectuează skip dacă valoarea transportului este zero.

d) ADD I.# 1, 2, SZR. Adună conținutul acumulateorilor 1 și 2, deplasează rezultatul circular către stînga și efectuează skip dacă valoarea rezultatului este zero. Simbolul # specifică faptul că rezultatul obținut nu se conservă. El servește numai pentru testare la condiția de skip.

Întrucît cîmpul afectat funcției în cadrul instrucțiunii este de 3 biți, înseamnă că vor exista 8 funcții distincte.

Să urmărim o descriere sumară a cîtorva dintre ele.

a) COM Complement/Complementare logică

$$B_5B_6B_7=000$$

Se plasează complementul logic al cuvîntului adus din acumulatorul sursă împreună cu bitul de transport atribuit, în dispozitivul de deplasare. Se efectuează operația de deplasare specificată de biții 8 și 9, iar ieșirea din dispozitiv se încarcă în acumulatorul destinație, dacă bitul 12 nu este egal cu 1. Se sare peste instrucțiunea următoare dacă ieșirea din dispozitivul de deplasare satisface condiția specifică prin biții 13, 14, 15.

b) INC Increment/Incrementare

$$B_5B_6B_7=011$$

Se adună 1 la conținutul acumulatorului sursă și se plasează rezultatul în dispozitivul de deplasare. Dacă această sursă conține  $2^{16}-1$ , în stabilirea valorii bitului de transport se ia complementul cîmpului format din biții 10—11; în caz contrar se ia valoarea specificată de cîmpul respectiv. În continuare se efectuează operația de deplasare specificată de biții 8—9 și dacă valoarea bitului 12 nu este 1 se încarcă ieșirea din dispozitivul de deplasare în acumulatorul destinație și în registrul de transport. Se face salt peste instrucțiunea următoare din program dacă este satisfăcută condiția specificată în cîmpul biților 13 ... 15.

c) ADD Add/Adunare

$$B_5B_6B_7=110$$

Se adună conținutul acumulatorului sursă cu conținutul acumulatorului destinație și se plasează rezultatul în dispozitivul de deplasare. Dacă suma fără semn este  $\geq 2^{16}$ , pentru stabilirea bitului de transport se ia complementul valorii specificate de către cîmpul bitilor 10 și 11; în caz contrar se ia valoarea specificată de acest cîmp. În continuare se efectuează operația de deplasare indicată de biții 8 și 9. Dacă bitul 12 este diferit de 1, se încarcă ieșirea din dispozitivul de deplasare în acumulatorul destinație și în registrul de transport. Se efectuează salt peste următoarea instrucțiune de program dacă a fost satisfăcută condiția specificată de biții 13 ... 15.

4. **Instrucțiuni de intrare/ieșire.** Instrucțiunile de intrare/ieșire realizează transferul de date între unitatea centrală și echipamentul periferic. O instrucțiune din această clasă este recunoscută prin formația de biți 0 1 1 în pozițiile 0 ... 2.

Formatul general al instrucțiunilor de intrare/ieșire este cel din figura 2.8.

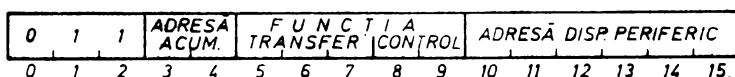

Fig. 2.8

Biții 10 ... 15 conțin adresa dispozitivului periferic la (de la) care se face transferul de date. Cu acești biți se pot forma 64 de coduri distincte, dintre care se folosesc pentru adresarea perifericelor numai 62. Codul  $00_8$  nu este utilizat iar codul  $77_8$  e folosit pentru diverse funcții speciale cum ar fi citirea cheilor de pe panoul frontal, controlul asupra întreruperilor de program, etc.

Fiecare dispozitiv este dotat cu circuite de selecție (decodificare) proprii, cu ajutorul cărora își recunoaște adresa plasată pe magistrala de intrare/ieșire.

Deasemenea, dispozitivul mai are și trei registre indicatoare cu capacitatea de 1 bit, dintre care două participă direct la efectuarea operației de transfer. Aceștia sînt indicatorii „Ocupat” (Busy) și „Disponibil” (Done) care definesc împreună starea dispozitivului. Cînd ambii au valoarea zero dispozitivul periferic este inactiv. Trecerea sa în activitate se face prin instrucțiunea de intrare/ieșire, care în același timp înscrie 1 în registrul „Ocupat” pentru a indica starea de ocupat a dispozitivului. După fiecare unitate elementară de informație (caracter sau cuvînt) transferată, perifericul înscrie 0 în registrul „Ocupat” și 1 în registrul „Disponibil”. Prin aceasta el înștiințează unitatea centrală că este gata să primească sau să expedieze un nou cuvînt sau caracter. Urmează o nouă instrucțiune de intrare/ieșire care înscrie 1 în registrul „Ocupat” și 0 în registrul „Disponibil”, ș.a.m.d.

Indicatorii „Ocupat” și „Disponibil” se pot afla într-una din două stări distincte marcate prin 0 și 1. Situația la un moment dat a celor doi indicatori, precum și tranziția lor de stare, definește o anumită etapă în realizarea procesului de intrare/ieșire. Acest lucru se poate urmări din tabelul 2.4.

Tabelul 2.4

Starea	Ocupat	Disponibil	Tranziții de stări
Periferic inactiv	0	0	
Periferic ocupat	1	0	
Periferic disponibil	0	1	

Legenda tranzițiilor de stări:

A — Startarea dispozitivului

B — Operație terminată

C — Reluarea procesului de transfer de date

D — Aducerea dispozitivului în stare inactivă

În tabelul 2.4 singura tranziție de stare efectuată de către periferic este trecerea din „Ocupat” în „Disponibil”. Celelalte se fac sub comanda instrucțiunii, mai precis prin interpretarea biților 8 și 9 din instrucțiune, denumiți biți de control (fig. 2.8). Funcțiile realizate de acești biți sînt sintetizate în tabelul 2.5.

Biții 5 ... 7 din instrucțiune indică funcția de transfer ce urmează a se executa iar biții 3, 4 specifică unul din cele 4 acumulate ale unității centrale din care se extrage sau în care se depune cuvîntul transferat.

Biții 8,9	Mnemonic	Funcția realizată
0 0		Nici o acțiune
0 1	S	Startează dispozitivul înscrind 1 în „Ocupat“ și 0 în „Disponibil“
1 0	C	Înscrie 0 atât în „Ocupat“ cât și în „Disponibil“, deci aduce dispozitivul în stare inactivă
1 1	P	Generează un semnal pe linia de control a magistralei de intrare/ieșire. Efectul depinde de dispozitiv

Unele instrucțiuni de intrare/ieșire nu prevăd transferuri de date ci numai exercitarea unor funcții de control la dispozitiv. În acest caz biții 5, 6, 7 sînt toți 0 sau toți 1, biții 3, 4 se ignoră, iar biții 8, 9 specifică o funcție de control sau o condiție de skip.

Să urmărim în continuare cîteva exemple de instrucțiuni de intrare/ieșire.

a) NIO No Input-Output Transfer (Nici un transfer la intrare-ieșire).

Formatul instrucțiunii este cel din figura 2.9. Se efectuează funcția de control specificată de F asupra dispozitivului cu adresa D.

b) SKPBZ Skip if Busy is Zero (Salt dacă registrul „Ocupat“ este zero). Formatul instrucțiunii poate fi urmărit în figura 2.10.

Se testează indicatorul de „Ocupat“ din dispozitivul a căruia adresă este dată de D. Dacă se găsește zero se face salt peste următoarea instrucțiune din program.

Instrucțiunile prezentate anterior fac parte din categoria instrucțiunilor de intrare/ieșire ce nu comportă transfer de date. Să urmărim și exemple de instrucțiuni prin care se realizează operații de transfer.

c) DIA Data In A (Operație de intrare din registrul tampon A). În figura 2.11 se prezintă formatul acestei instrucțiuni, care realizează transferul

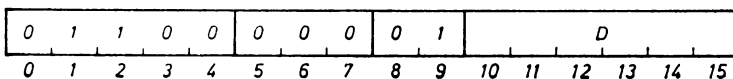

Fig. 2.9

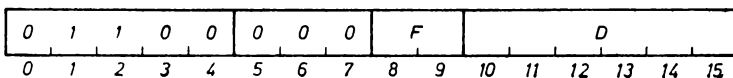

Fig. 2.10

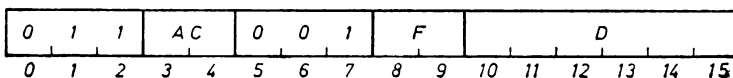

Fig. 2.11

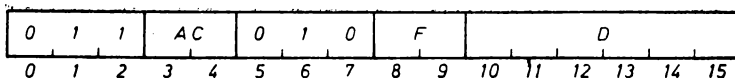

Fig. 2.12

conținutului registrului tampon A, din dispozitivul cu adresa D, în acumulatorul AC din unitatea centrală. De menționat că fiecare dispozitiv periferic are registre tampon (A, B, C) care participă la operații de intrare/ieșire. Din acest motiv există încă două instrucțiuni asemănătoare (DIB și DIC) care se referă la registrele B și respectiv C ale perifericului.

d) DOA Data Out A (Operație de ieșire în registrul tampon A). Formatul acestei instrucțiuni este dat în figura 2.12.

Executarea instrucțiunii determină transferarea conținutului acumulatorului AC în registrul tampon al dispozitivului specificat prin câmpul D și executarea funcției specificată prin F. Cantitatea de date transferate în dispozitiv depinde de dimensiunea registrului tampon, de modul de operare al perifericului, etc. Conținutul original al acumulatorului AC rămâne neschimbat.

### 2.3. PREZENTAREA GENERALĂ A SISTEMULUI DE OPERARE RDOS\* NOVA

RDOS [63] este un sistem de operare în timp real, parțial rezident pe disc și parțial rezident în memorie principală. Ca sistem de timp real cu acces multiplu el este astfel conceput încât poate să planifice și să aloce controlul la mai multe sarcini de program diferite, sau la mai multe programe diferite, oferind posibilitatea utilizării simultane a resurselor sistemului.

Un sistem de timp real este un sistem astfel organizat încât permite preluarea informației într-o manieră rapidă și cu furnizarea rezultatelor într-un interval de timp prestabilit. Răspunsul dat de sistem trebuie să fie suficient de prompt astfel încât rezultatele prelucrării să fie disponibile în timp util pentru a putea influența procesul ce este supravegheat și controlat.

Sistemul de operare RDOS este un sistem executiv proiectat pentru a realiza interfața cu programele de utilizator ce au necesități de timp real.

Subsistemul comunicațiilor de intrare/ieșire împreună cu o planificare eficientă și cu facilitățile de prelucrare întreruperilor oferă o organizare satisfăcătoare pentru orice program de timp real.

Indiferent de forma de organizare în care apare, sistemul RDOS este un sistem de operare orientat *pe sarcini* de program (tasks), care admite ca unitate de planificare *lucrarea* alcătuită dintr-una sau mai multe sarcini.

Sarcina de program este o componentă logic independentă a programului, reprezentând o etapă de execuție asincronă în cadrul acestuia, etapă pentru care se alocă resursele fizice și logice necesare.

O altă caracteristică a sistemului RDOS constă în faptul că este un sistem de operare condus de evenimente. Aceasta înseamnă că utilizatorul nu trebuie să folosească chemări speciale de sistem pentru a determina replanificarea

---

\* Real Time Disk Operating System care în traducere înseamnă „Sistem de operare în timp real rezident pe disc”.



sarcinilor. Sistemul menține în execuție sarcina cu prioritatea cea mai mare (prioritate definită de utilizator). Această sarcină va continua să fie în execuție pînă la apariția unuia din următoarele evenimente:

a) Sarcina își termină propriile-i operații.

b) Sarcina devine suspendată în timp ce așteaptă apariția unui eveniment (de exemplu, completarea unei operații de intrare/ieșire).

c) O sarcină de prioritate mai mare a devenit capabilă să treacă în execuție.

Sistemul de operare RDOS permite utilizatorului să-și implementeze aplicația pe un calculator rapid, folosind următoarele facilități:

a) Gestiunea standard a dispozitivelor de intrare/ieșire.

b) Program standard de deservirea întreruperilor.

c) Toate funcțiile necesare pentru a planifica utilizarea eficientă a unității centrale și a perifericelor.

Sistemul RDOS poate apare într-un număr nelimitat de variante în funcție de configurația „hardware” și caracterul aplicațiilor. Din acest motiv, la proiectarea sistemului s-a pus un accent deosebit pe modularitatea și flexibilitatea sa.

Pentru a folosi toate facilitățile oferite de sistemul RDOS, utilizatorul are nevoie de o configurație minimă formată din: un calculator NOVA cu o memorie internă avînd o capacitate de cel puțin 16 000 de cuvinte, o consolă teletype sau un dispozitiv de afișaj cu tub catodic dotat cu claviatură și un disc. În afara acestei configurații minime, RDOS poate gestiona memorie internă adițională, discuri cu capete fixe cu capacitate de 4 milioane cuvinte, 8 pachete de discuri cu capete mobile, 16 deruloare de benzi magnetice (de 7 sau 9 piste), unități de casete magnetice, cititoare de cartele, imprimante, echipament de comunicație, ploter digital și adaptoare pentru comunicații multiprocesor.

Sistemul de operare RDOS poate fi folosit atît interactiv, de la claviatura unei console, cît și în mod secvențial (batch mode) prin șiruri de lucrări lansate de la cititoare de cartele, sau de pe fișiere pe discuri, casete sau benzi magnetice.

### Organizarea sistemului de operare RDOS

Componenta principală a sistemului RDOS este programul executiv, un program ce trebuie să fie rezident în memoria operativă înainte de a apare vreun proces de prelucrare. Funcțiile esențiale realizate de acet program sînt: prelucrarea întreruperilor, administrarea bufferelor\* și a overlayului\*\*, prelucrarea chemărilor de sistem și deservirea întreruperilor de intrare/ieșire.

Alte module ale sistemului sînt aduse în memoria principală de pe disc, atunci cînd sînt chemate să execute funcții specifice cum ar fi inițializări parțiale sau complete ale sistemului sau ale dispozitivelor periferice, operații de întreținerea fișierelor (deschidere, închidere, amendare, schimbarea denumirii), ș.a.

În figura 2.13 se află cel mai simplu model de organizare RDOS, cu un singur program de utilizator și fără translatare în spațiul de adrese virtuale.

\* Prin buffer se înțelege o memorie tampon de capacitate mică și cu acces rapid.

\*\* Overlay este o tehnică folosită pentru aducerea unor rutine (părți de program) de pe o memorie de masă în memoria principală, în timpul executării programului. Acest procedeu permite ca mai multe rutine să ocupe o aceeași zonă din memoria principală, la momente de timp diferite și se folosește pentru a realiza economii în utilizarea spațiului de memorie operativă.

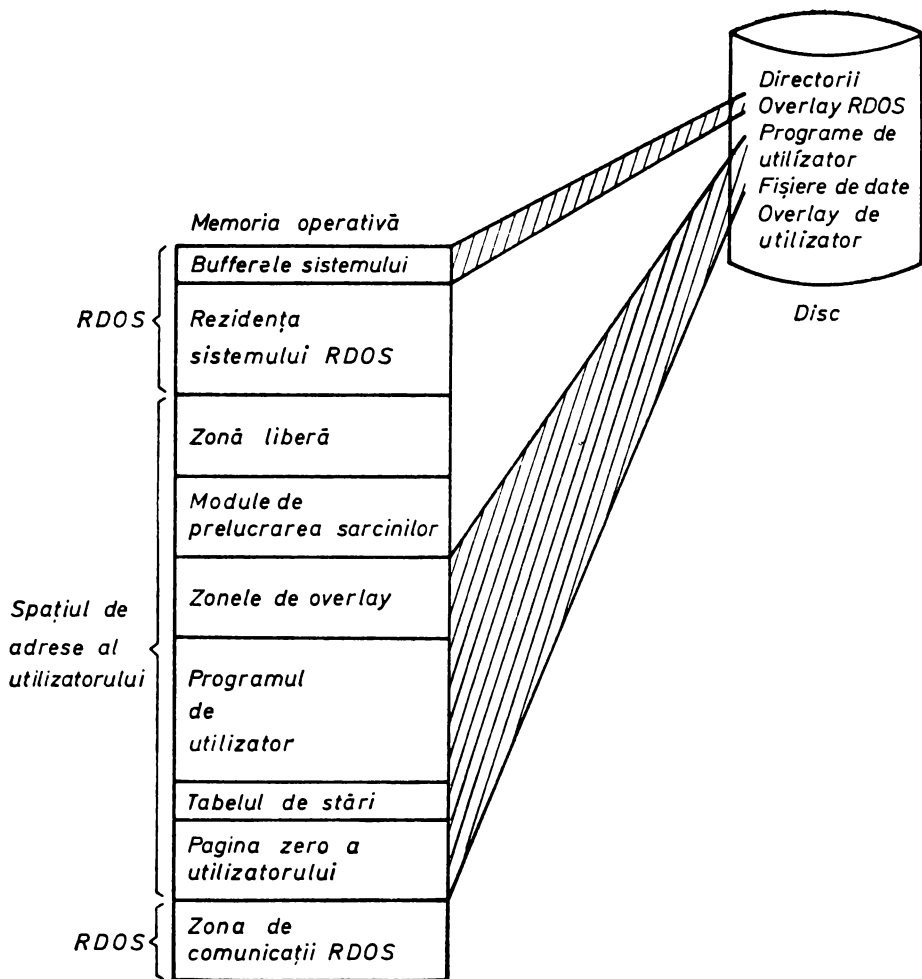

Fig. 2.13

În această variantă de organizare pagina zero a utilizatorului include adresa 16 și apoi se extinde de la locația 20 la 377. La adresa 16 se află o locație specială rezervată de către sistem pentru a fi folosită ori de câte ori controlul programului este transferat de la o sarcină la alta. Locația 17 este de asemenea rezervată de către sistemul de operare pentru a fi folosită în prelucrarea chemărilor de sistem.

Tabela de stări a utilizatorului începe la prima adresă de memorie normal relocabilă, 400<sub>8</sub> și merge pînă la 421<sub>8</sub>. Ea conține informații ce descriu programul de utilizator, cum ar fi: lungimea programului, numărul de sarcini și de canale de intrare/ieșire active specificate de către program, precum și alte informații permanente sau variabile. În continuarea tabelii de stări se înscrie programul de utilizator propriu zis, în cadrul căruia pot fi intercalate una sau mai multe zone de „overlay“ ale utilizatorului. Aceste zone primesc por-

țiuni rezidente pe disc ale programului de utilizator, atunci cînd acestea sînt apelate prin chemări de sarcini sau de sistem. În continuarea programului se află blocul de control a sarcinilor (TCB — Task Control Block) și module din biblioteca sistemului (SYB.LB. — System Library) TCB este apelat de către sistem pentru a înregistra starea curentă a informației variabile legate de fiecare sarcină activă din cadrul programului. Modulele bibliotecii de sistem sînt necesare pentru a asista chemările multisarcini (multitask) editate de către program. De asemenea, din biblioteca de sistem se încarcă planificatorul multisarcină care controlează operarea sarcinilor.

În cadrul unui sistem de operare în timp real, necesitățile individuale ale utilizatorului pot varia fie din cauza configurației hardware, fie din cauza caracterului diferit al aplicațiilor și al facilităților necesitate. Ca urmare fiecare sistem de operare va trebui să fie proiectat în funcție de necesitățile specifice și de configurația hardware existentă. Această funcție de aplicare a unui sistem de operare la niște condiții concret existente, se numește generarea sistemului de operare. Procesul de generarea sistemului oferă posibilitatea creerii unui monitor compus din programe și subrutine de firmă și de utilizator. Produsul final al generării sistemului este un sistem de operare rezident pe disc care a fost adaptat la necesitățile utilizatorului, devenind eficient pentru o anumită configurație de echipament și pentru funcții de operare specifice.

### **Segmentarea programului de utilizator**

Dacă spațiul de adrese al utilizatorului nu este suficient de mare pentru a conține programul în întregime sistemul de operare permite segmentarea programului în mai multe părți de dimensiuni fixe, plasarea unora dintre ele pe disc și aducerea lor în memoria principală (în zone prestabilite), la momentul execuției.

Aceste segmente de program ce sînt vehiculate de pe disc se numesc componente de „overlay“ ale utilizatorului și se află memorate pe disc sub formă de imagine-memorie pentru a oferi posibilitatea unei încărcări rapide la momentul execuției. Însăși sistemul de operare folosește procedeul de „overlay“ pentru propriile-i componente; acestea se numesc componente „overlay“ de sistem pentru a putea fi deosebite de cele ale utilizatorului.

Un set complet de componente „overlay“ ale utilizatorului folosite de către un anumit program poartă denumirea de fișier „overlay“. Acest fișier este organizat contiguu. Organizarea contiguă, împreună cu formatul de imagine memorie fac ca încărcarea unei componente „overlay“ la un program să se realizeze rapid și eficient.

### **Executarea duală a programelor**

Pentru a mări gradul de utilizare al sistemului, RDOS permite rezidența a două programe în memoria operativă și derularea lor într-o simultaneitate aparentă. Aceasta înseamnă că sistemul de operare comută controlul între două planificatoare de sarcini în conformitate cu o prioritate predeterminată, stabilită de către utilizator. Pentru a se proteja integritatea ambelor programe,

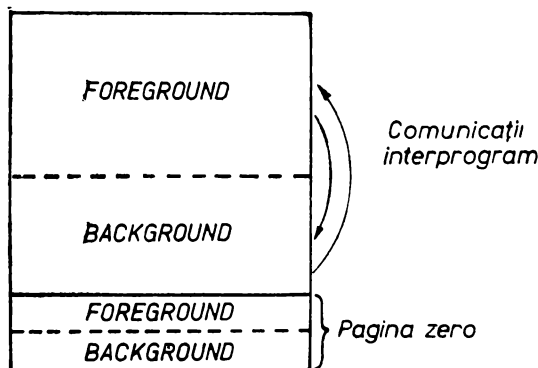

Fig. 2.14

acestea sînt plasate în două partiții de memorie distincte denumite „background și „foreground“, așa după cum se vede în figura 2.14.

Pagina zero a memoriei este utilizată în comun de cele două partiții.

Programarea în „foreground – background“ permite executarea aparent simultană a unor colecții de sarcini distincte folosind împărțirea resurselor sistemului.

Un exemplu tipic de aplicație „foreground-background“ sub sistemul de operare RDOS constă

în prelucrarea unui program de control a unui proces în timp real, în partiția „foreground” și compilarea și asamblarea altui program în partiția „background”. Deși programele din cele două partiții sînt complet independente ele pot comunica editînd mesaje prin intermediul unor chemări de sistem sau prin adaptorul de comunicații multiprocesor.

Programarea în sistemul „foreground/background“ cu partiționarea software a memoriei este în mod cert o utilizare mai eficientă a resurselor calculatorului decît în cazul executării unui singur program. Cu toate acestea, chiar și această schemă îmbunătățită de utilizare prezintă unele dezavantaje. Primul dezavantaj constă în aceea că nu există nici o garanție că un program adresînd din greșeală o locație din afara spațiului de adrese ce i-a fost alocat, nu va aduce prejudicii programului înscris în spațiul de memorie violat. Pe de altă parte fiecare program trebuie astfel dimensionat încît să poată încapa în partiția respectivă. În plus pagina zero trebuie împărțită în timp între cele două partiții, fapt ce micșorează resursele disponibile fiecărei partiții. Aceste dezavantaje pot fi depășite prin implementarea unei opțiuni hardware denumită „Unitate de protecție și administrare a memoriei“ (Memory Management and Protection Unit), aplicabilă la calculatoarele din familia NOVA 800 și SUPERNOVA, [61].

La aceste calculatoare separarea între partițiile de memorie „background, foreground“ și sistemul de operare se face prin hardware. În afară de aceasta, opțiunea de administrare a memoriei extinde spațiul maxim de memorie internă, pentru o singură unitate centrală, de la 32 K\* cuvinte, la spații pînă la 31 de K cuvinte pentru fiecare din partițiile alocate foregroundului, backgroundului sau rezidenței sistemului de operare. Acest lucru se realizează printr-un sistem de translatare de la spațiul logic la spațiul fizic de adrese, sistem prezentat în figura 2.15. Această translatare se realizează la nivel de pagină formată din 1024 de adrese (1 K cuvînt). Se observă că într-o astfel de organizare atît foregroundul cit și backgroundul dispun de cîte o pagină zero proprie.

\* 1K = 1024 cuvinte.

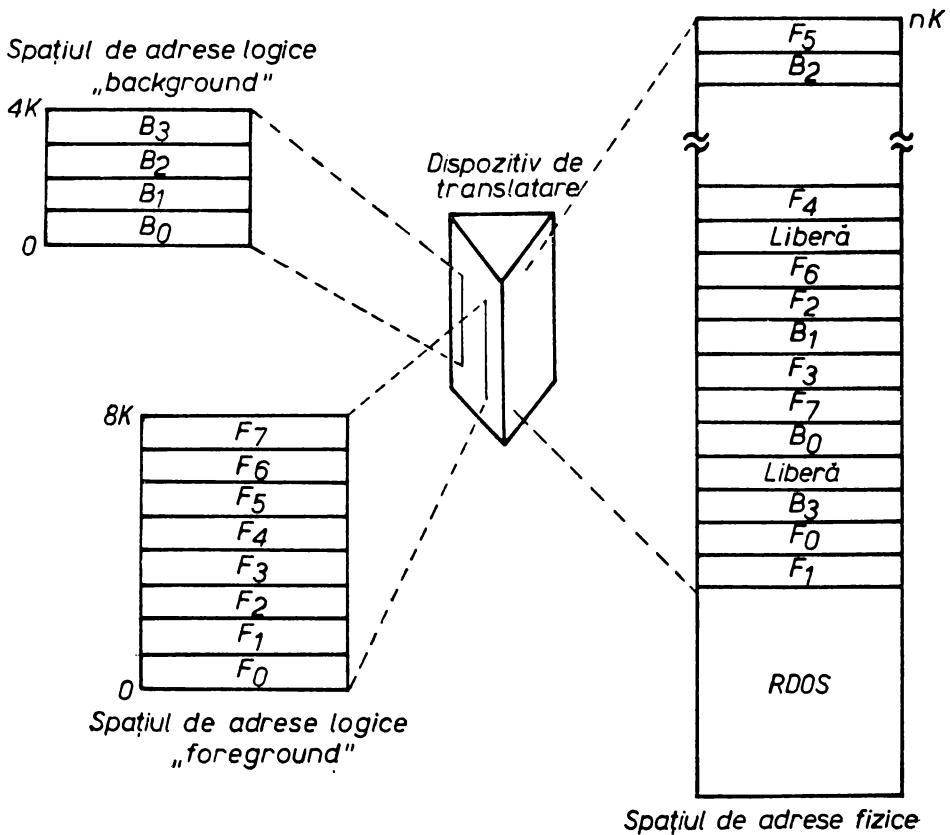

Fig. 2.15

### Organizarea disciplinei multisarcină (multitask). Stările și prioritățile sarcinilor

Dacă sistemul de operare nu poate recunoaște la un moment dat decît o singură sarcină activă, modul de lucru se numește cu organizare monosarcină (single task). O astfel de organizare este prezentată în figura 2.16 și este caracterizată prin faptul că logica programului este parcursă într-un singur pas, indiferent de complexitatea ei. Organizarea monosarcină este specifică sistemelor ce nu deserveșc aplicații de timp real. Programele scrise în FORTRAN IV, programe de utilizator scrise în assembler, compilatoarele, asambloarele, încărcătoarele relocabile, editoarele, sînt toate exemple de programe ce se execută în disciplina monosarcină. În organizarea monosarcină unitatea centrală devine inactivă pe timpul cît programul inițiază o operație de intrare-ieșire. Programul este reactivat în momentul în care operația a fost terminată. Se pierde astfel un timp însemnat din capacitatea de lucru a unității centrale. Pe de altă parte trebuie ținut seama că multe din aplicațiile utilizatorului conțin părți independente ca structură logică. Aceste părți pot fi considerate ca

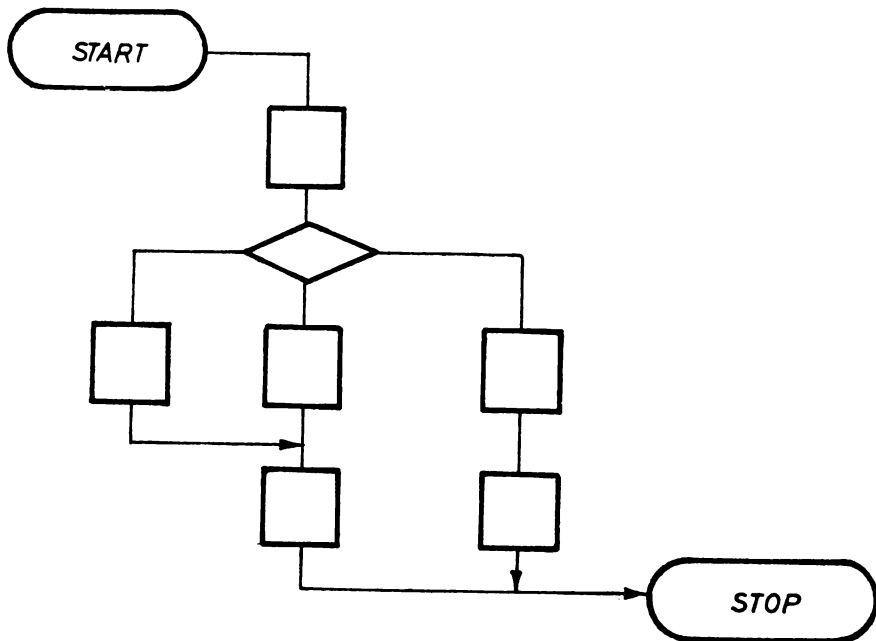

Fig. 2.16

sarcini de sine stătătoare și tratate independent la momentul execuției. Într-o astfel de organizare sistemul de operare menține simultan mai multe sarcini active, controlul unității centrale fiind alocat de către *planificatorul de sarcini*, la sarcina cu cea mai mare prioritate care este pregătită pentru execuție. Fiecare sarcină efectuează asincron o funcție specifică în timp real.

Acest mod de lucru poartă denumirea de organizare multisarcină (multi-task) și este prezentat în figura 2.17. Exemple de organizare multisarcină: aplicațiile de rezervarea locurilor în transportul aerian, operații de control a unui proces, prelucrarea mesajelor venite de la diverse terminale când se lucrează în teleprelucrare, deservirea mesajelor de interogare a unor fișiere sau bănci de date, etc. O eficiență sporită se obține, prin aplicarea modului de lucru multisarcină și în cazul rutinelor de interpretare și editare a textului simbolic în limbajul BASIC. Primele versiuni ale acestor programe permiteau deservirea unui singur utilizator pe durata lucrării sale. În prezent prin aplicarea organizării multisarcină, sistemul de operare menține simultan mai multe sarcini active, ceea ce conduce la scăderea considerabilă a timpului de răspuns aferent mesajelor introduse de la consolele utilizatorilor, [67].

Lansarea în execuție a unui program de utilizator, în disciplina multisarcină, sub control RDOS, se face pornind de la o sarcină specială, desemnată de către utilizator și denumită „default task”, care are proprietatea că se autoinițiază în lipsa altei sarcini active în sistem. În continuare, din cadrul acestei sarcini, utilizatorul poate iniția alte sarcini lansând chemări corespunzătoare. Dacă la un moment dat se află mai multe sarcini active în sistem, este necesară intervenția planificatorului de sarcini care decide ce sarcină va fi lansată în execuție.

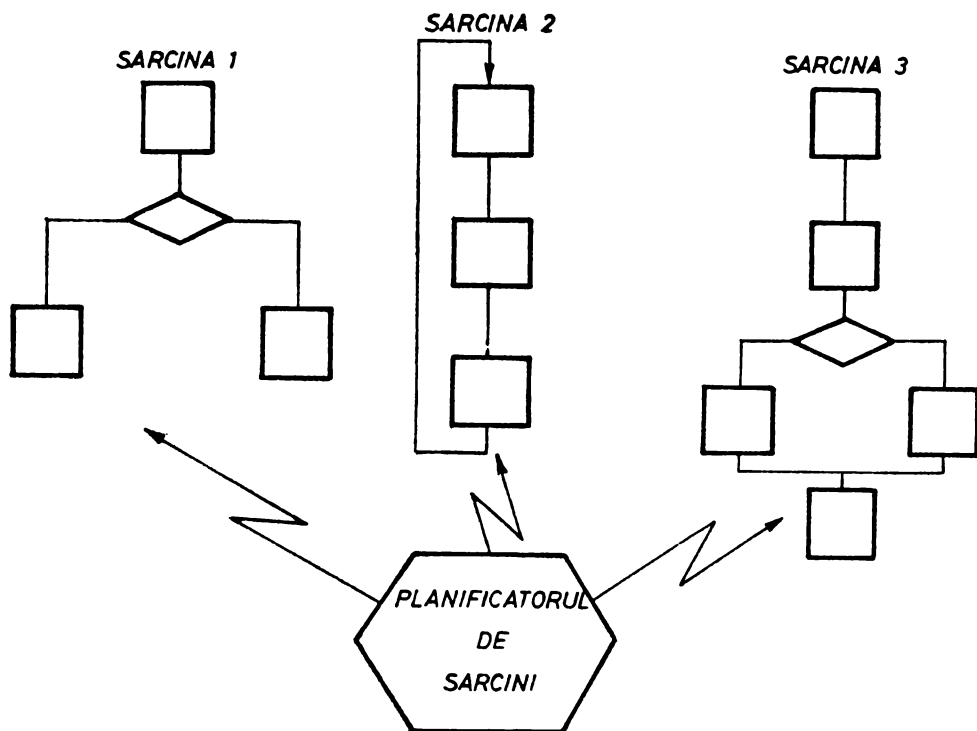

Fig. 2.17

Planificatorul ia decizie în funcție de prioritățile pe care le posedă sarcinile la momentul inițierii. Pot exista 256 de nivele de priorități diferite, în gama 0 ... 255, prioritatea zero fiind de nivel maxim. Planificatorul predă întotdeauna controlul unității centrale către sarcina cu prioritatea cea mai mare și care este pregătită pentru execuție. O sarcină se poate afla în sistem în una din următoarele patru stări:

- a) EXECUȚIE. Sarcina se află sub controlul unității centrale.
- b) GATA. Sarcina este pregătită pentru execuție dar nu poate primi controlul unității centrale pînă cînd toate sarcinile de prioritate mai mare aflate în stările GATA sau EXECUȚIE sînt terminate sau trec în starea de SUSPENDARE.
- c) SUSPENDATĂ. Sarcina așteaptă apariția sau completarea unei chemări de sistem sau a altei operații de timp real.
- d) INACTIVĂ. Sarcina nu a fost inițiată, deci nu este cunoscută de către sistemul de operare sau execuția ei a fost terminată și prin aceasta a devenit inactivă.

Primele trei stări sînt considerate stări în care sarcina este activă deoarece ea se află în evidența și sub controlul sistemului de operare. Cînd o sarcină este activă, ea trebuie să fie definită în orice moment prin informații de stare pentru a permite planificatorului să mențină în stare de execuție sarcina cu prioritatea cea mai mare. Această informație de stare se află înscrisă într-un

bloc de control a sarcinii (Task Control Block), bloc asignat la fiecare sarcină activă.

Blocurile de control ale sarcinilor suspendate, gata, sau în execuție sînt legate împreună într-un lanț activ. Acest lanț este organizat în ordinea descrescătoare a priorității sarcinilor. Fiecare bloc de control din lanț este legat printr-un cuvînt de legătură (link) de blocul următor.

În concluzie reținem că sistemul de operare RDOS, ca sistem de timp real, are bazată întreaga sa organizare pe principiul deservirii prioritare a sarcinilor.

În cadrul acestui subcapitol au fost expuse numai unele noțiuni și principii de bază ale sistemului de operare RDOS. Cei care doresc să obțină informații suplimentare pot consulta [62], [63], [64] și [65].



## C a p i t o l u l III

# FUNȚIILE ȘI UTILIZAREA UNUI TERMINAL TELETYPE

### 3.1. PREZENTAREA GENERALĂ A TERMINALULUI TELETYPE

Limbajul BASIC cunoaște cea mai largă utilizare în aplicațiile de teleprelucrare în timp real, aplicații în care utilizatorul are în dotarea sa un echipament de intrare/ieșire ce este legat prin intermediul liniilor de telecomunicații la un calculator aflat la distanță.

Acest echipament, denumit adesea terminal, are drept componentă de bază o consolă teletype prin intermediul căreia se transmit instrucțiuni de program, date și comenzi și se primesc rezultatele prelucrării ce a avut loc la calculator.

Consola teletype este în linii generale, o mașină de scris de tip special care folosește claviatura pentru introducerea de date și un cap de imprimare pentru tipărire, [10], [43].

În unele cazuri, pe lângă consola teletype se mai atașează și alte echipamente de intrare și ieșire (în general un cititor de cartele și o imprimantă rapidă), iar terminalul poartă denumirea de „terminal greu“.

Terminalul teletype cunoaște mai multe variante, dintre care cele mai răspândite sînt KSR (Keyboard Send-Receive) și AST (Automatic Send-Receive). În figurile 3.1 și 3.2 se prezintă schemele bloc, cuprinzînd componentele de bază ale celor două tipuri de terminale.

Se observă că terminalul ASR are în plus față de terminalul KSR, un cititor și un perforator de bandă.

Dispozitivul de imprimare are ca element principal un cap de imprimare de formă cilindrică sau tronconică pe care sînt plasate circular, pe mai multe rînduri, toate caracterele claviaturii.

Capul de imprimare poate executa o mișcare de rotație de 180° la stînga și la dreapta precum și o deplasare în plan vertical într-un număr de trepte egal cu numărul de rînduri de caractere.

Datorită acestui fapt se poate selecta la un moment dat, în poziția de imprimare, orice caracter din reper-toriu.

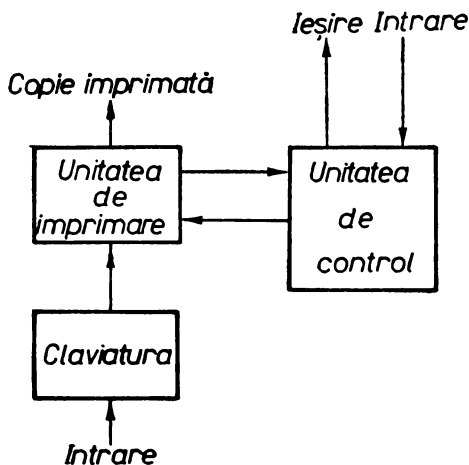

Fig. 3.1

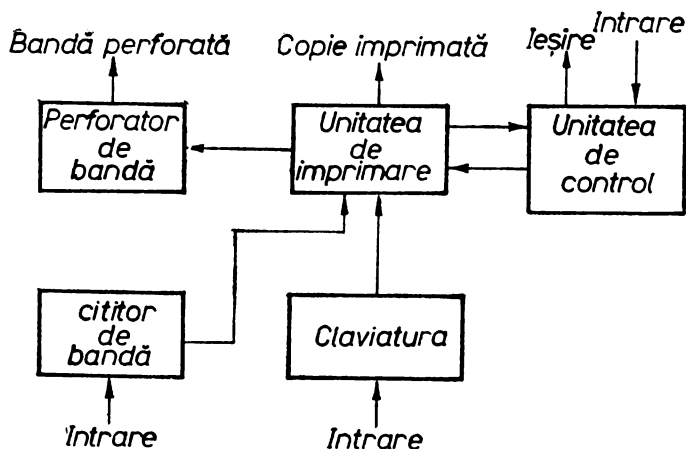

Fig. 3.2

În funcționarea lor, claviatura și dispozitivul de imprimare utilizează în comun, ca element de bază, un sistem de codificare mecanică.

Acest sistem este format din mai multe bare longitudinale, paralele, peste care sînt plasate niște bare transversale, de asemenea paralele.

Pe barele longitudinale sînt decupate niște profile conform unui anumit sistem de codificare. Barele transversale sînt legate mecanic prin intermediul unor leviere la tastele claviaturii.

În momentul acționării unei taste, levierul transmite mișcarea mecanică la bara transversală, iar aceasta selectează anumite bare longitudinale, fapt ce determină închiderea unor contacte electrice reprezentînd codul caracterului respectiv. Această codificare paralelă este convertită apoi în formă serială prin intermediul unui distribuitor electro-mecanic, formă ce se transmite în linie. De asemenea, codul electric corespunzător este transmis și dispozitivului de imprimare care selectează poziția necesară a capului de imprimare pentru a se realiza tipărirea caracterului corespunzător.

Codificarea caracterelor se face în cod ASCII\* cu 8 biți /caracter. Viteza de lucru a dispozitivului de imprimare este de 10 char/sec., ceea ce corespunde la o viteză de transmitere în linie de 110 bauds.

La recepționarea caracterelor din linie, semnalele corespunzătoare unui caracter, determină prin intermediul unor electromagneți o selectare corespunzătoare a barelor de codificare și în continuare, a poziției capului de imprimare.

Unitatea de control este componenta teletypului care transmite și recepționează semnalele electrice în și din linie. Ea decodifică comenzile venite din linie și sincronizează și supraveghează funcționarea celorlalte blocuri funcționale ale teletypului. Perforatorul și cititorul de bandă permit înregistrarea unei copii a programului pe bandă de hîrtie perforată, astfel încît la o nouă rulare programul poate fi introdus mult mai rapid, direct din bandă. Intrarea la perforator este strict mecanică pe baza unei extensii a dispozitivului de imprimare și a barelor de codificare, astfel că realizarea unei copii pe bandă perforată este însoțită întotdeauna și de imprimare. Citirea benzilor se face mecanic prin palparea acestora de către un set de perii.

\* American Standard Code for Information Interchange.

Combi-na-ția de cod co-res-pun-ză-toare unu-i ca-rac-ter este re-pre-zen-tată pe ban-dă tran-sver-sal, prin 8 ca-na-le în ca-re se află sau nu pe-rfo-ra-ții. În-tre ce-le 8 ca-na-le ce ma-te-ri-a-li-zea-ză in-for-ma-ția co-difi-cată bi-nar, exi-ștă un ca-nal for-mat din-tr-un șir con-tinuu de pe-rfo-ra-ții, cu di-a-me-trul mai mic, uti-lizat pen-tru an-tre-na-re-a benzii și pen-tru sin-cro-ni-zare.

Fie-care pe-rie ur-mă-re-ște un ca-nal, deci un anu-mit rang bi-nar din com-bi-na-ția de cod.

În mo-men-tul în ca-re se în-tâl-ne-ște o pe-rfo-ra-ție, pe-ria fa-ce con-tact cu su-pra-fa-ța me-ta-li-că pe ca-re se mi-șcă ban-da și în-chi-de un ci-r-cu-it e-lec-tric, ge-ne-rînd un im-puls. Se ma-te-ri-a-li-zea-ză ast-fel ci-fra „1 bi-nar“ din-tr-o com-bi-na-ție de cod asi-gna-tă unu-i ca-rac-ter. În li-psa pe-rfo-ra-ției pe-ria nu în-chi-de ci-r-cu-itul, nu se ge-ne-re-a-ză im-puls și pe po-zi-ția pe-riei co-res-pun-ză-toare ran-gu-lui bi-nar din co-dul ca-rac-teru-lui va a-pa-re li-p-să de im-puls, deci ci-fra „0 bi-nar“.

Ie-șirea din di-spo-zi-tivul de ci-ti-re a benzii este le-gată în pa-re-ale la uni-ta-tea de con-trol pen-tru tran-smi-te-re-a in-for-ma-ției în li-nie, cît și la di-stri-bu-i-to-rul uni-tă-ții de tipă-ri-re pen-tru a se re-a-li-za im-pri-ma-re-a în clar, la con-solă, a in-for-ma-ției ci-ti-te de pe ban-dă.

În fig. 3.3 se pre-zin-tă im-a-gi-ne-a unei con-sol-e te-le-type ASR. Cla-vi-a-tu-ra are ta-ste-le a-șe-zate pe pa-tu-rî-n-du-ri și în plus o ta-stă spe-cială (mai lungă) pen-tru

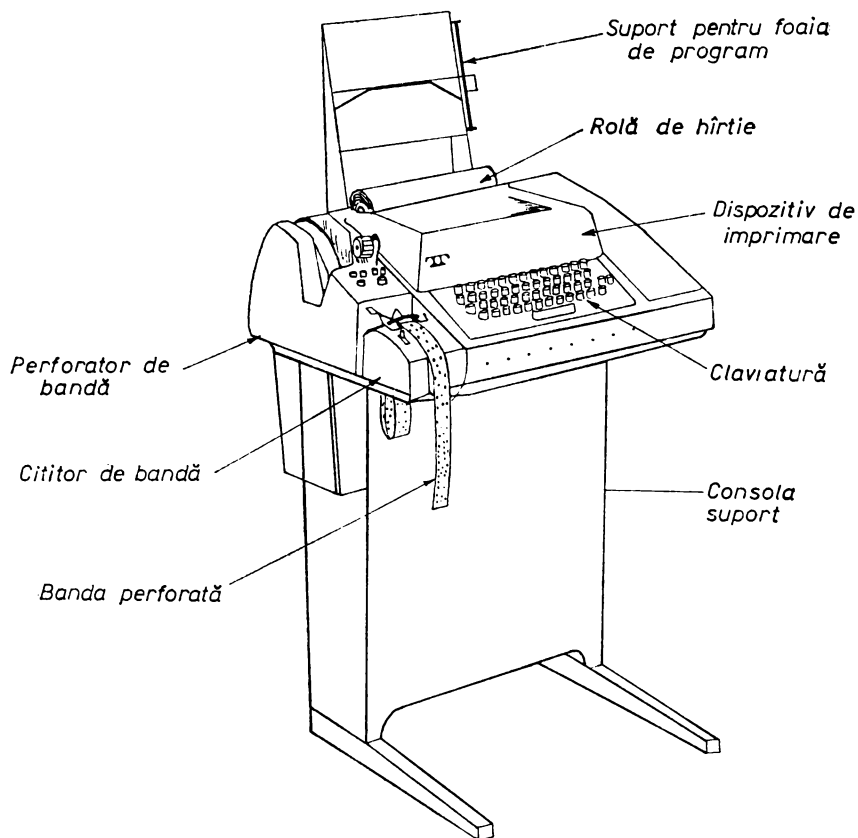

Fig. 3.3

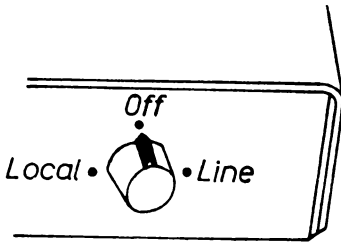

Fig. 3.4

spațiere. Unele dintre taste permit introducerea a două caractere diferite. Pe tastă cele două caractere sînt scrise unul sub altul.

În mod normal, la acționarea tastei este introdus caracterul de jos. Pentru introducerea caracterului de deasupra, concomitent cu acționarea tastei respective se va acționa și tasta SHIFT.

În partea din dreapta a panoului frontal se află comutatorul de punere sub tensiunea care are trei poziții, ca în figura 3.4. În poziția

„OFF“ consola teletype este scoasă de sub tensiune. În poziția „LOCAL“ consola este pusă sub tensiune dar nu poate realiza decît funcții locale (off line) iar în poziția „LINE“ este pusă sub tensiune și legată la linie.

După cum se observă din fig. 3.3, în partea din stînga a consolei se află plasate perforatorul și cititorul de bandă. Fiecare dintre acestea pot fi trecute în diferite regimuri de lucru, prin comenzi date de la butoane sau comutatoare. Astfel, perforatorul de bandă este prevăzut cu un grup de 4 butoane ca în figura 3.5. Butoanele ON și OFF sînt folosite pentru conectarea și deconectarea manuală a perforatorului. Acționarea butonului B.SP. (BACK SPACE) permite mișcarea benzii în sens invers iar acționarea butonului REL. (RELEASE) realizează decuplarea mecanismului de antrenare și permite tragerea liberă a benzii.

Conectarea și deconectarea perforatorului la consolă reprezintă de fapt pornirea și oprirea acestuia și sînt funcții ce se pot realiza și automat prin comenzi primite din linie.

La cititorul de bandă anumite funcții de control se fixează printr-un comutator gen pîrghie, ca în figura 3.6. Prin plasarea pîrghiei în poziția MANUAL START sau MANUAL STOP se realizează pornirea și respectiv oprirea manuală a cititorului.

Cînd pîrghia se află în poziția AUTO, cititorul de bandă este trecut în modul automat. În acest caz pornirea și oprirea se realizează automat în urma primirii din linie a codurilor ASCII, DC 1 și respectiv DC 2. Plasarea pîrghiei în poziția FREE determină decuplarea mecanismului de antrenare a benzii, fapt ce permite operatorului să manipuleze liber banda, pentru poziționare sau în alte scopuri.

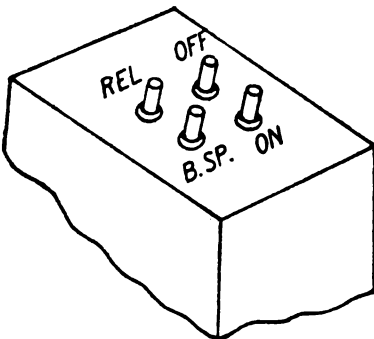

Fig. 3.5

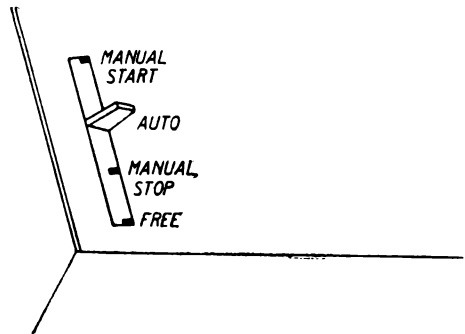

Fig. 3.6

Cititorul este prevăzut și cu niște martori electromecanici care comandă oprirea automată în cazul lipsei de bandă sau când apar defecțiuni în antrenarea fluentă a acesteia.

Unele console teletype sînt dotate cu facilități de apel și răspuns automat, facilități ce sînt utilizate pentru stabilirea legăturilor pe linii comutate (vezi cap. I). În acest caz pe panoul frontal al consolei se află un disc telefonic și mai multe butoane și lămpi de semnalizare destinate acestui scop.

Accesul utilizatorului de la terminal la resursele fizice și logice ale calculatorului are loc conform unui protocol de identificare a acestuia.

Timpul în care un terminal folosește resursele sistemului de calcul aflat la distanță se numește *sesiune de terminal* și poate fi considerat analogul lotului de lucrări din regimul secvențial (batch processing). Vom prezenta în continuare un model de desfășurare a unei sesiuni de terminal. Presupunînd că legătura fizică între terminal și calculator a fost deja stabilită, se parcurg apoi următoarele etape:

1. Se trece comutatorul din fig. 3.4 în poziția „LINE“.
2. Se deschide sesiunea de terminal acționînd tasta ESC de pe claviatură.
3. Calculatorul verifică identitatea utilizatorului tipărind mesajul:

ACCOUNT-ID: XXXX

4. Utilizatorul își introduce indicativul propriu în cele 4 poziții marcate cu X și acționează apoi tasta RETURN. Scrierea caracterelor din indicativul de identificare peste caracterele X face ca cheia utilizatorului să nu apară în clar la consolă. Aceasta este o măsură de securitate pentru a preveni interceptarea și folosirea cheii de acces în mod fraudulos de către alți utilizatori neautorizați.

5. Calculatorul verifică indicativul introdus de utilizator și răspunde prin:

a) UNKNOWN ID, dacă nu a găsit codul respectiv în fișierul de chei, sau prin

b) \*, dacă cheia respectivă a fost validată.

6. Presupunînd că în pasul anterior s-a răspuns prin \*, operatorul de la terminal introduce din claviatură comanda NEW și apoi instrucțiunile și datele legate de aplicația respectivă.

Comanda NEW șterge toate instrucțiunile, variabilele și masivele curente, aparținînd subcanalului la care este legat terminalul respectiv.

Dacă utilizatorul dorește să ruleze un program ce a fost în prealabil salvat pe un fișier de disc, după apariția asteriscului va introduce mesajul „LOAD Nume fișier“ (INCARCA Nume fișier).

În urma acestui mesaj are loc încărcarea în memorie de pe disc a programului în formă binară, devenind program curent. Programul curent poate fi apoi modificat și lansat în execuție prin comanda RUN. Mesajul „LOAD filename“ realizează implicit și o comandă NEW.

Pentru încărcarea în memorie a unui program ce a fost în prealabil salvat pe disc se poate folosi și comanda „RUN Nume fișier“. În acest caz după încărcare, programul este imediat lansat în execuție, fără a mai fi necesară vreo altă comandă.

În continuare operatorul de la terminal rulează una sau mai multe aplicații făcînd uz de toate facilitățile sistemului de lucru interactiv.

Dacă este necesar poate introduce unele lucrări de pe bandă perforată sau poate trece programe sau secțiuni de program pe bandă perforată.

De asemenea, utilizînd comanda „SAVE Nume fişier“, programul curent poate fi scris în format binar pe un disc magnetic.

7. Închiderea sesiunii de terminal este marcată de tastarea comenzii BYE, la care calculatorul răspunde prin mesajul \*\*READY\*\*.

Mesajele şi comenzile din modelul de sesiune expus mai sus nu sînt standardizate. Ele depind de sistemul de operare utilizat, dar etapele sesiunii sînt în general aceleaşi.

În continuare vom prezenta utilizarea unor taste şi comenzi de consolă, în cadrul limbajului BASIC.

### 3.2. UTILIZAREA CLAVIATURII

Claviatura consolei este folosită pentru introducerea instrucţiunilor de program cit şi pentru realizarea altor comenzi legate de încărcarea, executarea şi listarea programului.

Introducerea programului la consolă se face instrucţiune cu instrucţiune, conform regulilor de sintaxă specifice limbajului. Pe o linie de consolă se scrie o singură instrucţiune, iar la terminarea tipăririi acesteia se acţionează tasta RETURN. Pentru a uşura redactarea, acţionarea tastei RETURN va fi descrisă în continuare prin simbolul ↵.

Intrucît blankul nu este un separator în cadrul limbajului, numărul de spaţii libere între cuvintele unei instrucţiuni este opţional. În continuare se vor analiza funcţiile realizate de acţionarea unor taste sau de tipărirea unor cuvinte de comandă, [65].

#### Funcţiile tastelor de control

##### Tasta ESC (Escape)

Acţiunea tastei ESC înseamnă în general „înteruperea operaţiei curente“. Efectul depinde de la caz la caz de starea sistemului, după cum urmează:

a) Dacă programul se afla în execuţie şi nu întilnise nici o instrucţiune de forma ON ESC THEN ... , execuţia încetează şi sistemul afişează mesajul:

STOP AT \*\*\*\*,

unde \*\*\*\* reprezintă eticheta ultimei instrucţiuni executate. Sistemul trece în modul „Keyboard“, adică aşteaptă să primească comenzi sau instrucţiuni de la consolă.

b) Dacă programul se afla în execuţie şi întilnise mai înainte o instrucţiune de forma ON ESC THEN, controlul programului va fi transferat la această instrucţiune.

c) Dacă se executa o comandă dată de la claviatură, aceasta se termină şi apoi sistemul aşteaptă alte mesaje de la claviatură.

d) Dacă sistemul era inactiv (idle mode), acţionarea tastei ESC activează terminalul pentru operare. Sistemul devine inactiv după ce utilizatorul editează o comandă BYE (vezi 3.1). În concluzie, ori de cîte ori utilizatorul doreşte să editeze o comandă şi sistemul se află într-unul din modurile enumerate mai sus, acţionarea tastei ESC îl va trece în modulul „Keyboard“, mod în care acceptă mesaje din claviatură.

## Tasta L SHIFT

Aționarea tastei L în conjuncție cu tasta SHIFT determină ștergerea din memorie a ultimei linii introduse din consolă. Manevra este folosită când în scrierea unei instrucțiuni sau a unor date cerute de către o instrucțiune INPUT s-au comis greșeli și utilizatorul dorește să anuleze linia. Pentru a confirma ștergerea, sistemul tipărește la sfârșitul liniei simbolul / și poziționează carul la începutul unei linii noi. *Exemplu:*

```
20 PRONT "VALPA/"
```

```
20 PRINT "VALOAREA LUI X ESTE:" ; X
```

## Tasta RUBOUT

Aționarea acestei taste este folosită tot pentru efectuarea unor ștergeri în memorie, dar de data aceasta la nivel de caracter.

Sistemul confirmă ștergerea prin tipărirea simbolului ←, după care utilizatorul va introduce caracterele corecte.

*Exemplu:*

```
90 PRO←INT "VALPA← ←OAREA LUI X ESTE:" ; X
```

## Comenzi de modificarea programului

Utilizatorul poate modifica structura programului său ștergind, inserând sau schimbând una sau mai multe instrucțiuni. Comenzile de claviatură ce realizează aceste funcții se bazează pe etichetele instrucțiunilor și arată astfel:

<i>Forma comenzii</i>	<i>Ațiunea</i>
$n$ ↵	Sistemul caută în programul curent instrucțiunea cu etichete „n” și o șterge. Dacă în program nu există o astfel de etichetă nu se realizează nici o acțiune.
$n_1, n_2$ ↵	Sistemul șterge din programul curent un câmp de instrucțiuni începând cu cea care are eticheta „n <sub>1</sub> ” și terminând cu cea care are eticheta „n <sub>2</sub> ”.
$n_1, ↵$	Sistemul șterge din programul curent un câmp de instrucțiuni începând cu cea care are eticheta „n <sub>1</sub> ” și terminând cu ultima instrucțiune de program.
$, n_2$ ↵	Sistemul șterge din programul curent un câmp de instrucțiuni începând cu prima instrucțiune de program și terminând cu cea care are eticheta „n <sub>2</sub> ”.
$n$ Instrucțiune ↵	Sistemul inserează instrucțiunea în program la eticheta „n”. Dacă în prealabil exista o altă instrucțiune cu această etichetă, ea va fi ștearsă și noua instrucțiune îi va lua locul.

## Comenzi de execuție

### Comanda RUN

Determină lansarea în execuție a programului sau a unor părți de program. De asemenea ea poate realiza și încărcarea programului de pe disc sau de pe

un alt dispozitiv, urmată de lansarea lui în execuție. Poate fi folosită în unul din următoarele formate:

- a) RUN ↵
- b) RUN etichetă ↵
- c) RUN nume de fișier ↵

Efectele pentru fiecare caz în parte sînt:

a) Șterge toate locațiile de variabile, reinițializează pointerul din zona de date (vezi cap. 6), inițializează generatorul de numere aleatoare și lansează în execuție programul curent începînd cu prima instrucțiune.

b) Toată informația existentă (valori de variabile, dimensionări de masive etc.) rezultată din execuția anterioară a programului curent este păstrată iar programul este lansat în execuție începînd de la eticheta care urmează comenzii RUN.

Această formă a comenzii RUN permite utilizatorului să reia execuția programului de la un anumit punct reținînd valorile curente ale tuturor variabilelor și parametrilor obținute în timpul execuției anterioare. Comanda se folosește mai ales după o instrucțiune STOP sau după un mesaj de eroare și poate fi precedată de orice modificări aduse în program prin alte comenzi de consolă. Ea este o formă de manifestare a modului de lucru interactiv.

c) Șterge programul curent din partiția utilizatorului și încarcă un nou program de pe dispozitivul indicat prin „nume de fișier“. De asemenea determină și lansarea în execuție a noului program începînd cu prima instrucțiune.

### Comanda CON

Are formatul: CON ↵. Determină restartarea programului dintr-un punct în care acesta și-a întrerupt execuția deoarece a întilnit o instrucțiune STOP sau pentru că a apărut o eroare de semantică la o anumită instrucțiune. Acțiunea acestei comenzi este similară cu cea a comenzii „RUN etichetă“, numai că în cazul lui CON, nu este necesară specificarea etichetei, ea rezultînd implicit. Punctul de la care se reia execuția programului este prima instrucțiune de după STOP sau instrucțiunea la care s-au semnalat erori, după ce acestea au fost corectate.

### Comenzi de listare

#### Comanda LIST

Are ca efect listarea în cod ASCII a programului curent sau a unor părți de program, la consolă sau pe un dispozitiv indicat prin „nume de fișier“. Comanda se poate da în mai multe formate, cu efecte diferite, după cum urmează:

- a) LIST
- b) LIST etichetă
- c) LIST TO etichetă
- d) LIST etichetă  $e_1$   $\left. \begin{matrix} \{TO\} \\ \{ , \} \end{matrix} \right\}$  eticheta  $e_2$   $\left. \vphantom{\left. \begin{matrix} \{TO\} \\ \{ , \} \end{matrix} \right\}} \right\}$  [„nume de fișier“] ↵



- a) Listează întregul program începînd cu prima instrucțiune.
- b) Listează numai instrucțiunea a cărei etichetă a fost specificată.
- c) Listează o parte de program începînd cu prima instrucțiune și terminînd cu cea specificată prin etichetă.
- d) Listează o parte de program, începînd cu instrucțiunea de la eticheta  $e_1$  și terminînd cu instrucțiunea de la eticheta  $e_2$ .

Dacă nu se specifică niciun nume de fișier listarea se va face la consolă.  
Exemple de comenzi LIST:

1. LIST 700 TO 900 ↵

Se vor lista la consolă instrucțiunile avînd etichetele cuprinse în gama 700—900 (inclusiv limitele).

2. LIST 80 ↵

Se va lista la consolă instrucțiunea avînd eticheta 80.

3. LIST "\$LPT" ↵

Se va lista întregul program la imprimantă deoarece \$LPT reprezintă numele de fișier al imprimantei.

4. LIST TO 400 "F 2.2" ↵

Se vor lista instrucțiunile de program începînd cu prima și terminînd cu cea care are etichetă 400, pe fișierul F 2.2.

### Comanda PUNCH

Este echivalentă cu comanda LIST, deosebindu-se de aceasta prin faptul că listarea se face întotdeauna la perforatorul de bandă al terminalului. Formatul comenzii este următorul:

a) PUNCH ↵

b) PUNCH etichetă ↵

c) PUNCH TO etichetă ↵

d) PUNCH eticheta  $e_1$   $\left. \begin{matrix} \text{TO} \\ , \end{matrix} \right\}$  eticheta  $e_2$  ↵

Semnificația fiecărei comenzi se deduce imediat prin analogie cu formatele comenzii LIST.

Listarea pe banda de hîrtie începe și se încheie cu un număr de caractere nule.

De menționat că editarea comenzii PUNCH nu determină pornirea perforatorului la terminal. Din acest motiv este necesar ca operatorul să parcurgă următoarea procedură:

1. Se tipărește la consolă comanda PUNCH, urmată de reîntoarcerea carului și apoi se apasă imediat butonul ON de la perforatorul de bandă.

2. Sistemul va perfora un număr de caractere nule, listarea programului și apoi un nou număr de caractere nule.

3. Cînd perforarea s-a terminat se acționează butonul OFF de la perforatorul de bandă.

## Comenzi de reetichetare a programului

### Comanda RENUMBER

Permite reetichetarea tuturor instrucțiunilor din programul curent și are următoarele formate:

- a) RENUMBER ↵
- b) RENUMBER n ↵
- c) RENUMBER STEP n ↵
- d) RENUMBER n<sub>1</sub> STEP n<sub>2</sub> ↵

În cadrul comenzilor de mai sus n, n<sub>1</sub> și n<sub>2</sub> sînt numere naturale. Semnificația comenzilor este următoarea:

a) Are loc o reetichetare a programului, prima instrucțiune primind eticheta 10 iar următoarele etichete rezultate din incrementarea precedentei cu 10.

b) Are loc o reetichetare a programului, prima instrucțiune primind eticheta „n” iar următoarele etichete rezultînd din incrementarea cu 10.

c) Are loc o reetichetare a programului, prima instrucțiune primind eticheta 10 iar următoarele etichete rezultînd din incrementarea cu „n”.

d) Are loc o reetichetare a programului, prima instrucțiune primind eticheta „n<sub>1</sub>”, iar celelalte etichete rezultînd din incrementarea cu „n<sub>2</sub>”.

Dacă în urma reetichetării una sau mai multe instrucțiuni ar urma să primească etichete mai mari decît limita admisibilă (9999), sistemul execută în mod automat comanda:

```
RENUMBER ! STEP 1
```

### Alte comenzi

#### Comanda SIZE

Are formatul: SIZE ↵. Este utilizată pentru obținerea unor informații de la sistem. Determină scrierea la consolă a numărului de baiți folosiți de către program, precum și a numărului de baiți ce mai sînt încă disponibili. Scrierea se face în numere zecimale. *Exemplu:*

```
SIZE ↵  
USED: 7200 BYTES  
LEFT: 2300 BYTES
```

#### Comanda PAGE

Are formatul:

```
PAGE = n ↵
```

unde n este un întreg în gama:  $1 \leq n \leq 132$ .

Comanda stabilește prin „n” limita lățimii unei pagini de imprimare.

În lipsa acestei comenzi sistemul consideră această lățime ca fiind egală cu 72 de caractere. *Exemplu:*

```
PAGE = 120
```

## Comanda TAB

Are formatul:

TAB= $n$  ↵

unde  $n$  este un întreg cuprins în gama:  $1 \leq n \leq$  dimensiunea paginii.

Efectul comenzii este împărțirea unei linii de imprimare în zone de lungime „ $n$ ” caractere.

Parametrul „dimensiunea paginii” a fost fixat printr-o comandă PAGE anterioară sau dacă nu s-a dat o astfel de comandă, are valoarea 72.

În lipsa acestei comenzi pagina se consideră împărțită în zone de lungime egală cu 14 caractere.

*Exemple:*

a) Comenzile PAGE=120  
TAB=12

determină împărțirea unei linii de imprimare în 10 zone a câte 12 poziții de caracter.

b) Comanda TAB=10 determină împărțirea liniei de imprimare (presupusă de lungime 72 caractere) în 7 zone a câte 10 caractere fiecare.

## Comanda NEW

Are formatul: NEW. Determină ștergerea tuturor instrucțiunilor, variabilelor și masivelor curente și închide toate canalele deschise. Comanda se dă de obicei înainte de a introduce sau încărca un nou program. Ea poate fi utilizată și ca instrucțiune de program în relație cu instrucțiunea ON, pentru prevenirea unei citiri neautorizate a programului.

## Comanda BYE

Are formatul: BYE ↵. Marchează închiderea unei sesiuni la terminal, adică întrerupe interacțiunea dintre sistem și utilizator. Întreruperea legăturii logice între terminal și sistem este însoțită și de alte efecte care depind de consolă de la care a fost editată comanda BYE. Într-o configurație cu acces multiplu există o consolă primară („master console“), de regulă consola operatorului de sistem și mai multe console pentru utilizatori. La executarea unei comenzi BYE venită de la un terminal (teletype) se apelează o procedură de încheiere a sesiunii la terminal („sign — off procedure“), cu care prilej sistemul tipărește la consola terminalului data calendaristică și timpul consumat la unitatea centrală și dispozitivele de intrare/ieșire în cadrul sesiunii respective. În continuare terminalul devine inactiv.

În cazul executării comenzii BYE de la consola primară apar aceleași informații de mai sus și în plus tipărește mesajul de interogare:

DIRECTORY SPECIFIER:

prin care se cere introducerea unui nume director de utilizator (vezi cap. 11).

## Capitolul IV

### ELEMENTELE LIMBAJULUI BASIC

#### 4.1. INTRODUCERE

Limbajul BASIC fiind elaborat de specialiști care vorbesc limba engleză conține cuvinte în această limbă. Acest amănunt nu prezintă însă importanță dacă cuvintele și instrucțiunile limbajului sînt interpretate drept notații pentru noțiunile utilizate în mod curent în redactarea unui proces de calcul în limba română.

În cele ce urmează textele scrise în BASIC vor fi redactate cu litere mari specificînd elemente ale limbajului și cu litere mici, pentru explicarea lor.

Se obișnuiește interpretarea [40] în sensul că noțiunile explicate aparțin unei limbi în timp ce explicațiile aparțin altei limbi numită metalimbă. În cazul de față limba română joacă rolul de metalimbă, iar limbajul BASIC rolul de limbă.

BASIC, fiind un limbaj, are gramatică, vocabular și semantică. Gramatica se referă la regulile sintactice pentru scrierea instrucțiunilor; vocabularul constă dintr-o mulțime de simboluri cu ajutorul cărora se realizează cuvinte; semantica conține o serie de reguli cu privire la logica programului [37].

#### 4.2. DEFINIȚII BASIC

Realizarea programelor pentru o clasă largă de probleme, atît algebrice cît și de prelucrarea datelor, presupune cunoașterea unui set de nouă reguli fundamentale, care sînt prezentate în cele ce urmează [42].

##### 4.2.1. CARACTERE ALFANUMERICE

Mulțimea caracterelor acceptate este:

A. Cifre: 0, 1, 2, ..., 9

B. Litere: A, B, ..., I, ..., X

C. Caractere speciale: \$\*( ), . + - / = ' > < " ↑ ; ⅆ ( ⅆ indică spațiu liber).

#### 4.2.2. ETICHETE

Orice instrucțiune conține o etichetă formată din maxim 4 cifre:

*Exemple:* 1  
24  
319  
1000

#### 4.2.3. TEXTE

Orice șir de caractere introdus între ghilimele poate constitui un text

*Exemple:* "NUME STUDENT"  
"PROGRAM APLICATIV"  
"DATA 31/12/1975"

#### 4.2.4. CONSTANTE

Orice șir de cifre cu sau fără semn, (numărul fără semne este considerat pozitiv) cu sau fără punct zecimal este o constantă.

*Exemple:* 21  
-13.151  
-.004  
+78.19

#### 4.2.5. VARIABILE

A. *Variabile simple:* orice literă, sau orice literă urmată de o cifră pot constitui nume de variabile.

*Exemple:* A, X, V  
A1, X7, V4

B. *Variabile cu indici.* Numele variabilei respectă regula de la punctul A. Se admit variabile cu unu sau doi indici.

Indicele poate fi o constantă, o variabilă sau o expresie aritmetică, încadrată în paranteze.

*Exemple:* A(1), B(I), C(K+1)  
A(1,5), B(I, J), C(3, X/Y)

C. *Variabila șir* poate fi orice șir de caractere alfanumerice. Nume de astfel de variabilă poate fi orice literă a alfabetului urmată de semnul dolarului

*Exemple:* A\$, B\$, X\$

#### 4.2.6. OPERATORI

Se utilizează următoarele simboluri pentru specificarea operațiilor aritmetice:

<i>Simbol</i>	<i>Semnificație</i>
+	adunare
-	scădere
*	înmulțire
/	împărțire
↑	exponențiere

#### 4.2.7. EXPRESII

O expresie poate fi o constantă, o variabilă sau un șir de variabile și constante legate prin operatori și îndeplinind anumite reguli de sintaxă.

*Exemple:*

$A + 10$   
 $-5 + N9 \uparrow X + 100$   
 $X(I, J) \uparrow X(I, J) / 10 + .003$

#### 4.2.8. COMPARAȚII

Se utilizează următoarele simboluri pentru specificarea comparațiilor:

<i>Simbol</i>	<i>Semnificație</i>
=	egal cu
< >	inegal cu
>	mai mare decât
> =	mai mare sau egal cu
<	mai mic decât
< =	mai mic sau egal cu

#### 4.2.9. DATE

Orice constantă poate constitui o dată

*Exemple:* .085  
+194  
-.004  
-17.35

### 4.3. ELEMENTE DE GRAMATICĂ

#### 4.3.1. FORMATUL INSTRUCȚIUNII

Orice instrucțiune scrisă în limbajul BASIC are următoarea structură:

**n n n n MNEMONICA PARAMETRII**

unde:

n n n — reprezintă eticheta; aceasta indică ordinea de compilare și executare și trebuie să fie unică (nu este permisă utilizarea aceleiași etichete la două instrucțiuni din program); dată

fiind funcția ei, este util pentru programator să lucreze cu etichete consecutive care să difere prin mai mult decât o cifră, avînd astfel posibilitatea intercalării ulterioare a unor instrucțiuni;

MNEMONICA — indică tipul instrucțiunii care se va executa;

PARAMETRII — reprezintă informații definitorii pentru realizarea instrucțiunii și sînt în general constante, variabile sau expresii.

Un exemplu de instrucțiune ar fi:

10 LET X=5

10 reprezintă eticheta, LET mnemonica și X=5 parametrul.

#### 4.3.2. SPAȚIEREA

Spațiile libere nu sînt necesare în scrierea instrucțiunii. Este însă preferabilă scrierea utilizînd spațiile libere, aceasta permițînd o mai ușoară citire și depanare a programelor.

Instrucțiunea din exemplul următor este validă din punct de vedere gramatical, dar citirea ei este dificilă:

10IFK=10GOTO100

Este evident mai convenabilă scrierea:

10 IF K=10 GO TO 100

#### 4.4. COMENTARIII

Într-un program scris în limbajul BASIC se pot introduce comentarii făcînd uz de instrucțiunea REM al cărei format este:

**n n n n REM comentariu**

Dacă textul care reprezintă comentariul depășește capacitatea unei linii (72 de caractere) atunci trebuie utilizate mai multe instrucțiuni REM consecutive.

*Exemple:*

10 REM PROGRAM DE REZOLVARE A SISTEMELOR DE ECUAȚII  
LINIARE

20 REM VARIABILA D REPREZINTĂ DETERMINANTUL

30 REM VARIABILELE A, B, E, F REPREZINTĂ

40 REM COEFICIENȚII

Instrucțiunea REM este o instrucțiune neexecutabilă, efectul ei fiind doar de tipărire a comentariului, ca parte a programului listat.

Este posibilă comanda unui salt în program, la eticheta instrucțiunii REM; aceasta fiind o instrucțiune neexecutabilă va fi ignorată, comanda fiind transferată primei instrucțiuni executabile întîlnită în secvență.

## 4.5. DATE

În limbajul BASIC pot fi prelucrate date numerice sau alfanumerice.

Datele numerice pot fi numere algebrice care nu depășesc 6 cifre zecimale [65].

Pentru cazul numerelor care depășesc 6 cifre zecimale se utilizează forma exponențială simplă precizie (maxim 6 cifre urmate de litera  $E \pm$  exponent), sau dublă precizie (maxim 8 cifre urmate de litera  $E \pm$  exponent).

*Exemple:*

274	— .5	— .004	193.27
1E+7	—1.534E-5	— .7E-8	18.39 E+6

Datele alfanumerice pot fi șiruri de caractere (cifre + litere) a căror lungime maximă este limitată la 132 de caractere.

Șirurile de caractere pot fi atribuite la nume de variabile și prin instrucțiunile LET, INPUT, READ; se pot realiza comparații între două șiruri de caractere. Nu se pot executa asupra lor operații aritmetice.

*Exemple:* AB37F,  
LET A\$=DETA 5

## 4.6. INSTRUCȚIUNEA STOP

Formatul instrucțiunii este

**n n n n STOP**

Această instrucțiune este utilizată pentru a opri execuția programului într-un punct dorit. Execuția ei are drept urmare, pe lângă oprirea programului, tipărirea la consolă a mesajului:

**STOP n n n n**

unde **n n n n** reprezintă eticheta instrucțiunii STOP din program.

Se pot utiliza într-un program mai multe instrucțiuni STOP, dacă acest lucru este necesar.

Exemple de utilizare a acestei instrucțiuni vor fi date în capitolul de APLICAȚII, după ce au fost prezentate toate instrucțiunile limbajului.

## 4.7. INSTRUCȚIUNEA END

Instrucțiunea END specifică sfârșitul logic al programului și are formatul:

**n n n n END**

unde, **n n n n** trebuie să fie cel mai mare număr de etichetă din programul respectiv.

Programul este terminat în momentul detectării instrucțiunii END.



## Exerciții

1. De ce în BASIC aceeași etichetă nu poate fi utilizată de mai multe ori?
2. Care este diferența între mnemonica și parametrii unei instrucțiuni?
3. Cum se pot introduce comentariile într-un program scris în limbajul BASIC?
4. Ce restricții se impun în prelucrarea șirurilor de caractere alfanumerice?
5. Care este ultima instrucțiune a programului?
6. Să se identifice care dintre următoarele nume de variabile sînt incorecte și să se specifice de ce:

A	ART	DATA
Az	.5	AO
B1	8	MM
EC	X1\$	MX3
7	X\$	D2
4X	X\$	D(7)

7. Care dintre următoarele constante BASIC sînt invalide și de ce?

1453	.0003512
19.2741	-3.123 E-3
-.7538412	.174 E-7
-12491247	-1249875 E+9
+17.359123	.03714211 E-5

## Capitolul V

### INTRODUCEREA DATELOR

În scopul introducerii de la tastatura consolei, în memoria internă a calculatorului, a datelor necesare unui program, sînt utilizate instrucțiunile READ-DATA, INPUT, RESTORE; masivele de date sau șirurile de caractere, pentru a putea fi citite, sînt anterior declarate prin instrucțiunea neexecutabilă DIM [65].

#### 5.1. INSTRUCȚIUNILE READ ȘI DATA

Instrucțiunea neexecutabilă DATA este utilizată pentru a furniza valori numerice sau alfanumerice variabilelor din program, valori ce vor fi citite prin execuția instrucțiunii READ.

Formatul instrucțiunii DATA este:

**n n n n DATA listă de constante**

DATA — reprezintă mnemonica care specifică că următoarele informații reprezintă o secvență de date;  
lista de constante — poate conține una sau mai multe constante valide BASIC; elementele listei trebuie să fie separate prin virgule; șirurile de caractere alfanumerice trebuie să fie încadrate în ghilimele.

*Exemple:* 100 DATA 13  
10 DATA 11.5, -7, 123.01, 0.91  
1000 DATA 1.03, „VALORILE PT. A, B, C“, 1, 9, 11

dacă lista de valori nu poate fi introdusă într-o singură instrucțiune DATA, se pot utiliza mai multe instrucțiuni consecutive, cu etichete ordonate crescător.

*Exemplu:* 100 DATA 1, 3, 5, 7, 9, 11, 13, 17, 19  
101 DATA 2, 4, 6, 8, 10, 12, 14, 16  
102 DATA .01, .02, .03, .04, .05.

De remarcat faptul că la sfîrșitul listei nu se utilizează virgula.

Valorile din lista instrucțiunilor DATA sînt memorate într-un singur bloc de date înainte de execuția programului; ele sînt apoi atribuite variabilelor, în ordinea în care apar în DATA, la momentul execuției instrucțiunilor READ.

Instrucțiunea DATA, fiind neexecutabilă, poate fi plasată oriunde în program, se obișnuiește însă a fi plasată la sfîrșitul programului, în felul acesta toate datele programului sînt grupate în mod unitar, iar o eventuală depanare a programului este mai ușor de realizat.

Formatul instrucțiunii READ este:

**n n n n READ listă de variabile**

READ — reprezintă mnemonica care indică tipul instrucțiunii  
listă de variabile — poate conține una sau mai multe variabile valide BASIC; elementele listei trebuie să fie separate prin virgule.

Executarea instrucțiunii READ determină alocarea valorilor din lista instrucțiunii DATA, variabilelor din lista instrucțiunii READ, în ordinea în care au fost declarate în DATA. De exemplu:

```
10 READ X, Y
```

```
100 DATA .005,113
```

Executarea instrucțiunii READ va determina alocarea valorii 0,005 variabilei X și 113 variabilei Y.

Se consideră următorul exemplu

```
10 READ A
```

```
100 DATA 1, 3, 5, 7, 9, 11
```

Execuția repetată a instrucțiunii READ va provoca alocarea, pe rând, a valorilor din DATA, variabilei A. Acest lucru este posibil datorită existenței unui contor care este incrementat pentru fiecare valoare citită din lista de date. O nouă încercare de execuție a instrucțiunii READ, după ce ultima valoare din blocul de date a fost alocată, provoacă apariția unei erori de "lipsă de date". Același bloc de date poate fi utilizat de mai multe ori făcând apel la instrucțiunea RESTORE.

Variabilele din lista instrucțiunii READ trebuie să fie de același tip cu datele din lista instrucțiunii DATA. Încercarea de a atribui o valoare aritmetică unei variabile șir, de exemplu, va determina apariția unui mesaj de eroare.

#### *Exemplul 1*

```
10 READ N$, T$, A
```

```
100 DATA "ION POPESCU"
```

```
101 DATA "NR. TELEFON", 330531
```

Variabilelor șir N\$ și T\$ li se vor atribui șirurile de caractere ION POPESCU și NR. TELEFON respectiv, iar variabilei A numărul de 6 cifre 33 05 31.

#### *Exemplul 2*

```
10 READ X, Y, Z
```

```
20 READ A
```

```
30 READ M(I)
```

```
100 DATA 1.5, -.3, -.4, 7, 11.2, -18.4, .003
```

Vor fi alocate valorile 1.5, -0.3, -0.4, 7, variabilelor X, Y, Z, A respectiv și valoarea 11.2 variabilei M(1) (pentru indicele I=1). Dacă se asigură reluarea instrucțiunii 30 pentru alte valori ale indicelui I, variabila M(I) va căpăta respectiv valorile -18.4 și 0.003.

### Exemplul 3

```
10 READ N$, F$
20 READ A$, B$, C$, D$, E$
30 READ N1, N2, N3, N4, N5
100 DATA "DAN POPA", "CIBERNETICA"
101 DATA "ECONOMIE", "SISTEME", "SPORT", "CONTABILITATE"
102 DATA "MATEMATICI", 8, 10, 10, 7, 9
```

Executarea acestor instrucțiuni permite introducerea în memoria calculatorului a unor date privitoare la un student, utilizând variabilele:

$N\$$  — numele studentului;  
 $F\$$  — facultatea la care este înscris;  
 $A\$ \div E\$$  — titlul cursurilor la care susține examene;  
 $N1 \div N5$  — notele obținute la examene;

Evident că utilizarea variabilelor respective face posibilă introducerea datelor pentru orice student și orice facultate schimbând numai elementele din lista instrucțiunilor neexecutabile DATA.

## 5.2. INSTRUCȚIUNEA RESTORE

Formatul instrucțiunii este:

**n n n RESTORE**

Instrucțiunea permite utilizarea unui bloc de date de mai multe ori, executarea ei avînd drept efect re poziționarea contorului aferent blocului de date la prima valoare. Instrucțiunea READ ce urmează unei instrucțiuni RESTORE va citi blocul de date respectiv începînd cu primul element.

Exemplul următor ilustrează modul de utilizare a acestei instrucțiuni:

```
10 READ A, B, C
20 RESTORE
30 READ X, Y, Z
:
:
100 RESTORE
110 READ A1, A2, A3
1000 DATA -.01, -.02, -.03
```

Valorile  $-0.01$ ,  $-0.02$ ,  $-0.03$  vor fi alocate pentru variabilele  $A$ ,  $B$ ,  $C$  apoi pentru  $X$ ,  $Y$ ,  $Z$  și în final pentru  $A1$ ,  $A2$ ,  $A3$ .

## 5.3. INSTRUCȚIUNEA INPUT

Instrucțiunea INPUT reprezintă o facilitate de introducere a datelor de la tastatura consolei în timpul execuției programului. Este utilizată în special în cazul în care conversația programator-calculator este necesară pentru rezolvarea problemei.

Formatul instrucțiunii este:

**n n n n INPUT listă de variabile**

**INPUT** — mnemonica care indică tipul instrucțiunii;  
lista de variabile — poate conține unul sau mai multe nume de variabile valide BASIC; elementele listei trebuie să fie separate prin virgule.

În secvența logică a programului instrucțiunea INPUT va fi introdusă acolo unde sînt necesare datele; în timpul rulării programului, executarea ei, provoacă trecerea programului în starea de așteptare și tipărirea la consolă a caracterului „?”; după aceasta operatorul poate introduce datele de la tastatura consolei; datele vor fi transferate variabilelor specificate în instrucțiunea INPUT după apăsarea tastei RETURN.

Elementele listei de date pot fi separate prin virgule sau prin apăsarea tastei RETURN (apăsarea tastei RETURN în aceste condiții nu provoacă întoarcerea carului ci semnalează sistemului că data respectivă a fost terminată); în caz de nesatisfacerea listei din INPUT X la consolă apare caracterul „?”, iar operatorul poate continua introducerea datelor.

*De exemplu:*

```
10 INPUT A, B, C
20 INPUT A $
```

Executarea acestor două instrucțiuni determină apariția la consolă a semnelui „?” după care operatorul poate tipări datele:

```
?1.1↵?1.2↵? 1 3↵
? PROGRAM
```

Semnul ↵ specifică apăsarea tastei RETURN.

Aceleași date puteau fi introduse și utilizînd ca separator virgula:

```
? 1.1, 1.2, 1 3
? PROGRAM
```

În lista de date, șirurile de caractere pot fi opțional introduse între ghilimele.

Într-o secvență de instrucțiuni INPUT, lista de variabile poate fi terminată prin „;”; acest lucru va determina tipărirea datelor pentru următoarea instrucțiune INPUT pe aceeași linie cu datele precedentei.

*Exemplu:*

```
10 INPUT A $, E $;
20 INPUT N $, E
```

În urma execuției acestor două instrucțiuni operatorul va introduce datele:  
? "STUDENT", EXAMEN, "CARMEN", 10

Șirurile de caractere STUDENT și CARMEN au fost încadrate în ghilimele în timp ce EXAMEN nu.

Dacă după instrucțiunea 10 nu ar fi fost utilizat caracterul „;” atunci datele ar fi fost introduse pe două linii distincte:

```
10 INPUT A $, E $
20 INPUT N $, E
? STUDENT, EXAMEN
? "CARMEN", 10
```

Lista de variabile din INPUT trebuie să concorde cu lista de date introduse de la consolă atât ca tip cât și ca număr; în caz contrar este provocată apariția unui mesaj de eroare.

*Exemplu:*

```
10 INPUT X$, X, A, B, C
? 5.3, "VALOARE", 4, 1
```

Introducerea acestor date este incorectă atât ca număr cât și ca tip de valori; sînt 4 valori pentru 5 variabile iar variabilei șir i se alocă o valoare aritmetică și invers.

Utilizarea instrucțiunii INPUT prezintă un inconvenient prin aceea că operatorul, la momentul introducerii datelor, nu cunoaște lista de variabile, sistemul tipărind numai semnul întrebării. Acest lucru poate fi compensat prin utilizarea corespunzătoare a unei instrucțiuni PRINT, (această instrucțiune determină tipărirea listei respective de variabile; este descrisă în cap. IX) așa cum se observă pe exemplul următor:

```
20 PRINT "VALORILE PENTRU X, Y, Z"
30 INPUT X, Y, Z
```

Executarea instrucțiunilor 20 și 30 determină tipărirea următoarei secvențe:  
VALORILE PENTRU X, Y, Z

? 11.3, 17, -.07

Instrucțiunea PRINT poate fi utilizată, pentru verificare, și după INPUT.

*Exemplu:*

```
10 INPUT A$. B$, A
20 PRINT A$, B$, A
? 7←MARINESCU, SISM←TEME, 7
```

Operatorul a făcut două greșeli în timpul introducerii datelor pe care le-a corectat prin apăsare pe tasta RUBOUT (se specifică prin săgeată).

Instrucțiunea PRINT provoacă tipărirea următoarei linii:

```
MARINESCU           SISTEME           7
```

#### 5.4. DIMENSIONAREA MASIVELOR DE DATE

Limbajul BASIC permite prelucrarea șirurilor de caractere și a masivelor de date cu una (liste) sau două (tabele) dimensiuni [65]; variabilele cu indici aferente pot fi utilizate fără rezervare specială de memorie dacă dimensiunea maximă pentru fiecare indice nu depășește 10; în caz contrar dimensionarea masivelor sau a șirurilor de caractere este absolut necesară.

Instrucțiunea neexecutabilă DIM este utilizată pentru rezervarea de memorie necesară masivelor. Formatul ei este:

**n n n n DIM variabilă (întreg), variabilă (întreg, întreg),...**

DIM — mnemonica care specifică tipul instrucțiunii (rezervare de memorie);  
variabila — poate fi orice nume de variabilă cu indici sau variabilă șir;  
întreg — specifică tipul masivului (una sau două dimensiuni) și dimensiunea maximă; pentru cazul șirurilor de caractere indică numărul maxim de caractere din șir.

- Limita inferioară a dimensiunii este întotdeauna 0 (zero);
- În cazul masivului bidimensional cele două limite superioare trebuie separate prin virgulă;
- Limita superioară a dimensiunii poate fi inclusă în paranteze rotunde sau drepte;
- Elementele listei DIM trebuie separate prin virgule.

*Exemplu:*

10 DIM A(15), B(5,7), X\$(20), M(13,13)

Prin această instrucțiune au fost declarate:

A o listă de 16 elemente

B un tablou de  $6 \times 8$  elemente

X\$ un șir de 20 de caractere

M un tablou de  $14 \times 14$  elemente

### E x e r c i ț i i

1. Ce valoare va fi alocată variabilei *W* după executarea următoarelor declarații BASIC:
  - 10 DATA 2, 3, 4, 7, 11, 12, 13
  - 20 DATA 15, 7, 19.3.5.2
  - 30 READ A, B, C, D
  - 40 READ W, X, Y, Z
2. Este corectă următoarea secvență BASIC?
  - 10 READ A, B, C, D, E, F, G, H
  - 20 READ X, Y, Z
  - 30 DATA 1, 3, 5, 2, 4
3. Este corectă următoarea secvență BASIC?
  - 10 READ A\$, B\$, X, Z\$
  - 20 READ A(I, Y)
  - 30 DATA "ELEMENTE", 21, 17, 1.5
  - 40 DATA "BASIC", 1, 1.1, 1.2, 1.3

## C a p i t o l u l V I

### O P E R A Ț I I A R I T M E T I C E

În acest capitol ne vom ocupa de modul cum pot fi realizate diversele operații matematice în limbajul BASIC [42]. Expresiile aritmetice apar în forme foarte diferite, dar rezultatul final al execuției unei instrucțiuni aritmetice constă în alocarea unei constante, variabile sau expresii unei variabile specificate. Această operație este realizată în BASIC de instrucțiunea **LET**.

Instrucțiunea **LET**, a cărei execuție determină realizarea unor calcule matematice și alocarea rezultatului unei variabile, are următorul format:

**n n n n LET variabilă = expresie**

- LET** — mnemonica care indică tipul instrucțiunii  
**variabilă** — poate fi orice nume valid de variabilă BASIC  
**=** — indică faptul că rezultatul calculelor efectuate asupra expresiei trebuie alocat variabilei din stînga  
**expresie** — poate fi orice constantă, variabilă sau expresie aritmetică validă BASIC
- mnemonica **LET** este opțională
  - expresiile construite cu șiruri de caractere trebuiesc alocate variabilelor șir, iar expresiile aritmetice variabilelor aritmetice.

În cele ce urmează se dau câteva exemple de instrucțiuni **LET** corecte:

```
10 LET N=100
20 LET A3=K
30 LET A=3.14+M1
45 LET D=B↑2-4*A*C
100 W=W+X↑(1/2)+(Z-A)/B
115 LET A$=„NOTA“
```

#### 6.1. ADUNAREA ȘI SCĂDEREA

Considerăm două variabile **X** și **Y** ale căror valori trebuiesc adunate, iar rezultatul atribuit fie unei alte variabile **Z** fie uneia dintre ele. Această operație poate fi realizată astfel:

```
10 LET X=11.25
20 LET Y=15.25
30 LET Z=X+Y
```

Dacă se reprezintă conținutul locațiilor de memorie ale variabilelor **X**, **Y**, **Z** atunci acestea arată astfel:

	<b>X</b>	<b>Y</b>	<b>Z</b>
Înainte de adunare	11.25	15.25	0
După adunare	11.25	15.25	26.50



Instrucțiunea 30 ar putea fi:

30 LET  $X=X+Y$

În aceste condiții rezultatul sumei va fi atribuit variabilei  $X$ , iar conținutul locațiilor va fi:

	X	Y	Z
Înainte de adunare	11.25	15.25	—
După adunare	26.50	15.25	—

Expresiile de tipul  $A=B$  nu trebuiesc confundate cu corespondentul lor din algebră; sensul lor este de atribuire a conținutului locației  $B$ , locației  $A$ . Este evident că în algebră o expresie de forma  $X=X+Y$  nu poate avea sens decât pentru  $Y=0$ .

Cele specificate pentru adunare sînt valabile și pentru scădere, astfel încît vom da numai un exemplu:

10 LET  $X=14.3$

20 LET  $Y=0.1$

30 LET  $A=X-Y$

Conținutul locațiilor de memorie va fi:

	X	Y	A
Înainte de scădere	14.3	0.1	—
După scădere	14.3	0.1	14.2

10 LET  $X=14.3$

20 LET  $Y=-.1$

30 LET  $X=X-Y$

Conținutul locațiilor de memorie va fi:

	X	Y	A
Înainte de scădere	14.3	-0.1	—
După scădere	14.4	-0.1	—

## 6.2. ÎNMULȚIREA ȘI ÎMPĂRȚIREA

Două constante sau variabile BASIC pot fi înmulțite utilizînd instrucțiunea LET, așa cum rezultă din următorul exemplu:

10 LET  $A=11$

20 LET  $B=2.01$

30 LET  $A1=A*B$

Conținutul locațiilor va fi:

	A	B	A1
Înainte de înmulțire	11	2.01	0
După înmulțire	11	2.01	22.11

Valoarea 11 este alocată variabilei  $A$ , valoarea 2.01 este alocată variabilei  $B$ , iar produsul calculat dintre  $A$  și  $B$  este alocat variabilei  $A1$ .

Similar se poate realiza și împărțirea a două constante sau variabile:

35 LET X=100

45 LET A=15

100 LET W=X/A

Instrucțiunea 35 alocă variabilei X valoarea 100, instrucțiunea 45 alocă variabilei A valoarea 15, iar instrucțiunea 100 realizează împărțirea lui X la A și atribuie rezultatul variabilei W.

Este de remarcat faptul că deși variabilele X și A au valori întregi, împărțirea determinând apariția părții fracționare, aceasta este automat reținută; în condițiile apariției fracțiilor iraționale este asigurată precizia maximă admisibilă în BASIC (problemă tratată în capitolul IV).

Conținutul locațiilor de memorie va fi:

	X	A	W
Înainte de împărțire	100	15	0
După împărțire	100	15	6.66666

### 6.3. IERARHIA DE EXECUȚIE A OPERAȚIILOR

Apariția într-o expresie, a mai multor operatori aritmetici impune stabilirea unei ordini de execuție a acestora. Ordinea de priorități este următoarea [40]:

Paranteze	Cea mai înaltă prioritate
↑	
* /	↓
+ -	Cea mai slabă prioritate

În aceste condiții o expresie de forma:

100 LET X=A+B/C

va fi evaluată astfel: întâi împărțirea lui B la C apoi rezultatul adunat la A și rezultatul final atribuit lui X.

#### Exemplul 1

5 LET V=1.1

10 LET A=3.14+X

20 LET V=V+A ↑ 1.2

30 LET M=V+A/X+17.3

#### Exemplul 2

10 LET A=K ↑ 2\*X ↑ 3/4.1+R/B

Expresia corespunde următoarei expresii aritmetice:

$$a = \frac{K^2 \cdot X^3}{4 \cdot 1} + \frac{R}{B}$$

### 6.4. PARANTEZE

Ordinea de priorități prestabilită în executarea operațiilor aritmetice poate fi schimbată prin utilizarea convenabilă a parantezelor. Așa cum rezultă din 6.3 parantezele au cel mai înalt nivel de prioritate; în aceste condiții o expresie care dorim să fie prima evaluată va fi introdusă în paranteze.

În exemplul următor se dorește realizarea următoarei expresii algebrice

$$x = \frac{a+b}{c \cdot d}$$

Scrierea unei instrucțiuni:

```
10 LET X=A+B/C*D
```

va determina calculul expresiei:

$$x = a + \frac{b}{c} \cdot d$$

ceea ce nu corespunde cu expresia dorită.

Utilizând parantezele instrucțiunea devine:

```
10 LET X=(A+B)/(C*D)
```

În aceste condiții întâi se va calcula suma  $A+B$ , apoi produsul  $C \cdot D$  și în final primul rezultat va fi împărțit la cel de-al doilea, cîtul fiind atribuit variabilei X.

O expresie care conține paranteze închise în paranteze este evaluată pornind de la cea mai internă către cea externă.

*Exemplu:*

```
10 LET P=(((A+B)/2)↑1/2)+F
```

Instrucțiunea realizează calculul următoarei expresii algebrice:

$$p = \sqrt{\frac{a+b}{2}} + f$$

Se evaluează în ordinea următoare:

a)  $A+B$     b)  $\frac{A+B}{2}$     c)  $\left(\frac{A+B}{2}\right)^{1/2}$     d)  $\left(\frac{A+B}{2}\right)^{1/2} + F$

## 6.5. OPERAȚII ALFANUMERICE

Asupra șirurilor de caractere pot fi executate numai operații de atribuire: atribuirea unui șir de caractere unei variabile șir, sau a unei variabile șir altei variabile șir.

*Exemple:*

```
5 LET A$=„NUMELE STUDENTULUI“
```

```
10 LET M$=„CALCULUL MEDIEI“
```

```
15 LET X$=A$
```

```
20 LET P$=M$
```

Prin instrucțiunile 15 și 20 șirurile de caractere aferente variabilelor A\$ și M\$ au fost atribuite variabilelor X\$ și P\$ respectiv.

În exemplele următoare sînt prezentate cîteva declarații, asupra șirurilor de caractere, invalide:

```
10 LET A$=B
```

```
20 LET B$=11.3
```

```
30 LET X=A$
```

```
40 LET M=X*Y+A$
```

În instrucțiunea 10 se încearcă atribuirea unei variabile aritmetice variabilei șir iar în instrucțiunea 30 atribuirea unui șir de caractere unei variabile aritmetice. Instrucțiunea 20 atribuie o constantă unei variabile șir, iar instrucțiunea 40 conține o expresie aritmetică alcătuită cu variabile aritmetice și variabile șir. Toate aceste operații sînt nepermise în limbajul BASIC și vor provoca apariția unui mesaj de eroare.

## 6.6. APLICAȚII

A. Să se rezolve sistemul [12]:

$$\begin{cases} ax+by=e \\ cx+dy=f \end{cases}$$

Pentru rezolvarea acestui sistem liniar de 2 ecuații cu două necunoscute s-a realizat următorul program BASIC.

```

10 REM PROGRAM SISTEM
20 REM VARIABILELE A, B, C, D REPREZINTĂ COEFICIENȚII
30 REM VARIABILELE E, F — TERMENII LIBERI
40 REM VARIABILA M — DETERMINANTUL SISTEMULUI
50 READ A, B, C, D
60 LET M=A*D-B*C
70 READ E, F
80 LET X=(E*D-B*F)/M
90 LET Y=(A*F-E*C)/M
100 DATA 5, 7, 13, 19, 10. 15
    
```

După cum se observă variabilele au fost definite la începutul programului prin comentarii (instrucțiunile 20-40); instrucțiunile 50 și 70 realizează citirea coeficienților sistemului din blocul de date indicat în lista instrucțiunii 100; instrucțiunea 60 determină calculul determinantului sistemului, iar instrucțiunile 80, 90 calculează necunoscutele  $x$  și  $y$ .

B. Într-un magazin 3 articole nu au fost vândute în sezon; ca urmare a trecerii sezonului acestea au fost ieftinite; nefiind vândute nici în aceste condiții s-a operat o nouă ieftinire asupra lor. Prețurile inițiale precum și procentele de ieftinire fiind date în tabelul de mai jos se cere să se calculeze ultimul preț pentru fiecare articol [60].

	Preț inițial	Procent de ieftinire 1	Procent de ieftinire 2
Articolul 1	840	20%	10%
Articolul 2	2400	25%	5%
Articolul 3	170	20%	20%

Programul BASIC care realizează calculul prețurilor după cele două ieftiniri este:

```

10 REM PROGRAM PREȚURI
20 REM VARIABILELE P1, P2, P3 — PREȚURI
30 REM VARIABILELE I1, I2, I3 — PROCENT DE IEFTINIRE 1
40 REM VARIABILELE K1, K2, K3 — PROCENT DE IEFTINIRE 2
50 READ P1, I1, K1
60 LET P1=P1*(1-I1/100)
70 LET P1=P1*(1-K1/100)
80 REM P1 — PREȚUL ACTUAL
90 READ P2, I2, K2
100 LET P2=P2*(1-I2/100)
110 LET P2=P2*(1-K2/100)
120 REM P2 — PREȚUL ACTUAL
130 READ P3, I3, K3
    
```

```

140 LET P3=P3*(1-I3/100)
150 LET P3=P3*(1-K3/100)
160 REM P3 - PREȚUL ACTUAL
170 DATA 840, 20, 10
180 DATA 2400, 25, 5
190 DATA 170, 20, 20
200 END

```

Variabilele au fost definite în program prin comentarii, iar prețul după cele două ieftiniri a fost calculat utilizând de două ori consecutiv instrucțiunea LET; variabilele  $P1$ ,  $P2$ ,  $P3$  au la sfârșitul execuției programului valoarea prețului actualizat, deci conținutul inițial al locației de memorie a fost pierdut.

Programul putea fi conceput într-o manieră mai compactă prin utilizarea instrucțiunilor de control. Propunem cititorului să încerce acest lucru după parcurgerea capitolului VII.

## E x e r c i ț i i

1. Să se scrie o serie de instrucțiuni LET pentru alocarea următoarelor valori, variabilelor asociate:

	Variabile	date
a.	$N$	000.00
b.	$A$	1.1
c.	$M2$	17.113
d.	$A\$$	DAN POPA
e.	$Z$	.000007
f.	$F$	10023417114
g.	$E\$$	EXAMEN

2. Ce erori apar în următoarele instrucțiuni

```

10 LET A=18-6
20 LET BM=9.47
30 LET X$=11.3
40 LET A=C$+18.5
50 LET N$=A$+F$
60 LET P=(P+7)**2-A3/15)

```

3. Ce valoare va fi alocată variabilei  $Z$  în urma execuției următorului program:

```

1 DATA 1, 2, 3, 4, 6
2 DATA 7.8
3 READ A, B, X
4 READ Y, C, D
5 LET Z=X+Y
6 END

```

4. Care este ordinea de execuție a operațiilor în următoarele instrucțiuni:

```

10 LET A=A+B+C
20 LET B=(A+B+X*Y)*Z
25 LET C=A*B+C↑2
30 LET D=((A+B)+X*Y)*2

```

35 LET E=X+(Y\*Z)  
 40 LET F=X\*Y+A/B  
 45 LET G=A+B+C\*D+X↑3  
 50 LET H=A/B/(C\*D↑2)

5. Ce instrucțiuni BASIC sînt necesare pentru realizarea următoarelor expresii algebrice:

a)  $x = a \cdot b$

h)  $u = \frac{a+b}{x \cdot y}$

b)  $a = x + y - z - t$

i)  $t = \pi r \sqrt{r^2 + h^2}$

c)  $r = \frac{a+b}{c+d}$

j)  $e = a^{n^j}$

d)  $r = a + \frac{b}{c} + d$

k)  $z = \frac{-b \pm \sqrt{b^2 - 4ac}}{2a}$

e)  $k = \sqrt{\frac{a+b}{c}}$

l)  $z = -a + b \cdot \frac{c}{d} + \left( \frac{e \cdot f}{g} + h \right) k$

f)  $y = \sqrt{x^n}$

m)  $t = \frac{a}{\sqrt{(b+c)^2 - m^3}} + \sqrt[5]{x}$

g)  $v = \frac{x+k/n}{m}$

6. Se consideră următorul program; care este rezultatul după executarea fiecărei instrucțiuni LET:

10 LET A=1.0  
 20 LET B=2.0  
 30 LET N=4.0  
 40 LET X=A+B  
 50 LET Y=A/B  
 60 LET Z=A\*B  
 70 LET W=X+Z-Y  
 80 LET X=X\*Z↑B/N  
 90 LET C=Z↑B↑2  
 100 LET D=(((A\*2\*B)/N)↑3)-1  
 110 LET E=-N  
 120 LET N=-K\*(-N)

7. În tabelul de mai jos sînt indicate numărul de ore prestate de 4 muncitori, precum și retribuiția pe oră și taxele respective. Să se realizeze un program BASIC pentru calculul sumei ce revine fiecărui muncitor.

Muncitor	Număr de ore	lei/oră	taxe
1	40	8.50	14%
2	50	7.25	10%
3	35	13.00	20%
4	40	8.00	13%

8. Scrieți un program pentru calculul variabilei Z dată de expresia:

$$z = (a+b)^2 - \left( \frac{x+y}{c} \right)^3 \cdot a^{2b} + \frac{1}{a^2}$$

Introduceți valorile  $a=3$ ,  $b=9$ ,  $x=7$ ,  $y=6$ ,  $c=5$  la momentul execuției programului.

## C a p i t o l u l V I I

# I N S T R U C Ţ I U N I D E C O N T R O L

### 7.1. INTRODUCERE

Limbajul BASIC cuprinde un set de instrucţiuni de control care face limbajul elastic şi eficient.

Scopul acestei categorii de instrucţiuni este de a permite programatorului comanda nesecvenţială a executării unui program.

Instrucţiunile de control se pot clasifica în trei categorii:

- instrucţiuni de salt necondiţionat;
- instrucţiuni de salt condiţionat;
- instrucţiuni pentru descrierea ciclurilor.

### 7.2. INSTRUCŢIUNI DE TRANSFER NECONDIŢIONAT

Instrucţiunea de transfer necondiţionat utilizată în limbajul BASIC este **GOTO**.

Formatul instrucţiunii este

**n n n n GOTO etichetă**

Executarea acestei instrucţiuni determină transferul controlului la instrucţiunea cu eticheta menţionată în enunţ, dacă aceasta este o instrucţiune executabilă, iar dacă instrucţiunea respectivă este neexecutabilă, la prima instrucţiune executabilă care îi urmează.

#### *Exemplul 1*

Să se calculeze expresia:

$$E = x^2 + y^2 - 2xy \cdot \cos z$$

pentru cîte  $n$  valori ale variabilelor  $x, y, z$ .

```
10 READ X, Y, Z
20 LET E=SQR(X↑2+Y↑2-2*X*Y*COS(Z))
30 GOTO 10
100 DATA 21, -7,5, -9, 11, 10, 73, -18, 15
```

Valorile pentru  $X, Y, Z$  vor fi citite din blocul de date şi se va calcula expresia  $E$ ; operaţia se repetă pînă la terminarea setului de date din **DATA**.

#### *Exemplul 2*

```
10 DATA 5, .4,6.9, 7.684
20 READ X1, X2, Y1, Y2
30 LET X=X1+X2
```

```

40 GOTO 100
50 LET Y=Y1+Y2
60 GOTO 200
100 PRINT X
110 GOTO 50
200 PRINT Y
300 END

```

Programul realizează respectiv calculul și tipărirea lui  $x=x_1+x_2$  și  $y=y_1+y_2$

*Exemplul 3*

```

10 DATA 3, 4, 5
20 READ A, B, C
30 LET D=A+B-C
40 LET A=A+1
50 GOTO 30
60 END

```

Programul calculează expresia  $d=a+b-c$ , variabila  $a$  luînd pe rînd valorile 3, 4, 5.

### 7.3. INSTRUCȚIUNI DE TRANSFER CONDIȚIONAT

Limbajul BASIC conține două instrucțiuni de salt-condiționat: **IF** și **ON**.  
Formatul instrucțiunii IF

**n n n n IF expresie relație expresie {THEN} etichetă  
{GOTO}**

**IF** — reprezintă mnemonica care indică tipul instrucțiunii;  
**expresie** — constă dintr-un nume de variabilă, o constantă sau o expresie aritmetică care prin evaluare determină o singură valoare;  
**relație** — este un operator de comparație între cele două expresii;  
**etichetă** — indică numărul instrucțiunii la care se transferă controlul programului, în cazul în care relația dintre expresii este adevărată

Operatorii de comparație utilizați sint:

```

= egal cu
> mai mare decît
< mai mic decît
>= mai mare sau egal cu
<= mai mic sau egal cu
<> neegal cu

```

Sintaxa și semantica instrucțiunii IF poate fi ilustrată prin următoarele exemple:

```
10 IF X=10 THEN 100
```

Dacă variabila  $x$  este egală cu 10 atunci controlul programului este trecut la instrucțiunea cu eticheta 100; în caz contrar programul se desfășoară secvențial.

```
10 IF X<>Y THEN 199
```

Dacă  $x \neq y$  controlul este transferat la instrucțiunea cu eticheta 199.

```
10 IF X(99)<(A*B) THEN 800.
```



Dacă elementul  $x_{99}$  al vectorului  $x$  este mai mic decât produsul  $a \cdot b$  atunci, în program are loc un salt la instrucțiunea 800.

```
10 IF X(I)*1/((1+Y(I)↑N(I))) > X(I+1)*1/((1+Y(I+1)↑N(I+1))) THEN 111
```

Dacă este satisfăcută inegalitatea:

$$x(i) \frac{1}{(1+y(i))^{n(i)}} > x(i+1) \frac{1}{(1+y(i+1))^{n(i+1)}}$$

atunci se execută în program un salt la instrucțiunea cu eticheta 111.

Este de remarcat că într-o instrucțiune IF este permisă o singură comparație; dacă programul necesită mai multe comparații, acest lucru poate fi realizat prin utilizarea succesivă a mai multor instrucțiuni IF. Acest procedeu este ilustrat foarte clar prin următorul exemplu:

**Exemplul 1**

Să se sorteze, dintr-o mulțime de numere, acelea care sînt cuprinse între 20 și 30.

Rezolvarea logică a problemei este prezentată în diagrama din fig. 7.1.

$N$  – variabilă ce reprezintă numărul

$C$  – variabilă contor

$T$  – variabilă ce reprezintă numărul de numere

Fiecare număr este citit, testat dacă este mai mic decât 30, mai mare decât 20 și dacă satisface ambele condiții este tipărit; după citirea tuturor numerelor ( $C=T$ ) programul se oprește.

Programul aferent este:

```
10 READ T
20 LET C=1
30 READ N
40 IF N>30 THEN 30
50 IF N<20 THEN 30
60 LET C=C+1
70 PRINT N
80 IF C<=T THEN 30
90 DATA 10, -5, 15, 17, 19, 29, 112,
37.3,8, 35, 7
```

**Exemplul 2**

Se consideră o mulțime de 100 numere; să se calculeze media lor aritmetică, și suma abaterilor patratice ale fiecărui număr față de această medie.

Soluția aleasă este cea prezentată în diagrama logică din fig. 7.2.

$N(I)$  – vector cu 100 de componente care reprezintă numerele

$S$  – variabilă ce reprezintă suma numerelor

$S1$  – variabilă ce reprezintă suma abaterilor patratice

$M$  – variabilă ce reprezintă media numerelor

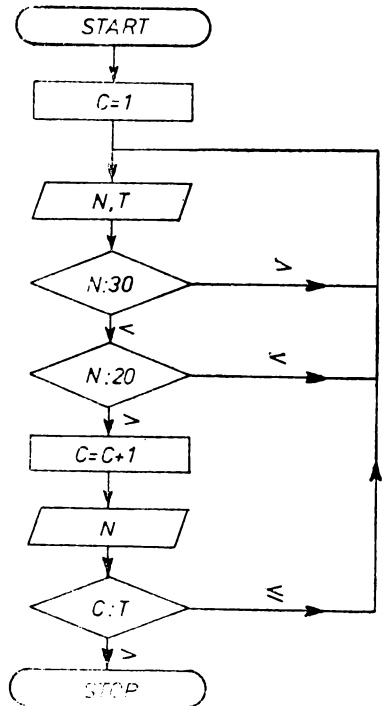

Fig. 7.1

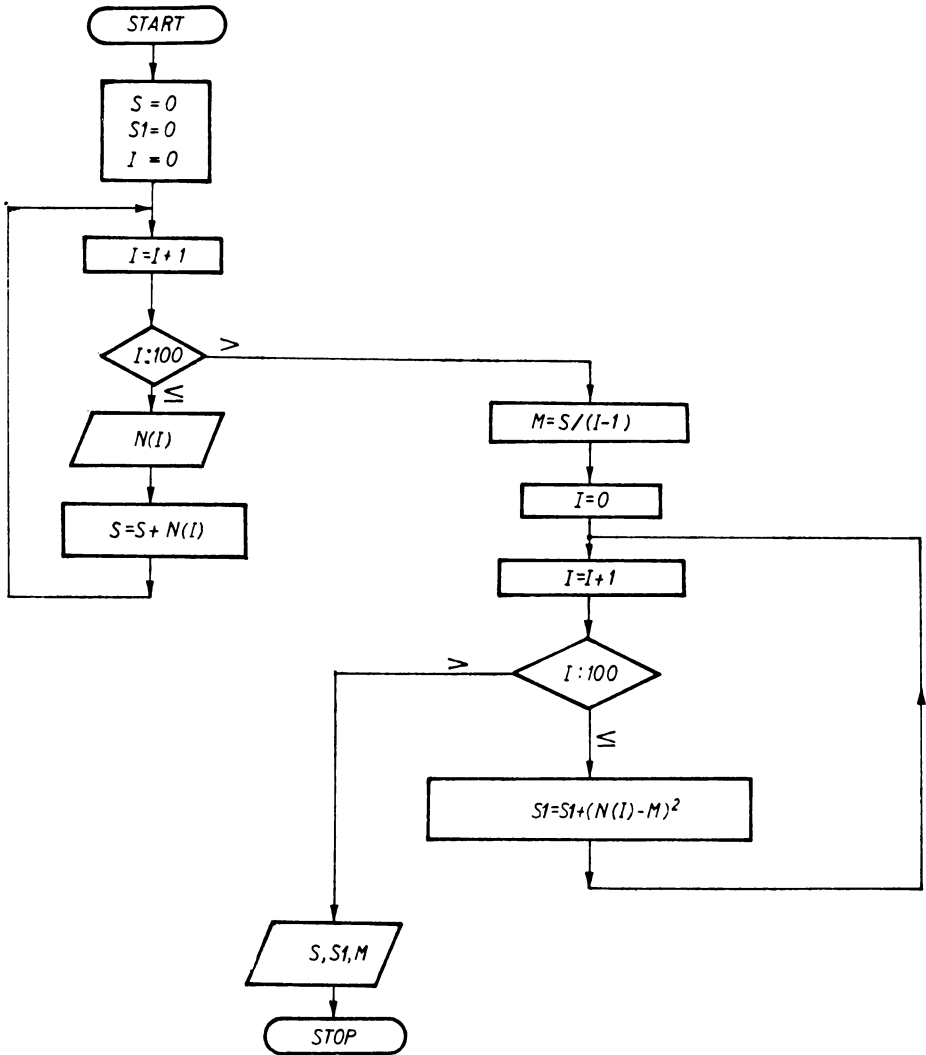

Fig. 7.2

Programul aferent este:

```

10 DIM N(100)
20 LET I=0
30 LET S=0
40 LET S1=0
50 LET I=I+1
60 IF I>100 THEN 100
70 READ N(I)
80 LET S=S+N(I)
90 GOTO 50
100 LET M=S/(I-1)
110 LET I=0
  
```

```

120 LET I=I+1
130 IF I>100 THEN 160
140 LET S1=S1+(N(I)-M) 2
150 GOTO 120
160 PRINT S, S1, M
170 DATA -7, 13, 12.1, 9.13, .21 ... , 8.25
180 END

```

Formatul instrucțiunii **ON**.

**n n n n ON expresie GOTO listă de etichete**

- ON expresie** — mnemonica care indică tipul instrucțiunii
- constă dintr-o singură variabilă, sau o expresie aritmetică care reprezintă un întreg; valoarea acestei expresii este testată.
- listă de etichete** — constă dintr-un număr de etichete de instrucțiuni către care se transferă controlul; dacă expresia capătă valoarea 1 atunci saltul se execută la prima etichetă din listă, dacă valoarea este 2, la a 2-a etichetă, etc.

Utilizarea acestei instrucțiuni este ilustrată în următoarele exemple:

```
10 ON M GOTO 100, 150, 200, 315.
```

În funcție de valoarea (1, 2, 3, 4) pe care o ia variabila *M*, controlul este transferat respectiv la instrucțiunea cu eticheta 100, 150, 200, 315

```
10 ON(M-9)/10 GOTO 100, 150, 200, 315
```

Programul următor realizează transferul controlului în 4 direcții utilizând instrucțiunea **ON**.

```

10 READ M, I, X
20 LET X=X+1
30 LET I=I+1
40 IF X<=M GOTO 20
50 PRINT X, M, I
60 ON I GOTO 20, 30, 40, 70
70 STOP
80 DATA 10,0,6
90 END

```

#### 7.4. INSTRUCȚIUNI PENTRU DESCRIEREA CICLURILOR

Pentru a permite repetarea unui grup de instrucțiuni din program, de un număr dorit de ori, limbajul BASIC utilizează instrucțiunile **FOR** și **NEXT**.

Formatul acestor instrucțiuni este:

**n n n n FOR variabilă = expresie 1 TO expresie 2 STEP expresie 3**

⋮

**n n n n NEXT variabilă**

**FOR** — reprezintă mnemonica care indică tipul instrucțiunii

**variabilă** — reprezintă nume de variabilă utilizată pentru contorizarea numărului de iterații;

**expresie 1** — poate fi o constantă, un nume de variabilă sau o expresie care reprezintă valoarea inițială a variabilei;

expresie 2 — poate fi o constantă, un nume de variabilă sau o expresie care reprezintă valoarea finală a variabilei;

expresie 3 — poate fi o constantă, un nume de variabilă sau o expresie și indică cantitatea cu care este incrementată variabilă la fiecare ciclu; când aceasta lipsește incrementarea se face cu 1;

NEXT — indică sfârșitul buclei.

Grupul de instrucțiuni cuprinse între FOR și NEXT va fi executat de un număr de ori, pînă cînd vor fi îndeplinite condițiile instrucțiunii FOR, apoi controlul va fi trecut în secvență, primei instrucțiuni care urmează instrucțiunii NEXT.

#### *Exemplul 1*

```
10 LET X=0
20 FOR I=1 TO 100
30 LET S=S+I
40 NEXT I
50 PRINT S
60 END
```

Programul calculează suma primelor 100 de numere naturale și apoi o tipărește.

#### *Exemplul 2*

```
5 LET S=0
10 FOR I=1 TO 10
20 READ X(I)
30 LET S=S+X(I)
40 NEXT I
50 DIM X(10)
60 DATA -3,7.2, -.4, -11, .23, 17, 11.5, 2, 14, 9.3
70 END
```

Programul citește pe rînd elementele vectorului  $x$  și face suma lor.

#### *Exemplul 3*

```
10 FOR I=1 TO 3
20 FOR J=1 TO 5
30 READ A(I, J)
40 NEXT J
50 NEXT I
60 DATA 1, 0, 0, 1, 2, 1, 3, 4, 0, 1, 0, 2, 1, 3, 0
70 END
```

Programul realizează citirea pe linii a matricei

$$A = \begin{bmatrix} 1 & 0 & 0 & 1 & 2 \\ 1 & 3 & 4 & 0 & 1 \\ 0 & 2 & 1 & 3 & 0 \end{bmatrix}$$

#### *Exemplul 4*

Să se afle numerele formate din 3 cifre, a căror valoare este egală cu suma cuburilor celor 3 cifre.

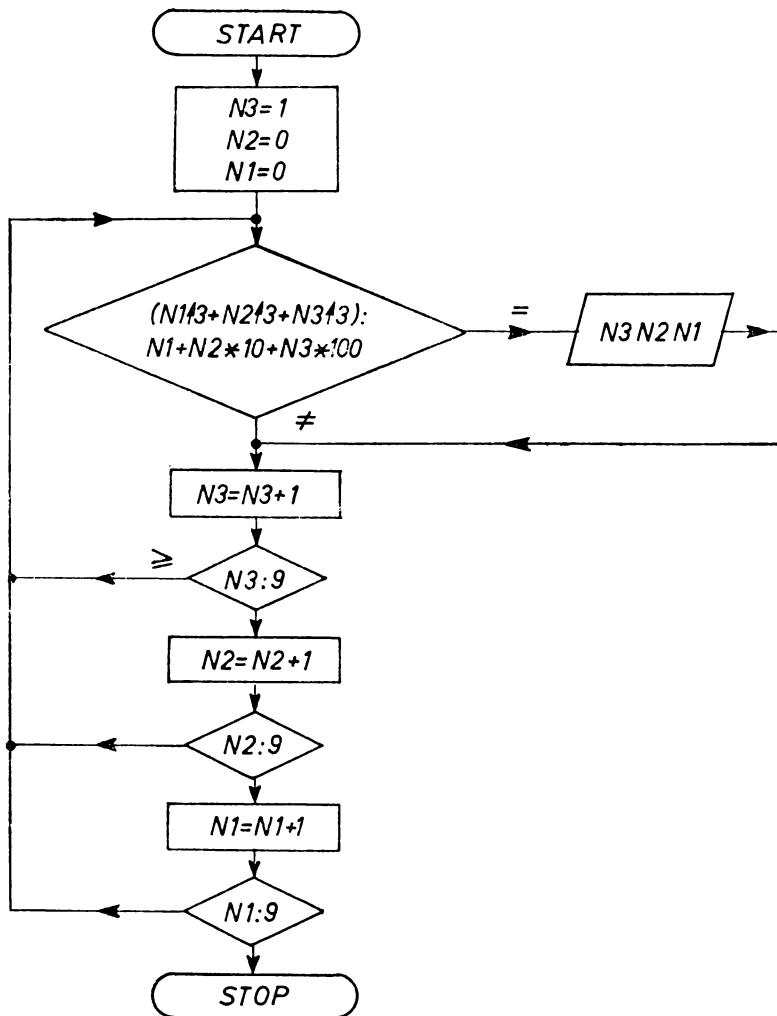

Fig. 7.3

Modul de rezolvare a problemei este indicat în diagrama logică din fig. 7.3.

Se utilizează variabilele  $N_1$ ,  $N_2$ ,  $N_3$ , care reprezintă cifrele numărului, respectiv unitățile, zecile, sutele.

Se testează pentru toate numerele de 3 cifre (100...999) condiția pusă de problemă:

$$n_1^3 + n_2^3 + n_3^3 = n_3 \times 100 + n_2 \times 10 + n_1$$

Programul poate fi întocmit fie utilizînd instrucțiunea **IF**, fie instrucțiunile **FOR** și **NEXT**. Soluția aleasă este cu instrucțiunile **FOR** și **NEXT**, fiind mai simplă.

```

10 FOR N3=1 TO 9
20 FOR N2=0 TO 9

```

```

30 FOR N1=0 TO 9
40 IF N1 ↑ 3+N2 ↑ 3+N3 ↑ 3=N1+N2*10+N3*100 THEN 60
50 GOTO 70
60 PRINT N1 ↑ 3+N2 ↑ 3+N3 ↑ 3
70 NEXT N1
80 NEXT N2
90 NEXT N3
100 END

```

de remarcat utilizarea, în acest exemplu a buclelor subincluse.

## Exerciții

1. Ce erori de sintaxă conțin următoarele instrucțiuni?

```

10 IF 4=2 THEN 100
15 IF Y=X THEN X=Y
20 IF X (1, 2, 3)=Z THEN 200
25 FOR X 5=1 TO 5 STEP R+S
30 FOR X (5)=1 TO 5

```

2. Ce erori au fost introduse în următoarele instrucțiuni?

```

10 IF A*B THEN 30
20 IF C<D THEN 40
30 IF A-C THEN 50
40 IF A=C THEN 60
50 IF A>=B THEN 70
60 IF A+B THEN 80

```

3. Ce valoare va conține variabila Y după executarea următorului program:

```

10 LET X=0
20 GOTO 50
30 LET X=X+1
40 IF X>=10 THEN 90
50 LET Y=0
60 LET Y=Y+1
70 IF Y<=X+Y THEN 60
80 GOTO 30
90 END

```

4. Ce erori conține următorul program:

```

10 LET I=1
20 IF I>10 THEN 100
30 LET J=1
40 IF I>5 THEN 80
50 LET K=I*J
60 LET J=J+1
70 GOTO 20
80 LET I=I+1
90 GOTO 40
100 STOP
110 END

```

5. Ce erori conține programul?
- ```

10 FOR I=100 TO 1 STEP 2
20 LET Z=(I*I)/2
30 LET Y=Z+10
40 NEXT I
50 END

```
6. Să se scrie un program pentru calculul patratelor, cuburilor, rădăcinilor pătrate și cubice ale primelor 100 de numere naturale.
7. Să se scrie un program care să calculeze sumele selective ale numerelor dintr-o mulțime dată după criteriile:
- numerele impare pozitive
  - numerele pare pozitive
  - numerele impare negative
  - numerele pare negative
8. Se consideră șirul de numere: 98, 101, 76, 79, 89, 95, 17, 86, 85. Să se scrie un program care să ordoneze șirul în ordine descrescătoare și să-i calculeze media.
9. Se consideră un împrumut de 500 lei făcut în anul 1955 cu o dobândă compusă anuală de 6%. Care ar fi astăzi valoarea sumei?
10. Să se scrie un program pentru aflarea primelor 100 de numere prime.
11. Într-o întreprindere există pentru cei 100 de salariați codificate următoarele informații:

*Informația*

*Codificarea*

- a. Nume  
b. Adresă  
c. vîrstă

d. sex

- { 1 bărbat  
2 femeie

e. Starea civilă

- { 1 căsătorit cu copii  
2 căsătorit fără copii  
3 necăsătorit  
4 divorțat

7. Vechime în muncă

- { 1 pînă la 5 ani  
2 pînă la 10 ani  
3 pînă la 20 ani  
4 peste 20 ani

Se cer următoarele statistici:

- numărul femeilor și bărbaților în fiecare stare civilă;
- numărul salariaților cu copii;
- numărul salariaților cu vechime mai mare de 20 ani;
- numărul salariaților cu vîrsta între 19—25 ani.

12. Considerînd că pe numele unui copil se depun la CEC în fiecare lună 100 lei cu dobîndă anuală de 3,5%, ce sumă va avea copilul la împlinirea vîrstei de 18 ani?

## C a p i t o l u l VIII

# FUNCTII ȘI SUBRUTINE

### 8.1. INTRODUCERE

Funcțiile și subrutinele constituie modalități prin care programatorul poate utiliza seturi de instrucțiuni generalizate pentru rezolvarea anumitor probleme specifice [28].

Funcțiile, care reprezintă seturi de instrucțiuni apelabile prin anumite mnemonici, oferă posibilitatea realizării directe a anumitor operații, scutind programatorul de o muncă considerabilă. Există de asemenea, în afara setului de funcții standard, posibilitatea ca programatorul să-și definească o anumită funcție pe care apoi s-o utilizeze ori de câte ori este necesară în program.

Utilizarea subrutinelor permite realizarea unor programe modulare, programe ușor de depanat și care prezintă o mare elasticitate [42].

### 8.2. FUNCTII STANDARD

Funcțiile, sînt instrucțiuni create pentru realizarea unor operații specializate și pot fi utilizate în orice expresie legală BASIC.

Formatul general al funcțiilor este:

#### numele funcției (expresie)

numele funcției — este un nume din trei litere care indică funcția ce urmează a se executa; funcțiile standard ale limbajului BASIC sînt date în tabelul nr. 8.1.

expresia — reprezintă argumentul funcției și poate fi o constantă, o variabilă sau o expresie aritmetică; unghiurile trebuie indicate în radiani.

Executarea unei funcții se face astfel: întii este evaluat argumentul și apoi se execută asupra lui operația indicată de numele funcției.

#### *Exemplul 1*

```
10 LET X=SQR (A × B)
```

se calculează produsul  $a \cdot b$ , se ridică la puterea  $1/2$  și valoarea obținută este atribuită variabilei  $x$ .



## FUNCTII ARITMETICE STANDARD

| Nume     | Funcția realizată                                                              |
|----------|--------------------------------------------------------------------------------|
| SIN (X)  | $\sin x$                                                                       |
| COS (X)  | $\cos x$                                                                       |
| TAN (X)  | $\operatorname{tg} x$                                                          |
| ATAN (X) | $\operatorname{arctg} x \quad (-\pi/2 \leq \operatorname{ATAN}(X) \leq \pi/2)$ |
| LOG (X)  | $\ln x \quad (x \geq 0)$                                                       |
| EXP (X)  | $e^x \quad (-178 \leq x \leq 175)$                                             |
| SQR (X)  | $x^{1/2} \quad (x \geq 0)$                                                     |
| ABS (X)  | $ x $                                                                          |

## FUNCTII DE SISTEM

| Nume    | Funcția realizată                                                                                                                                                                                                                                                                                                                    |
|---------|--------------------------------------------------------------------------------------------------------------------------------------------------------------------------------------------------------------------------------------------------------------------------------------------------------------------------------------|
| INT (X) | Partea întreagă a numărului $x$                                                                                                                                                                                                                                                                                                      |
| RND (X) | Un număr oarecare între 0 și 1                                                                                                                                                                                                                                                                                                       |
| SGN (X) | Semnul lui $x \begin{cases} 1 \text{ pt } x > 0 \\ 0 \text{ pt } x = 0 \\ -1 \text{ pt } x < 0 \end{cases}$                                                                                                                                                                                                                          |
| LEN (X) | Lungimea șirului de caractere S                                                                                                                                                                                                                                                                                                      |
| DET (X) | Determinantul ultimei matrice inversate                                                                                                                                                                                                                                                                                              |
| SYS (X) | $x$ fiind o cifră 0÷8 sistemul furnizează următoarele informații:<br>0 – ora zilei<br>1 – luna din an (1÷12)<br>2 – ziua din lună (1÷31)<br>3 – anul<br>4 – numărul terminalului<br>5 – timpul de utilizare al U.C.<br>6 – numărul de chemări ale sistemului I/O<br>7 – codul ultimei erori<br>8 – numărul ultimului fișier utilizat |
| TAB (X) | Tabulează la poziția caracterului $x$                                                                                                                                                                                                                                                                                                |
| EOF (X) | Detectează sfârșitul fișierului X                                                                                                                                                                                                                                                                                                    |

## Exemplul 2

10 LET K=A (SQR (L+1)/10)

instrucțiunea 10, atribuie variabilei  $k$  valoarea expresiei

$$k = a \sqrt{\frac{l+1}{10}}$$

## Exemplul 3

10 LET X=6

20 LET Y 1=EXP (X)

30 LET Y 2=LOG (X)

40 LET Y 3=SQR (X)

```

50 LET X=-6.3
60 LET Y4=ABS(X)
70 LET Y5=SGN(X)
80 PRINT Y1, Y2, Y3, Y4, Y5
90 END

```

Programul din exemplul 3 realizează următoarele operații:

$$y_1 = e^6; \quad y_2 = \ln 6; \quad y_3 = \sqrt[6]{6}; \quad y_4 = 6 \cdot 3; \quad y_5 = -1.$$

Valorile calculate pentru variabilele  $y_1 \div y_5$  vor fi apoi tipărite la consolă

#### Exemplul 4

```

10 LET X=INT(38.26)
20 LET Y=SQR(X)
30 LET Y=SIN(X*Y)
40 LET Z=INT(SQR(INT(X/Y↑X)))
50 IF ATN(Z)≥TAN(X+Y) THEN 80
60 LET X=INT(Y)
70 GO TO 90
80 LET Y=INT(Y)
90 PRINT X, Y, Z
100 END

```

În urma executării acestui program, la consolă se vor tipări valorile variabilelor  $x, y, z$  calculate astfel:

$$x = 38; \quad y_1 = \sqrt{38}; \quad y_2 = \sin 38 \cdot \sqrt{38},$$

$$z = \text{INT} \left[ \sqrt{\text{INT} \left( \frac{x}{y^x} \right)} \right]$$

dacă  $\arctg z \geq \text{tg}(x + y_2)$  se va tipări pentru  $y$  valoarea  $y_2$ , în caz contrar se va tipări numai partea întreagă a lui  $y_2$ .

#### Exemplul 5

Rezolvarea triunghiului oarecare. Se consideră un triunghi  $ABC$  în care se cunosc:

$$b = 34.91$$

$$A = 98.71 \text{ grade} = \frac{\pi}{180} \cdot 98.71 \text{ radiani}$$

$$B = 49.97 \text{ grade} = \frac{\pi}{180} \cdot 49.97 \text{ radiani}$$

$$C = 31.32 \text{ grade} = \frac{\pi}{180} \cdot 31.32 \text{ radiani}$$

Se caută lungimile laturilor  $a, c$

Din teorema sinusurilor:

$$\frac{a}{\sin A} = \frac{b}{\sin B} = \frac{c}{\sin C}$$

rezultă:

$$a = b \frac{\sin A}{\sin B}; \quad c = b \frac{\sin C}{\sin B}$$

Programul pentru calculul laturilor  $a$  și  $c$  este următorul:

```
10 READ A, B, C, D, P
20 DATA 98.71, 49.97, 31.32, 34.91, 3.1416
30 LET A1=(D*SIN(A*(P/180)))/SIN(B*(P/180))
40 LET C1=(D*SIN(C*(P/180)))/SIN(B*(P/180))
50 PRINT A1, C1
60 END
```

### 8.3. DEFINIREA FUNCȚIILOR

Programatorul își poate defini propriile lui funcții utilizând instrucțiunea **DEF**.

Formatul instrucțiunii este:

**n n n n DEF FNa(d)=expresie**

- DEF** — reprezintă mnemonica care indică tipul instrucțiunii  
**FNa** — reprezintă numele funcției; primele două litere sînt obligatorii (FN), iar  $a$  poate fi orice literă  $A \div Z$ .  
 $d$  — reprezintă argumentul funcției și poate fi orice variabilă aritmetică  
**expresie** — poate fi orice expresie aritmetică legală, incluzînd chiar alte funcții anterior definite; sînt admise pînă la 4 funcții subincluse.

Definirea funcției este limitată la expresii care pot fi scrise pe cel mult o linie. Pentru expresii mai lungi trebuie utilizate subrutine.

#### *Exemplul 1*

```
10 READ I, J, K, X, Y,
20 DEF FNA(I)=INT(I)
30 DEF FN(B(J)=J↑3+K
40 DEF FN C(X, Y)=X↑2+2*X*Y+Y↑2
50 DEF FN E(I, J, X, Y)=(FNA(I)+FNB(Y))/FNC(X, Y)
60 DEF FND=Y
70 DATA 5, 5, 5, 5, 5,
80 END
```

Au fost definite următoarele funcții:

$A(i)=\text{INT}(i)$   
 $B(j)=j^3+k$

$$C(x, y) = x^2 + 2xy + y^2$$

$$E(i, j, x, y) = \frac{A(i) + B(j)}{C(x, y)}$$

### Exemplul 2

```

10 LET P=3.14.16
20 DEF FNR(X)=X*P/180
30 DEF FNS(X)=SIN (FNR(X) )
40 DEF FNC(X)=COS(FNR(X) )
50 FOR X=0 TO 45 STEP 5
60 PRINT X, FNS(X), FNC(X)
70 NEXT X
80 END

```

Programul din exemplul 2 va tipări valorile calculate pentru  $\sin x$  și  $\cos x$ , pentru arcele 0, 5, 10, 15, ..., 45°; transformarea în radiani este realizată prin funcția FNR.

## 8.4. SUBRUTINE

Subrutina este în general folosită în cazul în care o parte din program urmează a fi utilizată de mai multe ori, eliminând astfel necesitatea repetării setului de instrucțiuni. Subrutina este citită în interiorul programului principal, limbajul BASIC avînd pentru controlul ei două instrucțiuni **GOSUB** și **RETURN**.

Instrucțiunea **GOSUB** determină un salt în program, la prima instrucțiune a subrutinei, iar instrucțiunea **RETURN** provoacă revenirea în programul principal la prima instrucțiune după **GOSUB**.

Formatul acestor instrucțiuni este următorul:

```

n n n n GOSUB etichetă
      :
      :
      :
n n n RETURN

```

**GOSUB** — reprezintă mnemonica care indică un salt în program, la o subrutină;

etichetă — indică prima instrucțiune a subrutinei;

**RETURN** — reprezintă mnemonica care determină revenirea în programul principal; o subrutină poate conține mai multe instrucțiuni **RETURN**, provocînd astfel revenirea din mai multe puncte.

Un program poate conține mai multe subrutine subincluse cu condiția ca acestea să fie complet subincluse.

Configurația de subrutine acceptate este prezentată în fig. 8.1.

Modul de utilizare al subrutinelor subincluse este ilustrat în exemplul 1.

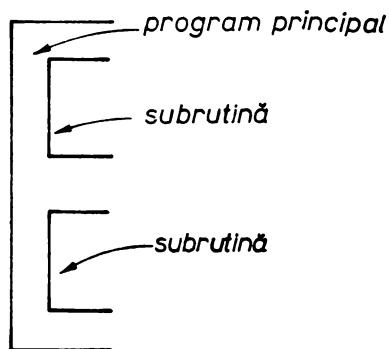
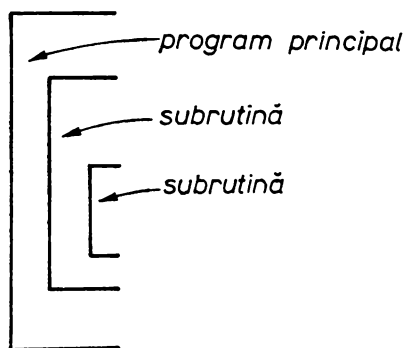

Fig. 8.1

### Exemplul 1

```

10 LET X=A (Y)+M (N, I)
  ⋮
100 GOSUB 200
110  ⋮
    ⋮
200 LET A(Y)=M(N, 1)
210 GOSUB 300
220  ⋮
    ⋮
240 RETURN
    ⋮
300 PRINT A(Y)
310 RETURN
1000 END

```

Se execută instrucțiunile 10 ÷ 99 ale programului principal, după care controlul este transferat subrutinei 200; după executarea primei instrucțiuni a acestuia are loc un salt la eticheta 300; detectarea instrucțiunii RETURN provoacă revenirea la 220; se continuă subrutina 200 și se revine la instrucțiunea 110 a programului principal când este citită comanda RETURN de la eticheta 240.

O anumită subrutină poate fi apelată din diverse puncte ale programului principal; în exemplul 2 este ilustrată utilizarea de mai multe ori a unei subrutine:

### Exemplul 2

```

10
  ⋮
  ⋮
100 GOSUB 300

```

```

110
  :
  :
200 GOSUB 300
210
  :
  :
300 LET X=X+1
310 LET Y=SQR(X)/(A+2)↑2
320 PRINT X, Y
330 RETURN
  :
  :
1000 END

```

Execuția instrucțiunilor 100, respectiv 200 provoacă transferul controlului la subrutina 300; instrucțiunile RETURN vor determina revenirea în programul principal la respectiv instrucțiunea 110, 210.

### Exemplul 3

Simularea jocului cu zarul [35]

Programul din acest exemplu simulează următorul joc: doi jucători execută câte două aruncări cu zarul; numerele obținute la fiecare aruncare se sumează realizând un punctaj; câștigă cel cu punctajul mai mare. Simularea numărului obținut la aruncare este realizată cu ajutorul funcției **RND**.

Programul este conceput pentru cinci jocuri.

Schema logică a programului este prezentată în fig. 8.2 și 8.3.

Programul este următorul:

```

10 REM PROGRAM DE SIMULARE A JOULUI CU ZAR
20 REM JOACA 2 JUCĂTORI: P și G
30 REM CÎȘTIGA CEL CARE DIN DOUĂ ARUNCĂRI REALIZEAZĂ
  PUNCTAJ MAI MARE
40 REM SE POT JUCA 5 JOCURI
100 LET A=1
110 FOR S=1 TO 5
120 FOR I=1 TO 2
130 GOSUB 400
140 LET P=P+R
150 GOSUB 600
160 LET G=G+R
170 NEXT I
180 PRINT P, G
190 IF P=G THEN 230
200 IF P>G THEN 250
210 PRINT "CISTIGĂ JUCĂTORUL G"
220 GO TO 250

```

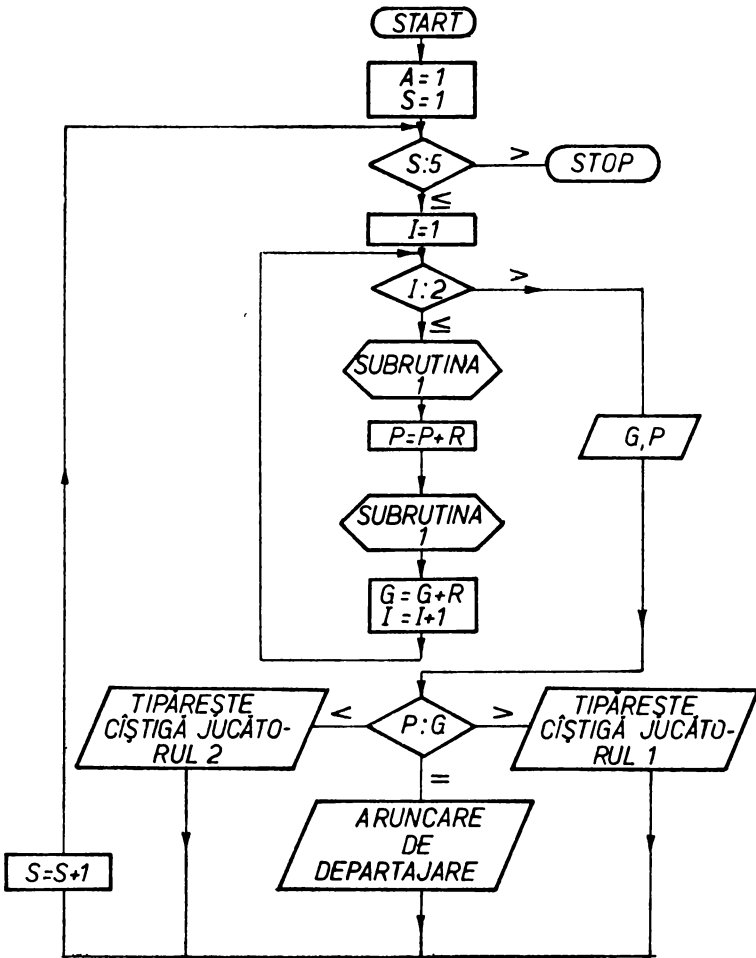

Fig. 8.2

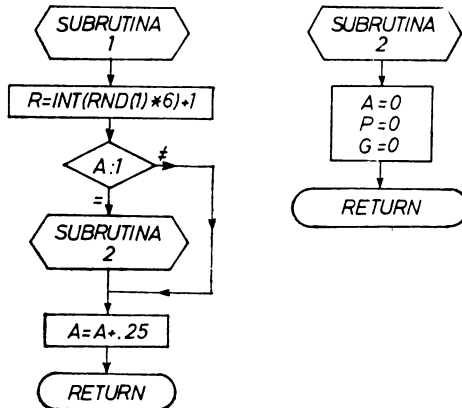

Fig. 8.3

```

230 PRINT "ARUNCARE DE DEPARTAJARE"
240 GO TO 260
250 PRINT „CÎȘTIGĂ JUCĂTORUL P“
260 NEXT S
270 STOP
400 REM SUBRUTINA1
410 LET R=INT (RND(1)*G)+1
420 IF A <>1 THEN 440
430 GOSUB 500
440 LET A=A+.25
450 RETURN
560 REM SUBRUTINA 2- INIȚIALIZARE
510 LET A=0
520 LET P=0
530 LET G=0
540 RETURN
1000 END

```

### E x e r c i ț i i

1. Asigură instrucțiunea următoare o valoare oarecare între 1 și 6 inclusiv pentru variabila  $x$ ? În caz neafirmativ să se modifice , astfel încît condiția  $1 \leq x \leq 6$  să fie îndeplinită.

```
10 LET X=RND(1)*6
```

2. Să se scrie un program pentru calculul următoarei funcții:

$$f(x) = \frac{e^{-bx}}{a}$$

unde  $a=5$ ,  $b=2$ ,  $x=1, 2, 3$

3. Să se scrie un program în scopul determinării celui mai mare întreg  $x$  pentru care  $\sqrt{x} < 100$  și celui mai mare întreg  $y$  pentru care  $e^y < 100$
4. Corecți erorile de sintaxă, dacă acestea există, în următoarele instrucțiuni:

```

10 LET X=SQR(INT(RND(1)*52))
20 GOSUB 12345
30 LET RND(1)=SQR(Y)
40 GOSUB 7132
50 LET X=RND(X+Y)

```



5. Corecrați următorul program:

```
1 REM PROGRAM DE CALCUL AL SUMEI
2 READ N
3 IF N>9999 THEN 200
4 GOSUB 100
5 GOTO 2
100 REM SUBRUTINA SUM
110 LET S=0
120 FOR I=1 TO N
130 READ D(I)
140 LET S=S+ D(I)
150 NEXT I
200 END
```

6. Un muncitor are nevoie de 5000 minute pentru realizarea unei lucrări. Să se scrie o subrutină care să calculeze numărul de zile, ore și minute necesare pentru lucrarea respectivă.

## C a p i t o l u l IX

### 9. IMPRIMAREA REZULTATELOR

Facilitățile de extragere a datelor din calculator sînt concretizate în limbajul BASIC prin instrucțiunile **PRINT** și **PRINT USING**.

#### 9.1. INSTRUCȚIUNEA PRINT

Instrucțiunea PRINT are formatul:

```
n n n n PRINT listă de expresii
n n n n ; listă de expresii
```

PRINT sau ; — reprezintă mnemonica care indică operația de tipărire a datelor;

lista de expresii— este o listă de variabile (simple sau indicînd masive de date), expresii aritmetice, sau șiruri de caractere.

Instrucțiunea permite tipărirea datelor fie în formă standard fie într-un format comandat de programator.

#### *Formatul standard*

O linie de tipărire este împărțită în 5 zone de cîte 15 spații; dacă elementele listei sînt separate prin virgulă atunci fiecare dintre acestea va fi tipărit începînd cu primul spațiu al unei zone [65].

#### *Exemplul 1*

```
10 PRINT A, B, C
```

dacă  $A=21.3$

$B=-7$

$C=.0003$

atunci la consolă se va tipări în următoarele poziții:

|       |     |        |    |    |
|-------|-----|--------|----|----|
| 0     | 14  | 28     | 42 | 56 |
| ↓     | ↓   | ↓      | ↓  | ↓  |
| b21.3 | -.7 | b.0003 |    |    |

#### *Formatul comandat*

Dacă elementele listei sînt separate prin „;” atunci acestea vor fi tipărite unul în continuarea celuiilalt, lungimea zonelor fiind ignorată. Se obține astfel o scriere mai compactă.

Lungimea zonei dorite poate fi fixată de programator la începutul lucrului la consolă utilizând comanda TAB. (comanda TAB este descrisă în cap. 9.2).

Considerind valorile din exemplul 1 și utilizând instrucțiunea:

```
10 PRINT A; B; C;
```

se va tipări:

```
0           14           28
```

```
↓  
21.3 - .7b.0003
```

### Tipărirea numerelor

Orice număr sau constantă care poate fi reprezentat prin 6 cifre (respectiv 8 pentru dublă precizie) și punctul zecimal se tipărește fără utilizarea formei exponențiale; semnul se tipărește numai în cazul numerelor negative, în cazul numerelor pozitive lăsându-se un spațiu liber.

Orice număr care depășește 6 cifre este reprezentat în formă exponențială:

[ - ] n [ . ] n n n n n E + e [ e ]

n — reprezintă cifrele numărului

E — indică reprezentarea exponențială

e — cifră a exponentului

[] — indică parte opțională a reprezentării.

Dacă numărul este pozitiv, poziția semnului este lăsată liberă.

### Exemple de tipărire a numerelor

| Numărul    | Tipărire simplă<br>precizie | Tipărire dublă<br>precizie |
|------------|-----------------------------|----------------------------|
| 37514032   | <del>3.75140E+7</del>       | <del>37514032</del>        |
| -.0001     | <del>-.0001</del>           | <del>-.0001</del>          |
| 173.275943 | <del>1.73275E+2</del>       | <del>1.7327594E+3</del>    |
| -100100100 | <del>-1.00100E+8</del>      | <del>-1.0010010E+8</del>   |
| .00071251  | <del>7.1251E-8</del>        | <del>.00071251</del>       |

### Exemplul 2

```
10 LETX=2
```

```
20 PRINT X,(X*2) ↑ 3,X ↑ 4,
```

```
30 PRINT X*2, X-10, X-102
```

```
40 END
```

La consolă se va tipări:

```
0           14           28           42           56
↓           ↓           ↓           ↓           ↓
2       64       16       4       -8
-100
```

De remarcat că virgula de la sfârșitul instrucțiunii 20 comandă amplasarea la început de zonă a primului element din instrucțiunea 30 PRINT.

### Exemplul 3

```
10 LET X=625
20 PRINT X, „RĂDĂCINA PĂTRATĂ DIN X ESTE:“, SQR(X)
30 LET Y=SQR(X)
40 PRINT Y, „RĂDĂCINA PĂTRATĂ DIN Y ESTE:“, SQR(Y)
50 END
Se va tipări:
```

|       |                              |      |    |
|-------|------------------------------|------|----|
| 0     | 14                           | 28   | 42 |
| ↓     | ↓                            | ↓    | ↓  |
| Ø 625 | RĂDĂCINA PATRATĂ DIN X ESTE: | Ø 25 |    |
| Ø 25  | RĂDĂCINA PATRATĂ DIN Y ESTE: | Ø 5  |    |

În cazul în care variabila de tipărit Y (în ex. 3 șirul de caractere) depășește lungimea unei zone, elementul următor este tipărit la începutul primei zone libere.

### Exemplul 4

```
10 LET X=2
20 PRINT X; (X*2) ↑ 3; X ↑ 4;
30 PRINT X*2; X-10; X-102
40 END
```

Se va tipări:

|     |     |      |     |      |        |
|-----|-----|------|-----|------|--------|
| 0   | 4   | 8    | 12  | 15   | 18     |
| ↓   | ↓   | ↓    | ↓   | ↓    | ↓      |
| Ø 2 | Ø 6 | Ø 16 | Ø 4 | Ø -8 | Ø -100 |

Comparând cu ieșirea de la exemplul 2 se constată scrierea compactă determinată de utilizarea separatorului „;“ în loc de „“,

Inexistența semnului de separare (, sau ;) la sfârșitul unei instrucțiuni RPINT dintr-o secvență, determină pentru următoarea instrucțiune PRINT scrierea pe o linie nouă; se poate observa acest lucru pe exemplul următor:

### Exemplul 5

```
10 LET X=2
20 LET P=3114.15926535
30 PRINT X,(b*2) ↑ 3
40 PRINT P
50 PRINT X*2
60 PRINT X-10, X-102
70 END
```

Se va tipări

|              |      |
|--------------|------|
| 0            | 15   |
| ↓            | ↓    |
| Ø 2          | Ø 64 |
| Ø 3.11415E+3 |      |
| Ø 4          |      |
| -8           | -100 |

### Exemplul 6

```
10 DIM E(10)
20 READ N$, G, N
30 LET S=0
40 FOR I=1 TO N
50 READ E(I)
60 LET S=S+E(I)
70 NEXT I
80 LET M=S/N
90 PRINT N$, G, N, M
100 DATA ION IONESCU, 234, 3
110 DATA 9, 8, 7
120 END
```

Programul realizează citirea numelui, grupei, numărului de examene susținute și notele obținute pentru un student; se calculează media realizată și apoi sînt tipărite aceste informații prin intermediul variabilelor  $N$ ,  $G$ ,  $N$ ,  $M$  respectiv.

La consolă se va tipări:

|             |     |    |    |
|-------------|-----|----|----|
| 0           | 14  | 28 | 42 |
| ↓           | ↓   | ↓  | ↓  |
| ION IONESCU | 234 | 3  | 8  |

## 9.2. UTILIZAREA FUNCȚIEI TAB

Funcția **TAB** are următorul format:

**TAB (expresie)**

expresia — este o expresie aritmetică evaluată ca un întreg.

Funcția **TAB (X)** inserată în instrucțiunea **PRINT** va determina poziționarea carului la coloana  $x$  și tipărirea primului element începînd cu această coloană.

Dacă carul a depășit poziția respectivă, în momentul apariției funcției **TAB**, atunci aceasta este ignorată.

### Exemplul 1

```
10 LET X=20
20 LET P=193
30 LET R=-.0000712
40 LET Q=-195.7362
50 PRINT P; TAB(X); R; TAB(30); Q
60 END
```

Se va tipări

|     |          |             |
|-----|----------|-------------|
| 0   | 20       | 30          |
| ↓   | ↓        | ↓           |
| 193 | -7.12E-7 | -1.95736E+2 |

### Exemplul 2

Reluind problema din exemplul 6 cap. 7.1, evidența rezultatelor studentului la examen, poate fi realizată într-o formă mai clară:

```
10 DIM E(10)
20 READ N$, G, N
30 LET S=0
40 FOR I=1 TO N
50 READ E(I)
60 LET S=S+E(I)
70 NEXT I
80 LET M=S/N
90 PRINT "NUMELE"; TAB(25); "GRUPA"; TAB(45); "MEDIA"
100 PRINT "STUDENTULUI"; TAB(45); "NOTELOR"
110 PRINT N$; TAB(25); G; TAB(45) M
120 DATA ION IONESCU, 234, 3
130 DATA 9, 8, 7
140 END
```

Rezultatele acestui program vor fi tipărite în următoarea formă:

|             |       |         |
|-------------|-------|---------|
| 0           | 25    | 45      |
| ↓           | ↓     | ↓       |
| NUMELE      | GRUPA | MEDIA   |
| STUDENTULUI |       | NOTELOR |
| ION IONESCU | 234   | 8       |

### Exemplul 3

Programul prezentat în acest exemplu calculează greutatea și înălțimea medie pentru un grup de 12 studenți; sînt tipărite, ca date de ieșire, greutatea și înălțimea pentru fiecare dintre studenți, precum și mediile calculate.

```
10 REM PROGRAM DE CALCUL A ÎNĂLȚIMII ȘI GREUTĂȚII
20 REM MEDII PENTRU UN GRUP DE STUDENȚI
30 REM G(K) — GREUTATEA UNUI STUDENT
40 REM I(K) — ÎNĂLȚIMEA UNUI STUDENT
50 DIM G(100), I(100)
60 LET N=12
65 PRINT „K“; TAB(10); „GREUTATE“; TAB(20); „ÎNĂLȚIME“
70 FOR K=1 TO N
80 READ G(K), I(K)
90 PRINT K; TAB(10); G(K); TAB(20); I(K)
100 NEXT K
110 LET G1=0
115 LET I1=0
120 FOR K=1 TO N
130 LET G1=G1+G(K)
140 LET I1=I1+I(K)
150 NEXT K
160 LET M1=G1/N
190 LET M2=I1/N
200 PRINT "GREUTATEA MEDIE ESTE"; TAB(25); M1
210 PRINT "ÎNĂLȚIMEA MEDIE ESTE"; TAB(25); M2
```

220 DATA 72, 151, 69, 146, 68, 160  
 230 DATA 74, 176, 71, 185, 69, 157  
 240 DATA 69, 145, 70, 139, 74, 172  
 250 END

Rezultatele vor fi tipărite astfel:

|                      |                 |                 |       |
|----------------------|-----------------|-----------------|-------|
| 0                    | 10              | 20              |       |
| ↓                    | ↓               | ↓               |       |
| <b>K</b>             | <b>GREUTATE</b> | <b>ÎNĂLȚIME</b> |       |
| 1                    | 72              | 151             |       |
| 2                    | 69              | 146             |       |
| 3                    | 68              | 160             |       |
| 4                    | 73              | 173             |       |
| 5                    | 70              | 160             |       |
| 6                    | 67              | 162             |       |
| 7                    | 74              | 176             |       |
| 8                    | 71              | 185             |       |
| 9                    | 69              | 157             |       |
| 10                   | 69              | 145             |       |
| 11                   | 70              | 139             |       |
| 12                   | 74              | 172             |       |
| GREUTATEA MEDIE ESTE |                 |                 | 70,5  |
| ÎNĂLȚIMEA MEDIE ESTE |                 |                 | 160.5 |

### 9.3. INSTRUCȚIUNEA PRINT USING

Instrucțiunea **PRINT USING** permite tipărirea variabilelor sau expresiilor conform cu un anume format specificat de programator.

Sintaxa instrucțiunii este următoarea:

**n n n n PRINT USING șir de formate, listă de expresii**

**PRINTUSING** — mnemonică care indică tipul instrucțiunii  
 șir de formate — poate fi un șir de literale anterior definite, sau un șir de variabile, specificând formatele câmpurilor în care urmează a se tipări valorile expresiilor din lista  
 lista de expresii — este o listă similară cu cea admisibilă în instrucțiunea **PRINT** (vezi cap. 7.1).

*Reguli cu privire la format*

1. Toate convențiile de tipărire ale instrucțiunii **PRINT** sînt ignorate cu excepția celei introduse de apariția semnului separator (, sau ;) la sfîrșitul listei de expresii.

2. Se pot specifica unul sau mai multe câmpuri de tipărire într-un șir de formate.

3. Specificarea unui câmp se face utilizînd o combinație din următoarele caractere:

+ - #, . \$

4. Caracterele de format pot apare chiar în interiorul unui șir de literale, compilatorul făcînd distincție în funcție de natura caracterului. Acest lucru este ilustrat prin următoarele exemple:

### Exemplul 2

Reluind problema din exemplul 6 cap. 7.1, evidența rezultatelor studentului la examen, poate fi realizată într-o formă mai clară:

```
10 DIM E(10)
20 READ N$, G, N
30 LET S=0
40 FOR I=1 TO N
50 READ E(I)
60 LET S=S+E(I)
70 NEXT I
80 LET M=S/N
90 PRINT "NUMELE"; TAB(25); "GRUPA"; TAB(45); "MEDIA"
100 PRINT "STUDENTULUI"; TAB(45); "NOTELEOR"
110 PRINT N$; TAB(25); G; TAB(45) M
120 DATA ION IONESCU, 234, 3
130 DATA 9, 8, 7
140 END
```

Rezultatele acestui program vor fi tipărite în următoarea formă:

|             |       |          |
|-------------|-------|----------|
| 0           | 25    | 45       |
| ↓           | ↓     | ↓        |
| NUMELE      | GRUPA | MEDIA    |
| STUDENTULUI |       | NOTELEOR |
| ION IONESCU | 234   | 8        |

### Exemplul 3

Programul prezentat în acest exemplu calculează greutatea și înălțimea medie pentru un grup de 12 studenți; sînt tipărite, ca date de ieșire, greutatea și înălțimea pentru fiecare dintre studenți, precum și mediile calculate.

```
10 REM PROGRAM DE CALCUL A ÎNĂLȚIMII ȘI GREUTĂȚII
20 REM MEDII PENTRU UN GRUP DE STUDENȚI
30 REM G(K) — GREUTATEA UNUI STUDENT
40 REM I(K) — ÎNĂLȚIMEA UNUI STUDENT
50 DIM G(100), I(100)
60 LET N=12
65 PRINT „K“; TAB(10); „GREUTATE“; TAB(20); „ÎNĂLȚIME“
70 FOR K=1 TO N
80 READ G(K), I(K)
90 PRINT K; TAB(10); G(K); TAB(20); I(K)
100 NEXT K
110 LET G1=0
115 LET I1=0
120 FOR K=1 TO N
130 LET G1=G1+G(K)
140 LET I1=I1+I(K)
150 NEXT K
160 LET M1=G1/N
190 LET M2=I1/N
200 PRINT "GREUTATEA MEDIE ESTE"; TAB(25); M1
210 PRINT "ÎNĂLȚIMEA MEDIE ESTE"; TAB(25); M2
```



220 DATA 72, 151, 69, 146, 68, 160  
 230 DATA 74, 176, 71, 185, 69, 157  
 240 DATA 69, 145, 70, 139, 74, 172  
 250 END

Rezultatele vor fi tipărite astfel:

|                      |          |          |       |
|----------------------|----------|----------|-------|
| 0                    | 10       | 20       |       |
| ↓                    | ↓        | ↓        |       |
| K                    | GREUTATE | ÎNĂLȚIME |       |
| 1                    | 72       | 151      |       |
| 2                    | 69       | 146      |       |
| 3                    | 68       | 160      |       |
| 4                    | 73       | 173      |       |
| 5                    | 70       | 160      |       |
| 6                    | 67       | 162      |       |
| 7                    | 74       | 176      |       |
| 8                    | 71       | 185      |       |
| 9                    | 69       | 157      |       |
| 10                   | 69       | 145      |       |
| 11                   | 70       | 139      |       |
| 12                   | 74       | 172      |       |
| GREUTATEA MEDIE ESTE |          |          | 70,5  |
| ÎNĂLȚIMEA MEDIE ESTE |          |          | 160.5 |

### 9.3. INSTRUCȚIUNEA PRINT USING

Instrucțiunea **PRINT USING** permite tipărirea variabilelor sau expresiilor conform cu un anume format specificat de programator.

Sintaxa instrucțiunii este următoarea:

**n n n n PRINT USING șir de formate, listă de expresii**

**PRINTUSING** — mnemonică care indică tipul instrucțiunii  
 șir de formate — poate fi un șir de literale anterior definite, sau un șir de variabile, specificând formatele câmpurilor în care urmează a se tipări valorile expresiilor din lista  
 lista de expresii — este o listă similară cu cea admisibilă în instrucțiunea **PRINT** (vezi cap. 7.1).

*Reguli cu privire la format*

1. Toate convențiile de tipărire ale instrucțiunii **PRINT** sînt ignorate cu excepția celei introduse de apariția semnului separator (, sau ;) la sfîrșitul listei de expresii.

2. Se pot specifica unul sau mai multe câmpuri de tipărire într-un șir de formate.

3. Specificarea unui câmp se face utilizînd o combinație din următoarele caractere:

+ - # , . \$

4. Caracterele de format pot apare chiar în interiorul unui șir de literale, compilatorul făcînd distincție în funcție de natura caracterului. Acest lucru este ilustrat prin următoarele exemple:

„VALOAREA ESTE \$2.85“ → \$2.85 sînt caractere ale șirului  
 „VALOAREA ESTE \$\$\$.# #“ → \$\$\$.# # reprezintă specificație de format  
 „REZULTATUL ESTE -643“ → -643 sînt caractere ale șirului  
 „REZULTATUL ESTE -# # # #“ → -# # # # reprezintă specificația de format.

5. Formatul poate fi declarat printr-o variabilă șir, care apoi este utilizată în instrucțiunea PRINT USING.

De exemplu:

```
10 DIM A$(10)
20 LET A$ = „#.#.# # #“
30 PRINT USING A$, 19.3, 7.5, .312
```

6. Terminarea formatului care descrie un cîmp este marcată prin apariția primului caracter nespecific pentru format.

Exemplu:

```
„# # # bFOR b $$$.# # #“
    ↓                ↓
    format          format
```

7. Șirurile de caractere din lista instrucțiunii PRINT USING pot fi de asemenea tipărite conform unui anume format în felul următor: pentru fiecare caracter al șirului se alocă un caracter în descrierea formatului; dacă șirul de caractere depășește cîmpul descris de format, șirul este trunchiat.

Cele descrise aici sînt ilustrate în următoarea instrucțiune:

```
PRINT USING „#.#.# # # # # #“, „NUMĂR CRT.“, „STUDENT“,
„NOTA“
```

Se va tipări:

```
NUMĂR/CRT.STUDENT/b/b/NOTA
```

8. Formatele se utilizează în mod repetat, dacă șirul de formate conține mai puține elemente decît lista de expresii a instrucțiunii PRINT USING. Se consideră următoarea instrucțiune:

```
PRINT USING „# # # # . . . . #, # $“, A, B, C, X, Y, Z, A1, B1
```

Elementele A, X, A1 vor fi tipărite conform formatului „# # #“. Elementele B, Y, B1 vor fi tipărite conform formatului „.....“. Elementele C, Z vor fi tipărite conform formatului „#, # \$“.

Exemplu

```
10 READ I, X(I), Y(I), N
20 LET A = X(I) + Y(I) / N
30 PRINT USING „# # # # #“, I, X(I), Y(I), A
40 DATA 2, 14.2, 11.8, 2
50 END
```

Se va tipări

```
2/b/b/b/14.2/b/11.8/b/13
```

9. Tipărirea numerelor

a) Format de tipul # # #

Fiecare caracter # reprezintă un spațiu pentru o cifră.

Numărul este cadrat la dreapta

Semnul este ignorat

Se reprezintă numai numere întregi

În cazul în care numărul depășește formatul se tipăresc \*

Exemple:

| Formatul | Numărul | Reprezentarea     |
|----------|---------|-------------------|
| #####    | 173     | <del>bb</del> 173 |
| #####    | -12     | <del>bbb</del> 12 |
| #####    | 11.34   | <del>bbb</del> 11 |
| #####    | 753912  | *****             |

b) *Format de tipul ##.###*

Se pot tipări numere zecimale, poziția virgulei zecimale fiind determinată de punctul din format.

Pozițiile părții zecimale sînt întotdeauna completate (în caz de depășirea formatului numărul este rotunjit, în caz contrar spațiile libere sînt completate cu zerouri).

Depășirea formatului la partea întreagă provoacă tipărirea\*.

Exemple:

| Formatul | Numărul | Reprezentarea      |
|----------|---------|--------------------|
| ###.##   | 11      | <del>/</del> 11.00 |
| ###.##   | 10.327  | <del>/</del> 10.33 |
| ###.##   | 2934.25 | *****              |

c) *Format de tipul ±##.###*

Permite tipărirea numerelor cu semn.

Semnul poate fi tipărit la începutul sau la sfîrșitul numărului (caz în care se utilizează formatul ##.###±).

Efectul utilizării semnului + sau - este următorul:

+ determină tipărirea semnului + dacă numărul este pozitiv și - dacă numărul este negativ;

- determină tipărirea semnului - dacă numărul este negativ și lasă spațiu liber dacă numărul este pozitiv.

Exemple:

| Formatul | Numărul | Reprezentarea       |
|----------|---------|---------------------|
| +##.##   | 12.98   | +12.98              |
| +##.##   | 7.05    | + <del>/</del> 7.05 |
| +##.##   | -3.989  | - <del>/</del> 3.99 |
| +##.##   | -175.34 | *****               |
| ##.##-   | 11.3    | 11.30 <del>/</del>  |
| ##.##-   | -3.05   | b3.05-              |
| ##.##-   | 00.02   | b0.02 <del>/</del>  |

d) *Format de tipul ++...*

---...

Permite alocarea mai multor poziții pentru semn; acestea pot fi utilizate pentru cifrele numărului în caz de depășirea formatului.

*Exemple:*

| Formatul | Numărul | Reprezentarea   |
|----------|---------|-----------------|
| ---.##   | -15     | -15.00          |
| ---.##   | -100    | *****           |
| ---.##   | 8       | <del>8.00</del> |

e) *Formatul de tipul ±\$###.##*

Semnul dolarului poate apare la primul sau al 2-lea caracter din lanț și determină tipărirea lui pe poziția respectivă.

*Exemple:*

| Formatul      | Numărul | Reprezentarea           |
|---------------|---------|-------------------------|
| -\$####.##### | -125.34 | <del>-\$125.34000</del> |
| -\$####.##### | 0.0291  | <del>0.0291</del>       |
| \$####.##-    | 15.399  | <del>\$15.34-</del>     |

f) *Format de tipul ±\$\$...*

Utilizarea de cel puțin două ori a semnelui \$, la începutul formatului, determină tipărirea lui în fața primei cifre a numărului.

*Exemple:*

| Formatul   | Numărul | Reprezentarea       |
|------------|---------|---------------------|
| +\$\$.##   | 19.27   | <del>+\$19.27</del> |
| \$\$\$#.## | -1.03   | \$0001.03-          |

g) *Format de tipul ±##.##↑↑↑↑*

Scrierea exponențială este semnalată prin utilizarea a 4 săgeți. Cîmpul exponențial va fi tipărit prin  $E \pm n n$ , unde fiecare  $n$  reprezintă o cifră a exponentului.

*Exemple:*

| Formatul    | Numărul | Reprezentarea |
|-------------|---------|---------------|
| +##.##↑↑↑↑  | 231.91  | +23.49E+01    |
| +##.##↑↑↑↑  | -.02    | -20.00E-03    |
| ++##.##↑↑↑↑ | 1000.68 | 100.07E+01    |

**Exerciții**

1. Introduceți instrucțiunile necesare pentru tipărirea rezultatelor de la programele exercițiilor propuse în capitolele precedente
2. Volumul segmentului de sferă este dat de relația:

$$V = h^2 \left( \frac{c^2 + 4h^2}{8h} - \frac{h}{3} \right)$$

unde  $h$  — înălțimea segmentului

$c$  — lungimea corzii

Realizați un program pentru calculul mai multor segmente de sferă, asigurînd tipărirea într-o formă dorită a mărimilor  $h$ ,  $c$ ,  $v$ .

3. Scrieți un program care să citească pentru maxim 30 de studenți numele și notele obținute la 5 examene, să calculeze media notelor și media notelor pentru student. Se cere tipărirea rezultatelor sub forma unui tabel de tipul:

|        |              |     |              |       |
|--------|--------------|-----|--------------|-------|
| Numele | Disciplina 1 | ... | Disciplina 5 | Media |
|--------|--------------|-----|--------------|-------|
4. Scrieți un program pentru generarea calendarului anului 1976
5. Scrieți un program pentru generarea calendarului pe următorii 5 ani.

## Capitolul X

### INSTRUCȚIUNI MATRICIALE

Limbajul BASIC conține un set de instrucțiuni care permit prelucrarea masivelor bidimensionale de date ca matrice. În anexa B sînt prezentate cîteva elemente cu privire la calculul matricial.

#### 10.1. INSTRUCȚIUNI MATRICIALE DE INTRODUCERE A DATELOR ȘI DE ATRIBUIRE

Instrucțiunile matriciale pentru introducerea datelor sînt: MATREAD, MATINPUT, MATA=ZER, MATA=CON, MATA=IDN, MAT READ FILE, MAT INPUT FILE

##### 10.1.1. INSTRUCȚIUNI DE CITIRE

**n n n n MATREAD A, B,**  
**n n n n MATREAD A (d<sub>1</sub>, d<sub>2</sub>), B (d<sub>1</sub>, d<sub>2</sub>)**

**MATREAD** — mnemonica care indică tipul instrucțiunii;  
**A, B** — reprezintă numele matricelor ce urmează a fi citite; poate fi o listă de litere (A-Z) separate prin virgulă;  
**A(d<sub>1</sub>, d<sub>2</sub>)** — reprezintă numele și dimensiunea matricii;  
**d<sub>1</sub>** — numărul de linii; **d<sub>2</sub>** — numărul de coloane.

##### *Exemplul 1*

```
10 MATREAD A, X, Z
```

Executarea instrucțiunii are drept efect citirea unor blocuri de date bidimensionale în zonele de memorie rezervate pentru matricele A, X, Z respectiv.

Utilizarea acestei instrucțiuni presupune declararea anterioară a matricelor (de ex.: prin instrucțiunea DIM).

Citirea se face pe linii

```
10 DIM A(3,3), B(4,3)
```

```
20 MAT READ A, B
```

```
30 DATA 5, 11, 14, 12, 3, 9, 4, 12, 19
```

```
40 DATA 11, 4, 19, 12, 7, 99, 18, 17, 4, 63
```

```
50 END
```

Executarea acestui program va determina citirea următoarelor matrice:

$$A(3 \times 3) = \begin{bmatrix} 5 & 11 & 14 \\ 12 & 3 & 9 \\ 4 & 12 & 19 \end{bmatrix} \quad B(4 \times 3) = \begin{bmatrix} 11 & 4 & 19 \\ 12 & 7 & 9 \\ 9 & 18 & 17 \\ 4 & 6 & 3 \end{bmatrix}$$

Citirea matricelor  $A(3 \times 3)$  și  $B(4 \times 3)$  se poate realiza și prin instrucțiunea **MATREAD**  $A(3, 3)$ ,  $B(4, 3)$  caz în care nu mai este necesară declararea matricelor prin instrucțiunea **DIM**.

Instrucțiunea **MATINPUT** are formatul

**n n n n MATINPUT A, B, ...**  
**n n n n MATINPUT A (d<sub>1</sub>, d<sub>2</sub>), B(d<sub>1</sub>, d<sub>2</sub>), ...**

- MATINPUT** — reprezintă mnemonica care indică tipul instrucțiunii;  
**A, B, ...** — lista numelor de matrice formate din litere ( $A-Z$ ) separate prin virgulă;  
**A(d<sub>1</sub>, d<sub>2</sub>)** — lista numelor de matrice dimensionate;  
**d<sub>1</sub>** — numărul de linii; **d<sub>2</sub>** — numărul de coloane.

Instrucțiunea permite introducerea la momentul execuției, de la tastatură a datelor pentru matricile respective.

Folosirea primei instrucțiuni presupune declararea anterioară a matricelor (de exemplu prin instrucțiunea **DIM**).

### 10.1.2. INSTRUCȚIUNI DE ATRIBUIRE

Instrucțiunile matriciale de atribuire sînt:

**n n n n MATA = B**  
**n n n n MATA = ZER**  
**n n n n MATA = ZER (d<sub>1</sub>, d<sub>2</sub>)**  
**n n n n MATA = CON**  
**n n n n MATA = CON (d<sub>1</sub>, d<sub>2</sub>)**  
**n n n n MATA = IDN**  
**n n n n MATA = IDN (d<sub>1</sub>, d<sub>2</sub>)**

**MAT** — reprezintă mnemonica care indică instrucțiunea matricială

**A** — nume de matrice (orice literă a alfabetului)

**ZER** — matricea 0

**CON** — matricea cu toate elementele 1

**IDN** — matricea unitate.

— Matricea **A** poate fi declarată anterior prin instrucțiunea **DIM**, sau chiar în cadrul instrucțiunii (**d<sub>1</sub>** reprezintă numărul de linii, **d<sub>2</sub>** numărul de coloane).

— În cazul primei instrucțiuni, matricile **A** și **B** trebuie să aibe aceeași dimensiune.

Executarea acestor instrucțiuni provoacă respectiv: copierea matricii **B** în **A**, atribuirea matricii zero matricii **A**, introducerea în toate elementele matricii **A** a elementului 1, atribuirea matricii unitate matricii **A**.

### Exemplul 1

```
10 DIM A(2, 3), B(2, 3)
20 MATREAD B
30 MAT A=B
40 DATA A, 0, 1, 2; 0, 3
50 END
```

În urma executării acestui program zona  $A$  a memoriei va conține:

$$A = \begin{bmatrix} 1 & 0 & 1 \\ 2 & 0 & 3 \end{bmatrix}$$

### Exemplul 2

```
10 MAT A=ZER (3, 4)
20 MAT B=ION (4, )
30 MAT C=CON (2, 3)
40 MAT D=ION (3)
50 END
```

Structura matricelor  $A$ ,  $B$ ,  $C$ ,  $D$  va fi respectiv:

$$A = \begin{bmatrix} 0 & 0 & 0 & 0 \\ 0 & 0 & 0 & 0 \\ 0 & 0 & 0 & 0 \end{bmatrix} \quad B = \begin{bmatrix} 1 & 0 & 0 & 0 \\ 0 & 1 & 0 & 0 \\ 0 & 0 & 0 & 1 \end{bmatrix} \quad C = \begin{bmatrix} 1 & 1 & 1 \\ 1 & 1 & 1 \end{bmatrix} \quad D = \begin{bmatrix} 0 \\ 0 \\ 1 \end{bmatrix}$$

## 10.2. INSTRUCȚIUNI ARITMETICE

Prin intermediul instrucțiunilor aritmetice se pot realiza direct următoarele operații pe matrice: adunarea și scăderea, înmulțirea, înmulțirea cu un scalar, calculul inversei și transpusei.

Instrucțiunile

```
n n n n MAT A=B+C
n n n n MAT A=B-C
```

realizează adunarea respectiv scăderea matricii  $C$  cu (din)  $B$ , dimensionarea matricii  $A$  în concordanță cu matricea obținută și memorarea acesteia în  $A$ .

Matricele  $B$  și  $C$  trebuie să aibe aceeași dimensiune. Într-o instrucțiune este permisă o singură operație; următoarea declarație este incorectă.

```
MAT A=B+C-D
```

Pentru realizarea celor două operații sînt necesare două instrucțiuni:

```
MAT A=B+C
MAT A=A-D
```

Instrucțiunea de multiplicare cu un scalar:

```
n n n n MAT A=(expresie)*B
```

expresia -- poate fi orice expresie numerică corectă, inclusă în paranteze.

Elementele matricii  $B$  vor fi pe rind multiplicat cu scalarul introdus prin expresia respectivă, iar rezultatul atribuit matricii  $A$ .

De exemplu

```
10 MAT A=(SQR(X))*B
10 MAT A=((U+V)/D)*B
```

Instrucțiunea:

```
n n n n MAT A=B*C
```

realizează înmulțirea matricelor  $B$  și  $C$  și atribuirea rezultatului matricii  $A$ ; este necesară îndeplinirea condiției de dimensiune:  $B(n \times m)$  și  $C(m \times p)$  adică numărul de coloane ale primei matrice să fie egal cu numărul de linii al celei de-a doua matrice. Matricea  $A$  va fi dimensionată  $A(n \times p)$ .

Matricea din membrul stâng al expresiei nu poate apare și în membrul drept, deci o expresie de forma:

```
n n n n MAT A=A*B
n n n n MAT A=B*A
```

este incorectă.

Înmulțirea unei matrice cu ea însăși impune condiția ca matricea să fie pătrată:

```
n n n n MAT A=B*B
```

Matricea  $B$  este de dimensiune  $n \times n$ .

### Exemplul 1

```
10 DIM A(3,3), B(3, 3), C(3, 3), D(3, 3), E(3, 3)
20 MAT READ A
30 MAT B=A
40 MAT C=A+B
50 MAT D=A-B
60 MAT E=A*B
70 DATA 1, 0, 1, -2, 2, 0, -1, 1, 0
65 MAT PRINT C, D, E
80 END
```

În urma execuției acestui program la consolă vor fi tipărite următoarele matrice:

$$C=A+A=\begin{bmatrix} 2 & 0 & 2 \\ -4 & 4 & 0 \\ -2 & 2 & 0 \end{bmatrix}, \quad D=A-A=\begin{bmatrix} 0 & 0 & 0 \\ 0 & 0 & 0 \\ 0 & 0 & 0 \end{bmatrix}$$

$$E=A \times A=\begin{bmatrix} 0 & 1 & 1 \\ -6 & 4 & -2 \\ -3 & 2 & -1 \end{bmatrix}$$

Instrucțiunea

```
n n n n MAT A=TRN(B)
```

realizează transpunerea matricii  $B$  (înlocuirea rîndurilor prin coloane) și atribuie rezultatul lui  $A$ .

$A$  și  $B$  trebuie să fie zone distincte de memorie; deci o declarație de forma:

```
10 MAT A=TRN(A)
```

este incorectă.



### Instrucțiunea

n n n n MAT A=INV(B)

determină calcularea inversei matricei B și atribuie rezultatul matricei A.  
Matricea B trebuie să fie o matrice patrată.

#### Exemplul 2

```
10 DIM P(2, 2), Q(2, 2), R(2, 3), X(2, 3), Y(2, 2), Z(2, 2)
20 MATREAD P, Q, R
30 MAT X=P*R
40 MAT Y=INV(Q)
50 MAT Z=TRN(P)
60 MATPRINT X, Y, Z
70 DATA 4, 3, 2, 5, 1, 3, 2, 4
80 DATA 8, 7, 4, 3, 9, 6
90 END
```

Rularea programului va determina tipărirea la consolă a matricelor:

$$X=P*R=\begin{bmatrix} 4 & 3 \\ 2 & 5 \end{bmatrix} * \begin{bmatrix} 8 & 7 & 4 \\ 3 & 9 & 6 \end{bmatrix} = \begin{bmatrix} 41 & 55 & 34 \\ 31 & 59 & 38 \end{bmatrix}$$

$$Y=Q^{-1}=\begin{bmatrix} -2 & 1.5 \\ 1 & -0.5 \end{bmatrix}$$

$$Z=P^T = \begin{bmatrix} 4 & 2 \\ 3 & 5 \end{bmatrix}$$

#### Exemplul 3

```
10 MAT C=ZER(2, 1)
20 MAT READ A(3, 1), B(3, 3), D(3, 3)
30 MAT C=B*A
40 MAT E=B-D
50 LET K=2
60 MATE=(K) E
70 MAT B=INV(B)
80 MAT Q(CON(3, 3))
90 MAT P=Q+B
100 MAT PRINT C, E, B, P
110 DATA 1, 2, 1, 1, 0, 1, 0, 2, 0, 0, 0, 1
120 DATA 1, 1, 1, -1, 0, 0, 0, 0, 3
130 END
```

Rezultatul calculelor executate prin acest program sînt matricele C, E, B, P care vor fi tipărite la consolă:

$$C=B*A = \begin{bmatrix} 2 \\ 4 \\ 1 \end{bmatrix} \quad E = K(B-D) = \begin{bmatrix} 0 & -2 & 0 \\ 2 & 4 & 0 \\ 0 & 0 & -4 \end{bmatrix}$$

$$B^{-1} = \begin{bmatrix} 1 & 0 & 0 \\ 0 & 1/2 & 0 \\ -1 & 0 & 1 \end{bmatrix} \quad P = \begin{bmatrix} 2 & 1 & 1 \\ 1 & 3/2 & 1 \\ 0 & 1 & 2 \end{bmatrix}$$

### Exercițiul 4

```
10 DIM A(5, 5), B(5, 5), C(5, 5), D(5, 5) E(5, 5), F(5, 5)
15 DIM G(5, 5), H(5, 5)
20 READ I, J
30 MATREAD A (I, I), B(I, I), D(I, J), G(J, I)
40 MAT C=ZER(I, I)
50 PRINT "MATRICEA A DE ORDIN" I
60 MAT PRINT A;
70 PRINT "MATRICEA B DE ORDIN" I
80 MAT PRINT B
90 MAT C=A+B
100 PRINT "C=A+B"
110 MAT PRINT C;
120 MAT F=ZER(I, J)
130 MAT F=C*D
140 MAT H=ZER(I, J)
150 MAT H=G*F
160 PRINT "MATRICEA H DE ORDIN" J
170 MATPRINT N
180 DATA 3, 1
190 DATA 1, 2, 3, 4, 5, 6, 7, 8, 9, 9, 8, 7, 6, 5, 4, 3, 2, 1, 1, 2
195 DATA 3, 3, 2, 1
200 END
```

Este de remarcat faptul că prin instrucțiunea DIM au fost dimensionate toate matricile utilizate, iar în cursul programului acestea au fost redimensionate, acest lucru este posibil cu condiția ca noile dimensiuni să fie inferioare celor declarate prin DIM.

Rezultatele apar tipărite la consolă astfel:

MATRICEA A DE ORDIN 3

|   |   |   |
|---|---|---|
| 1 | 2 | 3 |
| 4 | 5 | 6 |
| 7 | 8 | 9 |

MATRICEA B DE ORDIN 3

|   |   |   |
|---|---|---|
| 9 | 8 | 7 |
| 6 | 5 | 4 |
| 3 | 2 | 1 |

C=A+B

|    |    |    |
|----|----|----|
| 10 | 10 | 10 |
| 10 | 10 | 10 |
| 10 | 10 | 10 |

MATRICEA H DE ORDIN 1

360

### Exerciții

1. Corecți erorile introduse în următorul program:

```
10 DIM X(2, 2), Y(3, 3), A(3, 4)
20 MAT READ X, Y
```

```

30 MAT A=X+Y
40 MAT B=Y*A
50 DATA 0, 1, 2, 1, 0, 3, 1, 4, 0, 2
60 END

```

2. Corecrați erorile introduse în următoarele instrucțiuni

```

10 MAT X=Y
20 MAT Y=Y+X-B
30 MAT X=X*Y
40 MAT B=TRN(X)
50 MAT A=INV(A)
60 MAT C=(K) C
70 MAT X=A-X

```

3. Scrieți un program care să calculeze determinantul unei matrice de dimensiune  $3 \times 5$  înmulțite cu o matrice de dimensiune  $5 \times 3$

4. Trei întreprinderi fabrică 4 produse obținând beneficii diferite. În tabelul de mai jos sînt indicate cantitățile fabricate din fiecare produs pe fiecare întreprindere și beneficiile realizate pe produs. Scrieți un program pentru calculul beneficiului total obținut de fiecare întreprindere

| Magazin | Producție |    |     |    | Beneficiu |     |      |      |
|---------|-----------|----|-----|----|-----------|-----|------|------|
|         | I         | II | III | IV | I         | II  | III  | IV   |
| 1       | 5         | 3  | 4   | 9  | 0.5       | 0.7 | 0.1  | 0.2  |
| 2       | 6         | 2  | 7   | 6  | 0.4       | 0.6 | 0.1  | 0.3  |
| 3       | 4         | 4  | 8   | 4  | 0.45      | 0.5 | 0.15 | 0.25 |

## Capitolul XI

### ORGANIZAREA FIȘIERELOR DE INTRARE/IEȘIRE A DIRECTORILOR ȘI A PARTIȚIILOR PE DISC

Informația vehiculată în interiorul calculatorului, poate fi privită din două puncte de vedere: unul fizic, adică al purtătorului fizic de informație și celălalt logic, adică al legăturilor dintre datele care constituie informația. Informațiile dintr-un anumit volum (disc sau bandă magnetică), pot să nu fie corelate între ele putând fi destinate pentru programe distincte și utilizatori diferiți. Informațiile corelate între ele, formează o *înregistrare logică*. Un bloc de informație, (o înregistrare fizică) conține una sau mai multe înregistrări logice. Totalitatea înregistrărilor logice cu aceeași destinație și organizare, depuse pe un anumit suport, și care pot fi tratate individual, formează un *fișier*, [61], [63], [65].

Acest termen se aplică la orice colecție de informații sau la orice dispozitiv care primește sau care furnizează informații. Exemple: fișierul program sursă, fișierul binar relocabil, fișierul de listare, fișierul imagine de memorie (Save file), consola teletype, unitatea de casete magnetice.

Programul sursă este intrarea pentru asamblor, care produce la ieșire un fișier binar relocabil. Acesta constituie intrarea pentru încărcător (Loader), care încarcă și relocă programul la locații absolute producând un fișier de salvare (save file). Acest fișier este memorat pe disc cuvânt cu cuvânt, în ordinea în care va fi încărcat în memorie. În afară de încărcare (loading), mai există și alte mijloace prin care un utilizator poate produce un fișier de salvare.

#### 11.1. FIȘIERE PE BANDĂ ȘI PE DISC

Toate discurile magnetice și fișierele pe disc, sînt accesibile prin numele de fișier. Un nume de fișier este un șir de caractere  $\leq 10$  compus din următoarele caractere ASCII: caractere alfabetice, constante numerice și \$. Acest șir de caractere este terminat fie printr-o reîntoarcere a carului, fie printr-un spațiu sau nul. Un nume de fișier poate conține orice număr de caractere, dar sistemul va considera doar primele zece semnificative.

Un fișier va trebui să fie deschis și anume asociat cu un canal RDOS, înainte ca să se poată avea acces la el. Un fișier pe disc, poate fi deschis complet, permițînd mai multor utilizatori să aibă acces simultan și să modifice conținuturile fișierelor; fișierul poate fi deschis în mod exclusiv, permițînd doar unui utilizator să modifice fișierul și altor utilizatori să citească fișierul; un fișier poate fi deschis doar pentru citire pentru mai mulți utilizatori.

## 11.2. EXTENSII DE NUME DE FIȘIER

Extensia care poate fi adăugată la un nume de fișier este un șir de caractere alfabetice și trebuie să includă caracterul \$. Extensia poate avea orice număr de caractere, dar sistemul le consideră doar pe primele două semnificative. Semnul (.) separă extensia de numele fișierului. Exemplu de nume de fișier cu extensie: FOO.P\$. Componenta sistemului de operare CLI\*, adaugă de multe ori extensii la numele de fișier, indicând tipul informației pe care acesta îl conține și distingându-l de alte tipuri de fișiere care rezultă de la același program sursă.

Astfel dacă un fișier sursă este numit A.SR, el poate produce următoarele tipuri de fișiere: [63], [65]

A.RB fișier binar relocabil (*relocatable binary file*)

A.SV imagine memorie (*save file*)

A.LS fișier de listare (*listing file*)

A.OL fișier de întreșesere (*overlay file*)

Un utilizator nu va putea să-și numească un fișier sursă de exemplu A.SV din cauza confuziei care s-ar produce cu fișierul de salvare care are extensia SV.

Dispozitivele de intrare/ieșire au nume de fișier rezervate special care încep foarte adesea cu caracterul \$. În continuare, sînt listate numele dispozitivelor acceptate de RDOS.

**\$CDR** cititor de cartelă perforată

**CT<sub>n</sub>** unitatea de casetă *n* Data General ( $n=0-7$ ), prima unitate de control

**DKO** disc cu capete fixe NOVADISC, prima unitate de control

**DP<sub>n</sub>** unitatea de discuri *n* cu capete mobile

**\$LPT** imprimată cu 80 sau 132 coloane

**MT<sub>n</sub>** unitatea *n* de bandă magnetică cu 7 sau 9 piste, prima unitate de control

**\$PTP** perforator de bandă de hîrtie de mare viteză

**\$PTR** cititor de bandă de hîrtie de mare viteză

**QTY** multiplexor asincron pentru comunicații de date

**\$TTI** teletype sau consola terminalului cu display

**\$TTO** imprimanta teletype-ului sau ecranul display-ului

**\$TTP** perforatorul de la teletype

**\$TTR** cititorul de la teletype

Utilizatorul poate să aloce numele începînd cu \$ și la alte fișiere decît tipul de dispozitive. Astfel comanda **XFER** este utilizată pentru a transfera conținutul unui fișier la alt fișier. Există două argumente:

**XFER** *fișier sursă* *fișier destinație*

De exemplu: **XFER \$PTR A ↵**

Aici, conținutul de pe banda de hîrtie montată pe cititorul de bandă este transferat la un fișier numit A.

Dacă: **XFER P \$PTR ↵**

conținutul fișierului P este perforat pe banda de hîrtie.

---

\* CLI (Command Line Interpreter) este un program de sistem fie în partiția background sau în foreground, care acceptă linii de comandă de la o consolă de sistem și translatează intrările în comenzi pentru RDOS, [63].

### 11.3. ATRIBUTE ȘI CARACTERISTICI DE FIȘIER

Atributele de fișier sînt trăsături distinctive ale fișierelor care pot fi stabilite sau schimbate prin cereri către sistem, în cele mai multe cazuri prin intermediul lui CLI. Aceste atribute sînt:

- P** fișier permanent care nu poate fi șters sau redeseminat
- S** fișier de salvare (imagine memorie)
- W** fișier protejat la scriere, în care nu se poate scrie
- R** fișier protejat la citire, care nu poate fi citit
- A** fișier protejat la atribut. Atributele unui astfel de fișier nu pot fi schimbate. După ce atributul A a fost pus, el nu poate fi îndepărtat
- N** nu este permisă editarea de legături a fișierului
- ?** Primul atribut care poate fi definit de utilizator (bitul 9)
- &** Al doilea atribut care poate fi definit de utilizator (bitul 10)

Caracteristicile de fișier sînt trăsături distincte ale fișierelor, care nu pot fi schimbate de către utilizator. Lista cu caracteristicile de fișier este:

- D** organizarea aleatorie a fișierului
- C** organizarea continuă a fișierului
- I** accesibil prin I/E directă (doar SYS.DR\* și MAP.DR\*\* au acest atribut)
- L** intrare după editarea legăturilor. Această caracteristică este dată mai mult pentru intrările directorilor, decît pentru fișierele însăși
- T** partiție. Această definește un fișier ca fiind o partiție
- Y** director. Această caracteristică definește un fișier ca fiind un director

Utilizînd comanda LIST, este posibil de a obține informații de la directorul unui fișier, despre unul sau mai multe fișiere.

Sistemul RDOS conține un număr de fișiere de sistem protejate permanent, ca de exemplu \$TTI. Utilizatorul trebuie să aibă grijă să nu supraîncarce fișierele sale cu atribute restrictive, mai mult decît este necesar. Astfel, un fișier cu atributul AP nu poate fi șters de către utilizator în nici un mod, cu excepția reinițializării sistemului.

### 11.4. FIȘIERE PE DISC

Sistemul de operare RDOS, acceptă unități de discuri cu capete fixe și mobile. RDOS acceptă pînă la două unități de comandă pentru discurile cu capete fixe NOVADISC, fiecare cu pînă la 8 unități adresabile de 128K, 256K, 756K cuvinte memorie. Pot fi incluse de asemenea în sistem, pînă la 8 unități de discuri cu capete mobile, cu 2 pînă la 20 suprafețe de discuri pe unitate.

Fișierele pe discuri pot fi organizate în modurile secvențial, aleatoriu sau contiguu.

Fișierele organizate secvențial conțin blocuri seriale de 255 cuvinte fiecare, iar fișierele organizate aleatoriu și contiguu, conțin blocuri de 256 cuvinte fiecare, aceste fișiere putînd avea o lungime de la 0 la maximum 33.423.360 bytes, respectiv 33.554.432 bytes.

---

\* SYS.DR — numele unui director de fișier.

\*\* MAP.DR — ghid director.

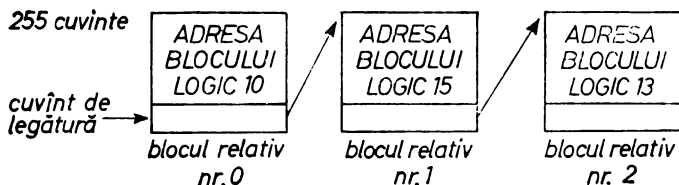

Fig. 11.1

legătura  $n$  este adresa blocului logic  $(n-1)$ . XOR. adresa blocului logic  $(n+1)$ .

### 11.5. FIȘIERE ORGANIZATE SECVENȚIAL

Aceste fișiere rezervă ultimul cuvînt de la fiecare bloc de 256 bytes pentru a fi folosit ca un punctator către următorul bloc de 256 bytes. Punctatorul este prevăzut doar pentru uzul sistemului, fiind transparent pentru utilizator. Fiecare bloc de 256 cuvinte, are o adresă unică, numită adresa blocului logic care este atribută lui de către sistem. Sistemul face deosebirea între adresa blocului logic și adresele sectoarelor sau pistelor fizice. Mai exista în mod distinct față de adresa blocului, numărul de bloc relativ, care indică poziția relativă a unui bloc de date în interiorul unui fișier pe disc. Primul bloc în interiorul unui fișier pe disc este blocul relativ numărul zero, fig. 11.1.

### 11.6. FIȘIERE PE DISC ORGANIZATE SECVENȚIAL

În această formă de organizare, nu există adresele blocurilor logice. Blocurile memoriei pe disc, sînt secvențiale în sensul că atunci cînd un bloc al unui fișier secvențial a fost prelucrat, sistemul trebuie apoi să continue fie cu următorul bloc din sistem, fie cu blocul care a fost prelucrat imediat înaintea blocului prezent.

Toate transferurile de I/E ale fișierelor organizate secvențial sînt înregistrate în zone tampon în interiorul sistemului. Numai blocurile în întregime sînt transferate și fiecare bloc transferat este mai întii citit într-o zonă tampon. Zona tampon de sistem, este organizată în blocuri de  $(414)_8$  cuvinte fiecare.

Cînd se face citirea în această zonă, blocul neumplut complet și cel mai vechi, este primul care va fi suprascris de către sistem. Cînd toate zonele tampon au fost umplute, atunci prima care a fost umplută, va fi prima care va fi suprascrisă. Întrucît toate intrările/ieșirile sînt realizate printr-o zonă tampon intermediară, este necesar mai mult timp pentru transferul de I/E.

### 11.7. FIȘIERE ORGANIZATE ALEATORIU

În organizarea aleatorie a fișierelor, este creat un index de fișier al tuturor adreselor blocurilor logice. Fiecare intrare în indexul de fișier este un cuvînt care adresează un bloc de pe disc.

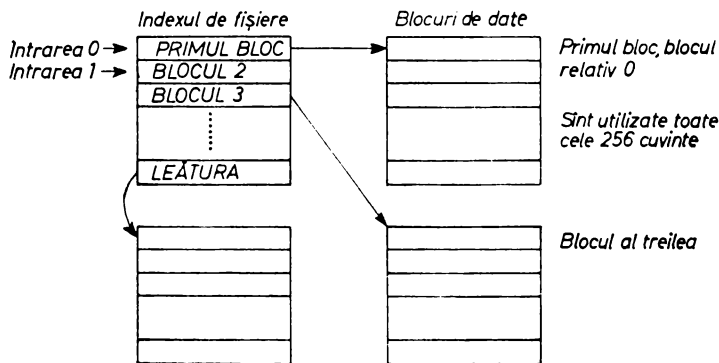

Fig. 11.2

Adresa maximă a blocului de pe disc, este  $2^{10}-1$ . Blocurile indexului de fișier, sînt legate în maniera unor blocuri secvențiale. Blocurilor din fișierul organizat aleatoriu, le sînt atribuite numere de bloc relativ, de la 0 la  $n$ , unde fiecare număr este un întreg pozitiv într-o ordine secvențială. În mod similar, fiecare intrare în indexul de fișier este considerată a fi la aceeași poziție relativă în index, ca numărul relativ al blocului a cărui adresă logică o conține. Astfel adresa logică a primului bloc într-un fișier aleatoriu, este găsită la intrarea numărul zero în indexul fișierului. Toate intrările zero în indexul de fișier, indică faptul că blocurile relative specificate, nu au fost scrise, fig. 11.2.

În prelucrarea fișierelor organizate aleatoriu, este nevoie de două accese la disc, pentru citirea și scrierea fiecărui bloc: unul pentru indexul de fișier și celălalt pentru blocul de date însuși. Dacă indexul este rezident în memorie (fiind în prealabil citit într-o zonă tampon de sistem), este nevoie numai de un singur acces. Dacă blocul de date este rezistent, în memorie nu este necesar nici un acces la disc. Toate fișierele de salvare utilizează organizarea aleatorie. Toate comenzile de I/E care sînt accesibile pentru prelucrarea fișierelor organizate secvențial, pot fi folosite pe fișierele organizate aleatoriu. Aceste comenzi vor cere în general, mai puțin timp pentru execuția lor, datorită eficienței dobîndite în folosirea organizării aleatorii a fișierului. Există un tip adițional de comenzi de I/E folosite în prelucrarea fișierelor aleatorii: transferurile de I/E în bloc direct. În aceste transferuri, un întreg bloc de informație de pe disc, este transferat într-o zonă specificată de utilizator. Sistemul nu are nevoie de folosirea unor zone de sistem intermediare, mărindu-se astfel viteza de transfer. Totuși, administrarea înregistrărilor în interiorul fiecărui bloc, devine o sarcină a utilizatorului.

## 11.8. FIȘIERE ORGANIZATE CONTIGUU

Acestea sînt fișiere la ale căror blocuri există un acces aleatoriu dar fără nevoia unui index de fișier aleatoriu. Fișierele contigue, sînt compuse dintr-un număr fix de blocuri pe disc, care sînt localizate la o serie neîntreruptă de adrese de bloc de disc. Aceste fișiere nu pot fi mărite niciodată ca dimensiune,



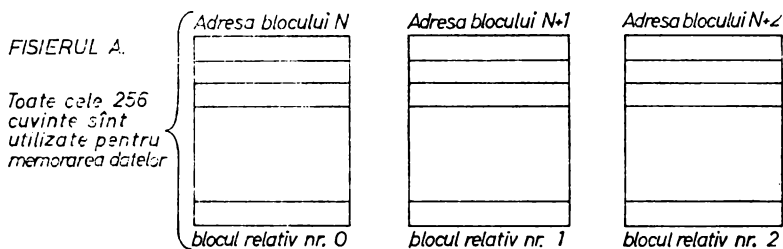

Fig. 11.3

nici micșorate. Întrucît blocurile de date sînt la adrese de bloc logice secvențiale, tot ceea ce este necesar pentru a putea avea acces la un bloc în interiorul unui fișier contiguu este adresa primului bloc (sau numele fișierului) și numărul blocului relativ în interiorul fișierului.

Toate operațiile de I/E care pot fi realizate cu fișiere organizate aleatoriu, pot fi de asemenea realizate cu fișiere organizate contiguu, dar mărimea fișierului contiguu rămîne fixată. Fișierele organizate contiguu au avantajul că cer în mod uzual mai puțin timp pentru accesul la blocuri în interiorul fișierului, întrucît nu este nevoie de a citi un index de fișier.

## 11.9. REFERIREA FIȘIERELOR PE DISC

Fișierele pe disc sînt referite prin numere de fișier de pe disc. Întrucît un nume de fișier pe disc trebuie să rezide în unul din trei feluri diferite de directori\* (ai partiției primare, ai partiției secundare sau al subdirectorului SYS.DR), sistemul trebuie de asemenea să fie prevăzut cu numele directorului care conține numele de fișier dorit. Acest nume de director, poate fi livrat, fie prin prefixarea numelui de director la numele de fișier, fie prin stabilirea unui director curent prin intermediul lui CLIDIR, sau comenzii de sistem .DIR. Dacă există un director curent, toate celelalte referiri la nume de fișier vor fi direcționate către acest director (în absența unui nume de director prefixat) pînă cînd un nou director este specificat.

Pentru realizarea unui fișier cu acces direct, un nume de fișier este prefixat de un specificator de director urmat de două puncte. Specificatorii de director pot fi globali sau locali:

*Specificatorii de directori globali* sînt mnemonice de unități de disc, care se referă la partițiile primare de pe aceste dispozitive. Exemple de specificatori de directori globali:

DP $\underline{n}$  disc cu capete mobile, unitățile 0 pînă la 7

DK0 unitate de comandă pentru unitatea de disc cu capete fixe, unitatea logică 0

DK1 unitate de comandă pentru unitatea de disc cu capete fixe, unitatea logică 1

Astfel dacă ambele unități DK0 și DP1 sînt în sistem, ambele vor fi inițializate, DK0 fiind dispozitivul de director curent. Pentru a realiza accesul

\* Noțiunea de director va fi explicată într-un paragraf următor.

său la fișierul ACB de pe unitatea cu capete fixe 1 de exemplu, utilizatorul va folosi fie un acces direct:

DP1 : ACB

fie va stabili pe DP1 ca dispozitiv de director curent

DIR DP1 ↵

și apoi va referi în mod simplu fișierul ACB.

Dacă un fișier rezidă într-o partiție secundară sau într-un subdirector (sau un subdirector de partiție secundară), numele de fișier trebuie să fie prefixat de către specificatorul său de director local.

*Specificatorii de directori locali* sînt nume de partiții secundare și subdirectori. Fiecare specificator local, trebuie să fie urmat de două puncte. În absența unui nou specificator de director, toate celelalte referințe la numele de fișier sînt îndrumate către directorul cel mai recent specificat în DIR sau în comanda .DIR.

Intrucît toți directorii, cu excepția directorilor partițiilor primare sînt listați într-un director mai vechi (părinte), există o ierarhie printre specificatorii de directori [65]. Partițiile primare sînt la nivelul cel mai ridicat. Urmează apoi subdirectorii de partiții primare și partițiile secundare.

Nivel 0

Partiția primară

Nivel 1

Subdirectori partiția secundară 1 partiția secundară 2

Nivel 2 Subdirector 1 subdirector 2 subdirector 3 subdirector 4

Dacă este necesar, partiția primară însăși trebuie să fie prima inițializată. Astfel, dacă în schema de mai sus un utilizator dorește să aibă acces la fișiere în subdirectorul 1 și nici-un director din acest spațiu de fișier nu a fost inițializat, următorii directori trebuie să fie inițializați în ordinea următoare: partiția primară, partiția secundară 1, subdirectorul 1.

## 11.10. PARTIȚIILE ȘI DIRECTORII DISCULUI

RDOS permite partiționarea spațiului fișierului pe disc între diferiți utilizatori, după două baze: fixă și semivariabilă. Partițiile fixe ale unui fișier pe un spațiu contiguu pe disc sînt denumite partiții secundare. Partițiile secundare sînt părți exclusive reciproce ale spațiului total al fișierului pe disc, partiția primară. Spațiul fișierului din interiorul unei partiții poate fi alocat utilizatorilor pe o bază semi-variabilă. Aceasta înseamnă că utilizatorilor unei partiții le pot fi alocate reciproc, exclusiv porțiuni din acest spațiu al fișierului și acele porțiuni pot fi extinse sau cuprinse ca mărime în cadrul limitelor spațiului total al fișierului utilizabil în partiția origine. Acele părți variabile ale spațiului fișierului sînt denumite subdirectori, fig. 11.4.

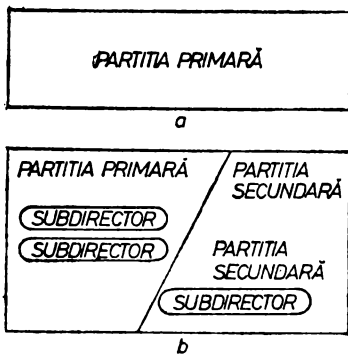

Fig. 11.4

Fiecare partiție, primară și secundară, conține directorul său propriu de fișier. Un di-

rector de fișier este o listă numită SYS.DR care conține numele tuturor fișierelor și subdirectorilor în cadrul unei partiții date. SYS.DR partiției primare conține de asemenea numele tuturor partițiilor secundare.

Fiecare subdirector este un director de fișier care listează fișierele în spațiul fișierului său. Ca și alți directori, fiecare subdirector conține o intrare numită SYS.DR care este folosită pentru accesul la directorii săi.

Fiecare partiție conține de asemenea propriul ei plan de alocare al biților. Planul de alocare al biților (sau ghid director, MAP.DR). păstrează o înregistrare curentă cu blocurile de pe disc care sînt în folosință și cele care sînt libere să memoreze date, în interiorul fiecărei partiții. MAP.DR a partiției primare reține o înregistrare cu spațiul total din disc, exceptînd blocurile de la 0 la 5 care pot conține programul de încărcare automată. Astfel programul de încărcare automată a discului nu poate fi niciodată distrus, deoarece sistemul nu alocă acea porțiune a spațiului din disc unde se află încărcarea automată. Acest lucru este valabil chiar dacă un anumit spațiu din fișier poate fi alocat partiției secundare și/sau subdirectorilor. Subdirectorii nu au un plan unic ca al directorilor dar utilizează MAP.DR al partiției origine.

Utilizatorii pot avea acces la un alt director în partiția secundară și în subdirectorii prin intermediul intrărilor legate.

După inițializarea completă a sistemului există numai o partiție primară. Comanda CLI

CPART NAME  $n \curvearrowright$

este folosită pentru crearea partiției secundare, denumit NAME cu o lungime de  $n$  blocuri de disc contigue. Tot astfel, pentru a crea subdirectorii, comanda CLI

CDIR SUBDIR  $\curvearrowright$

este utilizată în scopul creerii subdirectorului numit SUBDIR în partiția curentă.

Inițializarea parțială, de exemplu încărcarea automată a discului, nu distruge nici fișierele nici partițiile secundare, sau subdirectorii.

Partiția primară nu poate fi niciodată ștersă. Subdirectorii și partițiile secundare pot fi totuși oricînd șterși. Dacă este ștersă o partiție secundară, subdirectorii conținuți de această partiție sînt de asemenea șterși.

Următorul exemplu compară partiționarea discului cu utilizarea subdirectorilor, ca mijloc de împărțire a spațiului din disc între un grup de 8 utilizatori. Poate fi folosită una din următoarele două scheme de alocare pentru a proteja fișierele fiecărui utilizator de a nu fi citite sau alterate de alt utilizator:

1. Crearea a 8 partiții secundare și atribuirea fiecărei partiții unui utilizator

2. Crearea unei singure partiții secundare (de 8 ori mai mare ca fiecare partiție secundară de la punctul 1). Fiecărui utilizator îi este atribuit un subdirector distinct în cadrul partiției.

În ambele cazuri, 1) și 2), fișierele pe disc ale fiecărui utilizator vor fi protejate și fiecare utilizator va putea avea acces la fișierele din partiția primară (asemănător software-ului utilitar). Procedul 1 garantează un anumit spațiu de fișier fix pentru fiecare utilizator. Dacă unul din utilizatori goleşte spațiul său, el nu-și poate însuși spațiul nefolosit al altei partiții.

Procedul 2 permite fiecărui utilizator să capete atît spațiu de fișier, cît are el nevoie în interiorul partiției secundare comune, atîta timp cît există

spațiu de fișier neutilizat. În cadrul acestui procedeu nici un utilizator nu poate fi asigurat de disponibilitatea unui spațiu de fișier minim în orice moment, cu toate că spațiul fișierului este folosit cu o eficiență mai mare decât în procedeu 1.

#### 11.10.1. ATRIBUIRILE INIȚIALE ALE BLOCURILOR DE DISC

Primele 20 de blocuri octale de pe disc, pe fiecare unitate de disc, au asignări\* fixe, rămânând câteva blocuri libere fie pentru alte nevoi ale sistemului sau pentru memorarea fișierului utilizatorului. Blocurile 0—5 sînt rezervate pentru încărcarea automată. Blocul 6 este primul bloc index al fișierului aleator SYS.DR.

Blocurile 7—16 sînt rezervate pentru indexi de fișiere aleatoare în cazul în care apar schimbări în program în partiția primară; blocul 17 este rezervat pentru primul bloc al fișierului continuu MAP.DR.

#### 11.10.2. NUMĂRUL BLOCULUI DE DISC

|    |                                                                                  |
|----|----------------------------------------------------------------------------------|
| 0  | } Încărcare automată                                                             |
| 1  |                                                                                  |
| 2  |                                                                                  |
| 4  |                                                                                  |
| 5  |                                                                                  |
| 6  | Primul bloc de index pentru SYS.DR — fișier aleator                              |
| 7  | } Memorarea indexului de fișier modificat al programului din partiția Background |
| 8  |                                                                                  |
| 9  |                                                                                  |
| 10 |                                                                                  |
| 11 |                                                                                  |
| 12 |                                                                                  |
| 13 | } Memorarea indexului de fișier modificat al programului din partiția Foreground |
| 14 |                                                                                  |
| 15 |                                                                                  |
| 16 |                                                                                  |
| 17 | Primul bloc pentru MAP.DR.                                                       |

Așa cum s-a menționat mai înainte, ghidul director, MAP.DR, este un fișier care indică ce blocuri din disc sînt în folosință curentă și care sînt libere de alocat. Fiecare bit al fiecărui cuvînt din MAP.DR indică dacă un bloc specific este sau nu utilizat. Atribuirea blocurilor se face de la stînga la dreapta,

---

\* Atribuirii.

în ordine crescătoare, începînd cu primul bloc al spațiului contiguu de pe disc aflat în exploatare.

MAP.DR este un fișier contiguu a cărui mărime, în partiția primară, este determinată de mărimea discului unde se află MAP.DR.

| <i>Cuvîntul</i> | <i>Conținutul</i>                                             |
|-----------------|---------------------------------------------------------------|
| 0               | Planul alocării blocurilor. 1 bit/bloc,                       |
| .               | de la stînga la dreapta, în ordinea crescătoare a blocurilor, |
| .               | începînd cu numărul de bloc 6                                 |
| 377             | 0=blocul este disponibil<br>1=blocul este în folosință        |

### 11.10.3. DIRECTORII SISTEMULUI

Informația necesară în legătură cu fișierele dintr-o partiție dată sau dintr-un subdirector este păstrată într-un fișier director de sistem, numit SYS.DR. Informația din fiecare SYS.DR include numele fișierelor, mărimea în bytes, a fișierelor și însușirile și caracteristicile fișierelor.

Directorii de sistem folosesc un algoritm aleator pentru a accelera accesul la intrările directorului. De altfel, o arie inițială de directori de sistem este alocată (la momentul în care sistemul este complet inițializat) pentru intrările în partiția primară pe un disc cu capete mobile. Această arie numită cadru este un set de blocuri contigue pe disc, setul fiind contiguu pentru a micșora timpul de acces al capului amovibil. Subdirectorii și partițiile secundare alocă memoria directorului de sistem după cerințe.

Mărimea cadrului partiției primare este dependentă de tipul discului pe care este situată.

Următoarea listă de mărimea cadrului pentru diferite tipuri de discuri amovibile DGC.

| <i>Tipul unității</i> | <i>Mărimea cadrului (în zecimal)</i> |
|-----------------------|--------------------------------------|
| 4047                  | 97                                   |
| 4048                  | 193                                  |
| 4057                  | 773                                  |

Structura SYR.DR-ului este identică pentru fișierul director de sistem și pentru subdirectorii.

Acest mod de organizare există pentru că SYS.DR este un fișier organizat aleator și primul cuvînt al fiecărui bloc al fișierului reprezintă numărul fișierelor care sînt listate în acest bloc SYS.DR.

Acestui cuvînt îi urmează o serie de 228 de cuvinte-intrări, denumite descrierile fișierului utilizatorului sau UFD, care descriu fiecare fișier.

Urmează o exemplificare a cîtorva blocuri din SYS.DR:

| <i>Cuvînt</i> | <i>Conținut</i>                                                            |
|---------------|----------------------------------------------------------------------------|
| 0             | Numărul de fișiere în acest bloc al directorului (16 <sub>8</sub> maximum) |
| 1             | Descrierea fișierului utilizatorului                                       |
| :             |                                                                            |
| :             |                                                                            |
| :             |                                                                            |
| 22            |                                                                            |

23 }  
 : }  
 44 }      Descrierea fișierului utilizatorului  
 :  
 :

Fiecare cuvânt de 22 octeți pentru siguranța intrărilor, are o structură fixă, arătată mai jos.

UFD-ul conține informații despre fișierul care-i descrie numele, extensia de nume de 2 caractere însușirile și caracteristicile fișierului, mărimea fișierului, adresa primului bloc și un cod al unității logice ce descrie unitatea asociată cu acest fișier.

| <i>Cuvnt</i> | <i>Conținut</i>                                                 |
|--------------|-----------------------------------------------------------------|
| 0—4          | Numele fișierului                                               |
| 5            | Extensia                                                        |
| 6            | Însușirile                                                      |
| 7            | Atributele accesului de legătură                                |
| 10           | Contorul de bloc —1                                             |
| 11           | Contorul de bytes în ultimul bloc                               |
| 12           | Prima adresă (de ex.: adresa logică a primului bloc din fișier) |
| 13           | Anul/ziua ultimului acces                                       |
| 14           | Anul/ziua creerii                                               |
| 15           | Ora/minutul creerii                                             |
| 16           | UFD\ informație variabilă                                       |
| 17           | UFD/                                                            |
| 20           | Contorul utilizatorului                                         |
| 21           | Legătura DCT*                                                   |

Toate numele de fișier în cadrul fiecărui director de fișier trebuie să fie unice. O încercare de a introduce un nume de fișier la un director, unde mai există deja un același nume de fișier are ca efect apariția unei indicații de eroare.

Un contor de fișier nenul indică că unul sau mai mulți utilizatori au deschis fișierul.

Dacă apare o defecțiune de hardware, acest contor va fi adesea eronat și trebuie făcut zero (via CLEAR) înainte ca fișierul său asociat să poată fi închis, redenumit sau șters.

#### 11.10.4. STRUCTURA SUBDIRECTORULUI

Subdirectorii sînt subîmpărțiri comune a spațiului unui fișier a partiției origine.

Deosebit de partiția secundară, subdirectorii nu au definit un anumit spațiu de fișier.

În schimb, subdirectorii își iau după necesități spațiu de fișier de la partiția origine și eliberează spațiul cînd nu mai este necesar.

\* DCT = DEVICE CONTROL TABLE.

Subdirectorii creați recent conțin 3 blocuri: SYS.DR — blocul index inițial, blocurile de date pentru SYS.DR și intrările MAP.DR. Deoarece subdirectorii nu au spațiul lor propriu de fișier, dar împrumută de la partiția origine, intrarea ghidului director, în fiecare SYS.DR al subdirectorilor este o copie a intrării MAP.DR a partiției primare.

### 11.10.5. INTRĂRILE DE LEGĂTURĂ

RDOS oferă un mod elastic de acces, prin care utilizatorii pot avea acces la orice fișier pe discuri, pe bandă magnetică sau casete, prin denumirea acestuia sau prin nume diferite (denumite „alias“-uri).

În plus, utilizatorilor le este permis accesul la fișiere care nu fac parte din directorii proprii. Mecanismul care permite acest lucru este intrarea de legătură.

În cadrul unei aplicații uzuale intrările de legătură permit conservarea spațiului din fișierul pe discuri, permițând ca numai o singură copie a unui fișier în uz comun să fie legată de către utilizatori, în același director, partiție sau în alte partiții.

Intrările de legătură pot indica alte intrări de legătură cu o precizie de rezolvare de maximum 10 cifre zecimale. Ultima intrare cu care se stabilește legătura se numește intrarea de soluționare. Intrările de legătură sînt create cu ajutorul comenzii CLI.LINK. sau prin comanda corespunzătoare de sistem LINK (fig. 11.5.)

Ori de cîte ori trebuie soluționată o legătură (adică, atunci cînd legătura este deschisă), directorul care conține intrarea de soluționare este inițializat de către sistem, dacă nu este deja inițializat. Directorul care conține intrarea de soluționare nu trebuie să fie însă inițializat în momentul creării unei intrări de legătură. Tot ce se cere pentru crearea unei intrări de legătură este ca denumirea ei să fie unică în directorul respectiv.

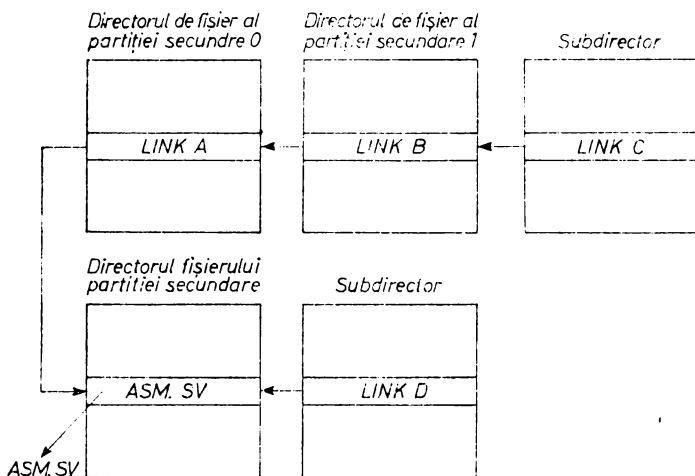

Fig. 11.5

În fig. 11.5, există patru legături la intrarea de soluționare pentru ASM.SV\*. Pentru ca o legătură dată să fie soluționabilă, toate legăturile intermediare trebuie să fie de asemenea soluționabile. Astfel, în ilustrația precedentă, dacă LEGĂTURA B este anulată, LEGĂTURA C nu va fi rezolvată; LEGĂTURA A ar putea fi totuși soluționată în orice caz, deoarece nu există alte legături intermediare pînă la intrarea de soluționare.

Fiecare intrare de soluționare conține două serii de atribute: atribute de intrări de soluționare și atribute de acces la legături. Atributele intrării de soluționare se aplică utilizatorilor direcți ai fișierelor. Atributele de acces la legături specifică atributele fișierului pentru utilizatori care stabilesc legătura cu aceste fișiere. Caracteristicile intrării de soluționare (adică organizarea fișierului) se stabilesc cînd se crează fișierul de soluționare, în cazul nostru ASM.SV; atributele intrării de soluționare se poate să fi fost modificate între timp de către utilizator, prin CHATR-ul\*\* comenzii de CLI (sau CHATR-ul comenzii de sistem). Cuvîntul care denotă atributele de acces la legături este de asemenea stabilit de către utilizator. Inițial este 0, dar poate fi modificat prin CHLAT\*\*\* al comenzii CLI (sau .CHLAT. al comenzii de sistem).

Atributele de soluționare generează accesul unui utilizator la un fișier deschis, în mod direct. Dar, atunci cînd utilizatorul deschide un fișier prin o intrare de legătură, utilizatorul consideră atributele fișierului de soluționare ca fiind SAU-ul logic al atributelor fișierului de soluționare și al atributelor de acces la legături. Cu alte cuvinte, atributele unui fișier de soluționare, văzute prin prisma unei intrări de legătură, sînt un compus format din atributele fișierului de soluționare și atributele de acces la legături.

După ce utilizatorul a deschis un fișier printr-o intrare de legătură, el poate modifica exemplarul pe care-l posedă din atributele fișierului, cu ajutorul unei comenzi CHATR. Se observă că această comandă nu permite ca atributele unui fișier protejat de acestea să fie schimbat. Deoarece fiecare utilizator de legături modifică numai exemplarul său din atributele fișierului, mulți utilizatori de legături pot altera atributele respective. Cu toate acestea, orice alterare a acestor atribute este temporară și rămîne valabilă numai pe durata deschiderii fișierului prin intrarea de legătură.

Fiind dată o intrare de soluționare care specifică fișierul ABC ca avînd atributele de soluționare Save și Permanent, și atributul de acces la legătură Write Protected, să examinăm atributele fișierului ABC, așa cum apar acestor trei utilizatori, fig. 11.6.

UFD-urile de soluționare și de legătură

NOTA: 1B1 = Protejat prin atribut

1B2 = Fișier de salvare

1B14 = Permanent

1B15 = Protejat la scriere

---

\* ASM este o comandă de CLI, care are scopul de a asambla unul sau mai multe fișiere sursă, folosind ansamblul relocabil.

\*\* CHATR — Comandă de CLI, care schimbă, adună sau șterge atributele fișierului de soluționare ale unui fișier dat.

\*\*\* CHLAT — Comandă de CLI, care schimbă adună sau șterge atributele de acces ale fișierului de legătură.



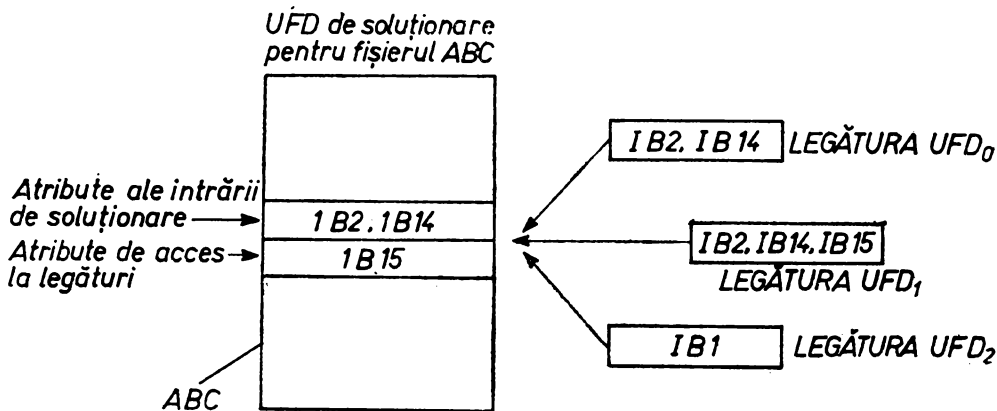

Fig. 11.6

Primul utilizator (cu UFD<sub>0</sub>) a înlăturat atributul Write-Protected (protejat la scriere). Astfel, cuvântul ce arată atributele, văzut de primul utilizator, conține atributele Save și Permanent. Se observă că, deoarece intrarea de rezolvare conține atributul permanent, nici o legătură de utilizator nu poate anula acest fișier. Aceasta pentru că numai un fișier închis poate fi anulat, și ori de câte ori fișierul de soluționare este închis, atributele sale inițiale de soluționare (inclusiv atributul permanent) sînt restabilite, prevenind astfel anularea fișierului.

Al doilea utilizator nu și-a modificat copia sa de pe cuvîntul ce desemnează atributele; el vede atributele ca fiind SAU-ul atributelor fișierului de soluționare și al atributelor inițiale de acces la legături: Save, Permanent și Write Protected. Astfel, al doilea utilizator nu poate nici să anuleze nici să modifice conținutul fișierului. Al treilea utilizator a modificat cuvîntul ce exprimă atributele, pentru a conține un singur atribut: *Attribute Protected*. Astfel, acest utilizator de legătură nu mai poate opera alte modificări în atributele fișierului. Utilizatorul direct al fișierului ABC, continuă însă să considere fișierul ca un fișier permanent de salvare.

Dacă utilizatorul direct al fișierului ABC ar fi dorit să împiedice alți utilizatori să modifice conținutul fișierului său, el ar fi trebuit să stabilească atributele Write și Attribute Protected în cuvîntul ce desemnează atributele de acces la legături. Dacă el ar fi dorit să se împiedice pe sine însuși de a modifica necorespunzător fișierul, el ar fi trebuit să fixeze aceste atribute în cuvîntul ce desemnează atributele intrării de soluționare; efectul asupra utilizatorilor de legături ar fi același, în ambele cazuri.

Utilizatorul poate împiedica pe alți utilizatori să facă legătura cu fișierul ABC, poziționînd atributul No Resolution fie la intrarea de soluționare, fie la cuvintele atribut ale legăturii de acces.

La un moment dat, fișierul de soluționare poate fi deschis de către cel puțin un utilizator pentru citire sau scriere și poate exista cel puțin o intrare de legătură care să puncteze la o intrare de soluționare.

Sînt permise de asemenea deschideri citire-scriere numai pentru un singur utilizator și deschideri multiple numai pentru citire.

#### 11.10.6. INIȚIALIZAREA UNITĂȚII DE DISC. PARTIȚIONAREA

Înainte de a putea face referiri la un fișier, trebuie să fie inițializată rubrica sa în director și de asemenea toate nivelele superioare de directori trebuie inițializate pentru o referire completă a fișierului. Inițializarea deschide o rubrică în director, introducând-o în sistem și pregătind-o pentru folosirea viitoare a sistemului. Inițializarea poate fi totală sau parțială.

Inițializarea totală este folosită pentru a introduce noi pachete de discuri în sistem, sau pentru a șterge toate fișierele existente și a elibera spațiul lor din partiții sau subdirectori. Inițializarea parțială este folosită pentru a reintroduce întreaga unitate cu conținutul fișierelor în sistem (de exemplu partiția primară) sau pentru a reintroduce anumite porțiuni din partiția primară (de exemplu o partiție secundară sau subdirectori).

Deoarece unitățile de discuri individuale cu capete fixe conțin numai fișiere complete și informații cuprinse în directorul de fișier, pachetele pot fi extrase din sistem fără a afecta conținutul fișierului sau definițiile partiției și subdirectorului.

Deși mulți specificatori de directori pot fi inițializați, în orice moment nu poate să existe decât un singur „director lipsă” curent.

Directorul lipsă curent este directorul în care sînt dirijate toate referințele la fișiere în absența unor informații suplimentare privind specificatorul din director.

## Capitolul XII

# INSTRUCȚIUNI PENTRU EXPLOATAREA FIȘIERELOR DE INTRARE/IEȘIRE

### 12.1. MACROINSTRUCȚIUNEA OPEN FILE

Scopul: Instrucțiunea **OPEN FILE** leagă un nume de fișier de utilizator sau un nume de dispozitiv periferic al sistemului, cu un număr de fișier de utilizator pentru referiri ulterioare de I/E. Această instrucțiune determină de asemenea modul în care este utilizat fișierul (citire, scriere, acces aleator, sau adăugarea de noi înregistrări) [42], [63], [65].

Formatul:

**OPEN FILE** [*num-expl*, *num-exp2*], *nume-fișier*

unde: *nume-fișier* este un literal, nume de fișier sau un șir de variabile evaluate ca nume de fișier

*num-expl* este o expresie numerică care dă numărul fișierului de utilizator, ce trebuie evaluat la un număr în gama 0–7 (deoarece 8 este limita canalelor de utilizator deschise simultan). Numărul fișierului este asociat cu numele de fișier și este folosit pentru referințe viitoare către fișier (pentru citire, scriere, închidere, etc.).

*num-exp2* este o expresie numerică care dă modul în care fișierul este deschis, printr-un număr din gama 0–3. Fiecare mod este definit astfel:

Modul 0 — Acces aleator (I/E).

Numai fișierele pe disc trebuie să fie deschise în modul de acces aleator. În momentul când este deschis, un fișier cu acces aleator poate să fie citit sau scris. Dacă nici — un fișier avînd numele dat în instrucțiunea **OPEN FILE** nu este găsit în directorul de utilizator, va fi făcută în director o intrare pentru noul nume de fișier.

Modul 1 — Ieșire (scrie un nou fișier)

În acest mod poate fi deschis un fișier pe disc sau pe un dispozitiv corespunzător de ieșire. Sînt permise în acest caz, doar scrierile în fișier. Dacă un astfel de fișier cu acest nume există întotdeauna în directorul utilizatorului, copia prealabilă este mai întii ștearsă de pe disc. În fiecare caz un nou fișier va fi creat în directorul utilizatorului inițializat cu lungimea 0.

Modul 2 — Ieșire (adăugare la un fișier scris deja)

Orice fișier de ieșire, poate fi deschis în vederea adăugării unei noi înregistrări (modul de lucru de adăugare). Cînd este deschis, fișierul este poziționat către sfîrșitul fișierului curent, astfel încît datele suplimentare înscrise în fișier, îl vor extinde. Dacă fișierul nu există în directorul utilizatorului, va fi făcută o nouă intrare în directorul de utilizator pentru numele de fișier.

### Modul 3 — Intrare.

În acest mod pot fi deschise atât un fișier pe disc cit și pe un dispozitiv corespunzător de intrare. Dacă un fișier pe disc este deschis în acest mod, fișierul trebuie în prealabil să existe. În modul 3 pentru o deschidere de fișier sînt permise doar citirile. Dacă fișierul nu este găsit în directorul de utilizator, el va fi în continuare căutat în directorul public.

#### *Exemple:*

```
100 OPEN FILE [0,1], "TEST.1"  
110 OPEN FILE [1,3], "$TR"  
120 OPEN FILE [1,M], "S$"
```

## 12.2. MACROINSTRUCȚIUNEA CLOSE FILE

Scopul: Instrucțiunea **CLOSE FILE** anulează corespondența dintre un nume de fișier și un număr de fișier de utilizator, astfel încît fișierul nu mai poate fi referit. Fișierele sînt închise cînd fișierul de I/E este complet. De asemenea poate fi necesar să se schimbe modul la un fișier deschis. Pentru a face aceasta, fișierul trebuie mai întîi închis și apoi redeschis, folosind noul argument de mod. Format:

**CLOSE FILE** [*num-exp*<sub>1</sub>]

*num-exp*<sub>1</sub> este numărul fișierului de utilizator asociat în prealabil cu un nume de fișier într-o instrucțiune **OPEN FILE**.

#### *Exemple:*

```
300 CLOSE FILE [2]  
400 CLOSE FILE [1-5]
```

### Macroinstrucțiunea **CLOSE**

Scopul: Instrucțiunea **CLOSE** va închide toate canalele deschise, în timp ce instrucțiunea **CLOSE FILE** va închide un canal specificat de utilizator. În condițiile în care toate canalele sînt închise utilizarea instrucțiunii **CLOSE** nu provoacă apariția mesajului de eroare **Formatul:**

**CLOSE**

#### *Exemplu:*

```
40 CLOSE
```

## 12.3. MACROINSTRUCȚIUNEA READ FILE

Scopul: Instrucțiunea **READ FILE** determină citirea datelor binare dintr-un fișier; acestea sînt atribuite variabilelor listate în instrucțiune [42], [61].

Formatul: Se prezintă în continuare două formate, unul folosit pentru citirea fișierelor sevențiale, celălalt folosit pentru citirea unei înregistrări de pe un fișier aleator.

**READ FILE** [*num-exp<sub>1</sub>*], *listă-variabile*  
**READ FILE** [*num-exp<sub>1</sub>*, *num-exp<sub>2</sub>*], *listă-variabile*

unde:

*listă-variabile* este o listă de variabile numerice, ale căror valori trebuie citite de pe un fișier

*num-exp<sub>1</sub>* este o expresie numerică care evaluează pentru fișierul de utilizator, numărul unui fișier care fusese deschis în Modul 3 în cazul accesului secvențial, sau în Modul 0 pentru accesul aleator.

*num-exp<sub>2</sub>* este o expresie numerică care evaluează numărul înregistrării care trebuie citită de pe un fișier cu acces aleator.

Comentarii: Fiecare variabilă din *listă-variabile* a instrucțiunii **READ FILE**, trebuie să corespundă tipului de date pentru fiecare valoare care este citită de pe fișier sau cu înregistrarea din interiorul fișierului. Dacă fișierul conține atât valori numerice cât și șiruri de caractere atunci variabilele de tip corespunzător, trebuie să fie date în ordine corectă în instrucțiunea **READ FILE**. În cazul citirii unui fișier cu acces aleatoriu, încercarea de citire a unei înregistrări care nu a fost niciodată scrisă, va cauza o înregistrare cu toate pozițiile zero.

Funcția EOF poate fi folosită pentru a detecta sfârșitul datelor, atunci când se transferă date de la un fișier în memorie. Funcția EOF este utilizată în legătură cu o instrucțiune de transfer pentru a prevedea o instrucțiune la care să se facă transferul în cazul detectării sfârșitului de fișier. Formatul acestei funcții este:

EOF [*număr-fișier*]

*număr-fișier* este numărul unui fișier deschis pentru citire.

Funcția EOF este evaluată la o valoare numerică întreagă 0 sau 1, indicând dacă la ultima citire a fișierului, dat de *număr-fișier*, s-a detectat un sfârșit de fișier. Dacă a fost detectat un sfârșit de fișier, funcția EOF ia valoarea „1”, în caz contrar ia valoarea „0”. Poate fi efectuat un transfer condiționat, dacă funcția EOF este folosită ca o expresie numerică într-o instrucțiune IF.

*Exemple:*

```
100 OPEN FILE [1, 3], "$PTR"  
110 READ FILE [1], A, B, C, D, E, F, G  
120 IF EOF (1) THEN 8000  
190 OPEN FILE [2, 0], "BB"  
200 READ FILE [2, 50], X, Z$, Y, Z
```

## 12.4. MACROINSTRUCȚIUNEA **WRITE FILE**

Scop: Instrucțiunea **WRITE FILE** determină extragerea datelor în format binar pe un fișier cu acces secvențial sau o înregistrare a unui fișier cu acces aleator.

Formatul: În continuare vor fi prezentate două formate, din care primul permite scrierea datelor pe un fișier cu acces secvențial, iar al doilea format este utilizat pentru scrierea datelor într-o înregistrare a unui fișier cu acces aleator.

**WRITE FILE** [*num-exp<sub>1</sub>*], *listă-expresii*  
**WRITE FILE** [*num-exp<sub>1</sub>*, *num-exp<sub>2</sub>*], *listă-expresii*

unde:

*listă-expresii* este o listă de expresii numerice sau un șir de variabile sau literali care evaluează valori numerice sau șiruri de valori pentru ieșire

*num-exp<sub>1</sub>* este o expresie numerică care evaluează numărul unui fișier de utilizator în prealabil deschis, în Modul 1 sau 2 pentru acces secvențial, sau în Modul 0 pentru acces aleator

*num-exp<sub>2</sub>* este o expresie numerică care evaluează numărul înregistrării aleatorii care trebuie scrisă.

Comentarii: Șirul de variabile sau de literali utilizați de instrucțiunea WRITE FILE în modul secvențial poate avea o lungime maximă de 132 baiți. O înregistrare aleatorie, poate conține maxim 128 baiți. O expresie numerică are nevoie de 4 baiți iar un șir de *n* baiți, cere *n*+1 baiți. Lungimea înregistrării este totalul tuturor baiților din *listă-expresii*.

*Exemple:*

```
0060 OPEN FILE [0, 1], "XX.2"  
0070 FOR I=1 TO 50  
0090 WRITE FILE [0], A[I], A[I] / I, S$, T$  
:  
0500 OPEN FILE [1, 0], "DATA5"  
0600 WRITE FILE [1, 37], I, J, B[I] / A[I]
```

## 12.5. MACROINSTRUCȚIUNEA INPUT FILE

Scop: Această instrucțiune determină citirea datelor ASCII de pe un fișier în care datele sînt aranjate similar cu răspunsul unui teletype la o instrucțiune INPUT. Formatul:

**INPUT FILE** [*num-exp<sub>1</sub>*], *listă-variabile*

unde:

*listă-variabile* este o listă de variabile numerice sau de variabile-șir\*

*num-exp<sub>1</sub>* este o expresie numerică, ce evaluează pentru fișierul utilizatorului, numărul unui fișier în prealabil deschis în modul 3.

*Exemple:*

```
0040 FILE [1, 3], "$TPR"  
0060 INPUT FILE [1], Z, Y, X, A$, B$   primele trei date  
care sînt citite de la cititorul de bandă de hîrtie trebuie să fie numerice și  
ultimele două trebuie să fie șiruri de caractere.
```

Fișierul trebuie conceput cu separator între elemente; se utilizează fie virgula, fie comanda de întoarcere a carului.

Funcția EOF, poate fi utilizată pentru a prevedea o instrucțiune la care să se facă transferul în cazul detecției sfîrșitului de fișier pe fișierul din care sînt introduse datele.

---

\* trebuie asigurată concordanța între tipul variabilelor listă și al datelor asociate în fișier.

*Exemplu:*

```
0050 OPEN FILE [1, 3], "DATA"  
0100 INPUT FILE [1], A, B, C, D, E, F, F1, F1$, F$, G [100]  
0110 IF EOF (1) GOTO 1000  
      ⋮  
1000 PRINT "OUT OF DATA"
```

## 12.6. MACROINSTRUCȚIUNEA PRINT FILE

Scop: Această instrucțiune provoacă extragerea datelor în codul ASCII. Fișierul de ieșire produs este alcătuit, similar cu ceea ce se imprimă la terminal în urma executării instrucțiunii PRINT. Fișierul poate să livreze componentele sale, direct la un dispozitiv ce recunoaște codul ASCII, ca de exemplu imprimate, sau pe un fișier pe disc, pentru o imprimare ulterioară off-line, [40], [42]. Formatul:

**PRINT FILE** [*num-exp*<sub>1</sub>], *listă-expresii*

unde:

*listă-expresii* este o listă de expresii numerice, de variabile și șiruri de literali, separați prin delimitatori speciali (, sau; sau funcția TAB).

*num-exp*<sub>1</sub> este o expresie numerică care evaluează pentru utilizator numărul unui fișier deschis în prealabil în modul 1 sau în modul 2.

Exemple: 0100 PRINT FILE [1], "OUT 6"

```
0360 PRINT FILE [0], "X="; "XSQR="; X↑2; "XCUBE=";  
      X↑3
```

## 12.7. MACROINSTRUCȚIUNEA PRINT FILE USING

Scop: Instrucțiunea **PRINT FILE USING** determină ca valorile pentru expresiile date în instrucțiune să fie scoase pe un fișier în prealabil deschis, în formatul specificat de o expresie de tip șir dată în instrucțiune. Format:

**PRINT FILE** (*num-exp*<sub>1</sub>), **USING** *expresie-șir*, *listă-expresii*

unde:

*listă-expresii* este o listă de expresii numerice, de variabile și de șiruri de literali, ale căror valori trebuie să fie imprimate

*expresie-șir*, specifică formatul cîmpului în care valoarea fiecărei expresii trebuie să fie scoasă și este identic cu specificațiile *expresiei-șir* dată de instrucțiunea PRINT USING.

*num-exp*<sub>1</sub> este o expresie numerică care evaluează pentru fișierul utilizatorului, numărul unui fișier în prealabil deschis, fie în modul 1, fie în modul 2.

*Exemplu:*

```
0080 OPEN FILE [0,2], "T5"  
0150 PRINT FILE [0], USING "++####.###", A, B, C,  
      D, E, F
```

Ieșirea fișierului poate să fie concepută pentru o utilizare ulterioară la fel ca fișierul de intrare pentru instrucțiunea INPUT FILE, deoarece fiecare valoare este astfel formată, încît să se termine cu o virgulă.

## 12.8. MACROINSTRUCȚIUNEA **MAT READ FILE**

**Scopul:** Determină citirea datelor în format binar de pe un fișier, pentru zonele listate în instrucțiune. Aceste zone au putut fi în prealabil dimensionate, sau pot fi dimensionate în instrucțiunea **MAT READ FILE**.

**Format:** Primul dintre formatele prezentate mai jos este folosit pentru citirea fișierelor secvențiale. Al doilea format este folosit pentru citirea unei singure înregistrări de pe un fișier cu acces aleator.

**MAT READ FILE** [*num-exp*<sub>1</sub>], *listă-zone*

**MAT READ FILE** [*num-exp*<sub>1</sub>, *num-exp*<sub>2</sub>], *listă-zone*

unde:

*listă-zone* este o listă de zone ale căror valori vor fi citite din fișier

*num-exp*<sub>1</sub> este o expresie numerică care evaluează pentru fișierul de utilizator, numărul unui fișier care a fost deschis în modul 3 pentru accesul secvențial sau în modul 0 pentru accesul aleator

*num-exp*<sub>2</sub> este o expresie numerică care evaluează numărul înregistrării ce trebuie citită de pe un fișier cu acces aleator.

**Comentariu:** Zonele care sînt în prealabil dimensionate trebuie să fie listate doar prin numele de zonă. Zonele care nu sînt deja dimensionate trebuie să fie dimensionate în instrucțiunea **MAT READ FILE**.

În citirea unui fișier cu acces aleator, o citire a unei înregistrări care nu a fost scrisă, va determina o înregistrare cu toate pozițiile nule.

Funcția EOF, care a fost descrisă în legătură cu instrucțiunea **READ FILE**, poate fi folosită pentru a prevedea o instrucțiune la care să se facă transferul în cazul detecției „sfîrșitului-de-fișier“, pe fișierul de la care au intrat datele. Argumentul funcției EOF este numărul fișierului deschis pentru citire

*Exemplu:*

0040 OPEN FILE [1, 3], "VALUES"

0060 MAT READ FILE [1], A, B, C(3, 4), D(5)

0090 IF EOF (1) GOTO 700

0700 Print "OUT OF VALUES"

### 12.8.1. MACROINSTRUCȚIUNEA **MAT WRITE FILE**

**Scop:** Instrucțiunea **MAT WRITE FILE** provoacă ieșirea datelor în conformitate cu zonele dimensionate în prealabil. Ieșirea se face în format binar la un fișier cu acces secvențial, sau constituie o înregistrare a unui fișier cu acces aleatoriu.

**Formatul:** Primul format este folosit pentru a scrie într-un fișier cu acces secvențial, iar al doilea format este folosit în scrierea unei singure înregistrări pentru un fișier cu acces aleatoriu.

**MAT WRITE FILE** [*num-exp*<sub>1</sub>], *listă-zone*

**MAT WRITE FILE** [*num-exp*<sub>1</sub>, *num-exp*<sub>2</sub>], *listă-zone*

unde:

*listă-zone* în prealabil dimensionate, ale căror valori vor fi scrise pe fișier

*num-exp*<sub>1</sub> este o expresie numerică care evaluează pentru fișierul de utilizator, numărul unui fișier care fusese deschis în Modul 1 sau în Modul 2 pentru accesul secvențial sau în Modul 0 pentru accesul aleatoriu.



$num-exp_2$  este o expresie numerică care evaluează numărul înregistrării aleatorii care trebuie scrisă.

*Exemplu:*

```
0050 OPEN FILE [0,1], "AAA"  
0090 MAT WRITE FILE [0], B, C, X
```

## 12.9. MACROINSTRUCȚIUNEA MAT INPUT FILE

Scop: Această instrucțiune are ca efect citirea, pentru zonele listate în instrucțiune a datelor (în cod ASCII) dintr-un fișier. Zonele trebuie să fi fost în prealabil dimensionate sau vor trebui dimensionate în instrucțiunea MAT INPUT FILE. Formatul:

**MAT INPUT FILE** [ $num-exp_1$ ], *listă-zone*

unde: *listă-zone* este o listă de zone ale căror valori trebuie să fie citite din fișier.

$num-exp_1$  este o expresie numerică care evaluează pentru fișierul de utilizator, numărul unui fișier care a fost deschis în prealabil în Modul 3.

Comentarii: Zonele care au fost în prealabil dimensionate trebuie să fie listate doar prin numele de zonă. Zonele care nu sînt deja dimensionate trebuie să fie dimensionate în instrucțiunea MAT INPUT FILE. Funcția EOF, care a fost descrisă în legătură cu instrucțiunea READ FILE, poate fi folosită pentru a prevedea o instrucțiune la care să se facă transferul în cazul detecției sfîrșitului-de-fișier, pe fișierul de la care datele sînt introduse. Argumentul funcției EOF este numărul fișierului deschis pentru citire.

*Exemplu:*

```
0010 OPEN FILE [2, 3], "XX.AA"  
0090 MAT INPUT FILE [2], (5, 5), Y, Z
```

## 12.10. MACROINSTRUCȚIUNEA MAT PRINT FILE

Scopul: Această instrucțiune determină ieșirea datelor conform zonelor dimensionate în prealabil. Ieșirea este în formatul ASCII pe un fișier cu acces secvențial sau constituie o înregistrare a unui fișier cu acces aleator în cazul fișierelor pe disc, sau poate fi făcută pe un dispozitiv ce utilizează codul ASCII, ca de exemplu imprimanta. Formatul:

**MAT PRINT FILE** [ $num-exp_1$ ], *listă-expresii*

unde:

*listă-expresii* este o listă de zone în prealabil dimensionate ale căror valori vor fi scrise în fișier.

$num-exp_1$  este o expresie numerică care evaluează pentru fișierul de utilizator numărul unui fișier care a fost deschis în Modul 1 sau 2 pentru accesul secvențial sau în Modul 0 pentru accesul aleator.

*Exemplu:*

```
0010 OPEN FILE [0, 0], "Z.22"  
0110 MAT PRINT FILE [0], B
```

## 12.11. INSTRUCȚIUNEA CHAIN

Scopul: Instrucțiunea **CHAIN** constituie un mijloc de chemare a unui program BASIC de pe disc sau de pe alt dispozitiv de intrare, din programul rulat curent. Utilizând această instrucțiune, pot avea loc următoarele situații:

- Dacă programul este pe disc, sistemul caută directorul utilizatorului pentru *nume fișier*; dacă îl găsește, sistemul va căuta directorul bibliotecii pe disc.

- Programul utilizatorului care este în mod curent rulat este scos din memorie dacă programul este găsit și noul program este încărcat în memorie. Dacă nu este găsit *nume fișier*, programul curent rămâne în memorie.

- Noul program încărcat este rulat, de la instrucțiunea cu numărul cel mai mic din noul program. În mod opțional, utilizatorul poate să specifice dacă controlul va fi transferat la noul program, folosind **CHAIN *nume fișier* THEN GO TO**. Astfel utilizatorul poate să specifice unde va începe execuția, în alt loc decât acela cu numărul cel mai mic de instrucțiune. Formatul:

**CHAIN *nume fișier* [THEN GO TO *nr. instrucțiunii*]**

unde: *nume fișier* este un literal, nume de fișier, sau un șir de variabile care evaluează numele fișierului.

*nr-instrucțiune* este orice număr de instrucțiune care există în programul specificat cu numele *nume fișier*.

*Exemple:*

0100 Chain "SUB1"

0230 CHAIN "Z\$"

0190 CHAIN "SQET" THEN GO TO 0237

Programul înlăntuit, trebuie să fie în formatul fișierului SAVE.

## 12.12. INSTRUCȚIUNEA SAVE

Scopul: Această instrucțiune determină ca programul curent (instrucțiunile sursă și datele) să fie scrise în format binar la un dispozitiv de ieșire binar, ca de exemplu perforator binar de bandă de hîrtie sau într-un fișier pe disc. Dacă scrierea se face pe disc, numele de fișier intră în directorul utilizatorului, înlocuind oricare fișier cu același nume. Un program „salvat” (SAVED) poate fi reîncărcat folosind instrucțiunea LOAD, instrucțiunea CHAIN, sau prin comanda **RUN *nume fișier***. Salvarea unui program în format binar (se utilizează mai frecvent în formatul ASCII comanda LIST) este recomandată ca un mijloc de salvare al programului într-un format compact, prin aceasta reducându-se „overhead-ul” sistemului. În plus, un program care trebuia să fie executat parțial poate să fie salvat în acest format, astfel ca mai tîrziu prin executarea instrucțiunii LOAD să poată fi reluată execuția sa. Deci, totul se întîmplă ca și cînd programul nu ar fi fost vreodată îndepărtat din sistem. De asemenea un program salvat care este reîncărcat poate fi editat și listat mai tîrziu în formatul ASCII. Format:

**SAVE *nume-fișier***

unde:

*nume-fișier* este numele unui dispozitiv la care programul curent va trebui scris, sau numele sub care va fi înmagazinat în directorul de utilizator dacă programul curent trebuie scris pe un fișier pe disc.

*Exemple:*

```
0100 SAVE "FA.BC"  
0233 SAVE "$PTP"  
0555 SAVE "CTO:2"  
0725 SAVE S$(1, 7)
```

### 12.13. INSTRUCȚIUNEA ENTER

Scopul: Folosirea ei provoacă intrarea instrucțiunilor BASIC conținute în fișierul ASCII dat de *nume fișier* în programul curent.

Cînd o instrucțiune din fișier are același număr de ordine cu o linie din programul curent, linia „Intrată“ (ENTERED) va înlocui linia curentă. Acolo unde instrucțiunile în fișier au etichete diferite de acelea ale programului curent, instrucțiunile vor fi inserate în secvența lor proprie în programul curent. Utilizatorul poate să scrie sau să editeze linii în programul curent, folosind fișierul ASCII ca intrare, într-un mod asemănător ca în cazul în care el ar fi realizat intrarea pentru noile linii de program la teletype.

Fișierul pentru a putea fi introdus (ENTERED) trebuie să fi fost creat printr-o comandă de fișier LIST (a se vedea sintaxa comenzii LIST) sau creat la fel ca ieșirea unui alt program BASIC care folosește instrucțiunile PRINT FILE, sau care ar fi putut fi creat în afara sistemului Extended BASIC. Pentru a putea introduce un anumit program, poate fi utilizat orice dispozitiv de intrare în codul ASCII. Dacă nume fișier este un fișier pe disc, sistemul BASIC va căuta mai întii directorul utilizatorului pentru numele de fișier. Dacă acesta nu este găsit acolo, se va căuta în directorul bibliotecii pe disc. Mesajele de eroare vor fi emise, fie dacă fișierul nu există, fie dacă nu este în format sursă — ASCII.

Porțiunea de date a unui program care se execută este neperturbată de către comanda ENTER, adică atribuirea variabilelor rămîne fixată. Astfel, instrucțiunea ENTER prevede o facilitate pentru rularea subprogramelor ca întreteserile cu toate variabilele de program declarate ca „comune“. Format:

**ENTER** *nume fișier*

unde:

*nume fișier* este numele unui fișier pe disc sau al unui dispozitiv de intrare/ieșire care conține instrucțiuni BASIC în formatul ASCII.

*Exemple:*

```
0055 ENTER "$CDR"  
0010 ENTER "LINES.BC"
```

### 12.14. INSTRUCȚIUNI DE ÎNTREȚINERE A DIRECTORILOR

Cînd se utilizează compilatorul BASIC în legătură cu discul, se întrețin acei directori care conțin numele de fișier sau de fișiere, de pe disc împreună cu mărimea cuvintelor fiecărui fișier. Fiecare utilizator deține propriul său director care conține numele fișierelor sale. Există de asemenea un director de bibliotecă, ce conține numele fișierelor care sînt accesibile tuturor utilizatorilor [40], [63], [65].

Instrucțiunile care sînt legate de directori, sînt acelea care șterg numele de fișier dintr-un director, și care definesc un nou nume de fișier în director.

Există în acest sens, instrucțiunile DELETE și RENAME, care vor fi tratate în continuare.

### 12.15. INSTRUCȚIUNEA DELETE

Scopul: De a șterge fișierul numit *nume fișier* din directorul de utilizator, ștergînd astfel efectiv fișierul de pe disc. Formatul:

**DELETE** *nume fișier*

unde:

*nume fișier* este numele fișierului din directorul de utilizator.

*Exemple:*

0100 DELETE "AO.1"

0518 DELETE "TEST"

### 12.16. INSTRUCȚIUNEA RENAME

Formatul :

**RENAME** *nume fișier 1, nume fișier 2*

unde:

*nume fișier 1* este numele curent de fișier.

*nume fișier 2* este noul nume care înlocuiește *nume fișier 1* în directorul de utilizator.

Scopul: Această instrucțiune înlocuiește un nume de fișier în directorul de utilizator, cu un nou nume.

*Exemple:*

0186 RENAME "TEST", "SQRT2"

0876 RENAME \$\$, "A"

### 12.17. COMENZI PENTRU FIȘIERE DE I/E

Utilizatorul poate emite comenzile direct de la terminal. Una din funcțiile modului de operare consolă, „keyboard“, este specificarea fișierului de I/E și întreținerea directorilor. Comenzile de consolă încep cu un cuvînt de comandă care poate fi urmat de argumente, și se termină cu o comandă de întoarcere a carului. Unele comenzi, sînt versiuni de consolă ale anumitor instrucțiuni BASIC. Compilatorul BASIC le recunoaște drept comenzi, întrucît nu sînt precedate de etichetă.

### 12.18. COMENZI DE ÎNTREȚINERE A DIRECTORILOR

Cînd se folosește compilatorul BASIC în legătură cu discul, sînt menținuți un număr de directori și anume aceia care conțin numele de fișier sau de fișiere pe disc, împreună cu mărimea în cuvinte a fiecărui fișier. Fiecare utilizator are propriul său director care conține numele fișierelor sale, acesta din urmă numindu-se director de utilizator. În plus există un director de bibliotecă, care conține numele acelor fișiere care sînt accesibile tuturor utilizatorilor. Comenzile de consolă, care sînt legate de directori, sînt acelea care listează numele de fișier conținut fie în directorul utilizatorului fie în directorul bibliotecii. Ele se numesc FILES și LIBRARY.

## Comanda FILES

Scopul: Comanda determină imprimarea la terminal a listei tuturor numerelor de fișiere din directorul de utilizator. Numele de fișier, atunci când sînt imprimate, vor fi separate de o etichetă. Formatul:

### FILES

*Exemplu:*

**FILES**

## Comanda LIBRARY

Scopul: Comandă imprimarea pe terminal a listei numerelor de fișiere conținute în directorul bibliotecii de pe disc. Numele de fișier, atunci când sînt imprimate, nu sînt separate de etichetă. Formatul:

### LIBRARY

*Exemplu:*

**LIBRARY**

## Comanda LOAD

Scopul: Această comandă execută un NEW implicit. Fișierul specificat este citit în memorie, devenind program curent. Fișierul numit poate fi pe disc sau poate fi pe un dispozitiv de intrare binar, ca de exemplu cititorul de bandă de hîrtie. În toate cazurile, doar un fișier care în prealabil a fost salvat va putea fi încărcat. Dacă se specifică un fișier pe disc, compilatorul BASIC cercetează mai întîi directorul utilizatorului. Dacă numele de fișier nu este în directorul utilizatorului, compilatorul cercetează directorul bibliotecii pentru numele de fișier.

Cînd are loc încărcarea unui fișier, el poate fi listat, sau modificat după cum cere aplicația specifică. Formatul:

### LOAD *nume fișier*

unde:

*nume fișier* este numele unui fișier binar creat de către o comandă SAVE anterioară

*Exemple:*

LOAD "\$PTR"

LOAD "MATH3"

LOAD "MTO:1"

## Comanda WHATS

Scopul: Această comandă va imprima la teletype, informații legate de fișierul cu numele specific *nume fișier*. Tipul de informații imprimată și formatul în care ea va fi redată pe imprimantă este:

*nume fișier* *attribute lungimea (BYTES) data creerii data ultimei utilizări*  
Format:

### WHATS *nume fișier*

unde: *nume fișier* este numele unui fișier curent de pe disc.

*Exemplu:*

WHATS "ABC"

ABC D 2039 03/17/75 (06/10/76)

## Capitolul XIII

# UTILIZAREA CALCULATORULUI NOVA ÎN REGIM DE CALCULATOR DE BIROU ȘI DEPANAREA DINAMICĂ A UNUI PROGRAM

Folosirea calculatorului Nova în regim de calculator de birou, este o componentă a modului de operare consolă (keyboard mode of operation). Aici termenul de „calculator de birou“ este întrebuințat în sensul că în compilatorul Extended BASIC, calculele se efectuează pe loc, obținându-se imediat rezultatul numeric cerut. Folosirea acestui termen nu este cel mai adecvat, uneori aplicația „calculator de birou“ (desk calculator) însemnând operația prin care utilizatorul solicită executarea unui program introdus în acel moment în sistem prin intermediul terminalului sau prin care un program în prealabil catalogat într-un fișier de pe disc, este încărcat în memorie și executat.

Aplicația denumită „depanarea dinamică a programelor“ prin care utilizatorul cere ca sistemul să-i imprime anumite rezultate intermediare în scopul explicării erorilor întâlnite în timpul rulării, constituie alt aspect al utilizării calculatorului Nova în regim de calculator de birou [68].

Această ultimă problemă va fi tratată într-un subcapitol următor.

În exemplul de mai jos este ilustrat modul de folosire al calculatorului pentru calcularea expresiilor aritmetice care conțin doar elemente constante.

Se procedează la utilizarea comenzii PRINT (;) urmată de o expresie.

```
;EXP(SIN(3.4/8))1.51032
```

```
;USING "+####.##↑↑↑↑", EXP(SIN(3.4/8))+1510.32E-03
```

Apăsând tasta RETURN sistemul va calcula imediat valoarea expresiei aritmetice și o va imprima pe aceeași linie. Exemplele arată expresii care conțin operanzi literali.

Utilizatorul poate să includă, în afară de operanzi literali, și valori atribuite variabilelor de program, el putând să întrerupă rularea unui program prin apăsarea tastei ESC. În continuare el va putea să ceară înainte de reluarea execuției programului imprimarea unor șiruri de rezultate [61], [63], [65].

```
0010 DIM A$ [10], B$ [10]
```

```
0020 LET A$="YOU $10.50"
```

```
0030 B$="XRAY"
```

```
RUN
```

```
(ESC)
```

```
;B$(4); A$(2, 3) YOU
```

A fost cerută valoarea șirului format din concatenarea șirurilor B\$(4) și A\$(2, 3). Rezultatul se va obține pe aceeași linie și anume YOU.

0010 DIM A [3, 3]

⋮

RUN

(ESC)

STOP AT 0500 Sistemul va indica înaintea cărei linii de program se va opri execuția

;USING "+ #.###E ↑ ↑ ↑ ↑", A(1, 2), A(1, 2)\*9+5.12100E+02+  
+4.68898E+01

### 13.1. DEPANAREA DINAMICĂ A UNUI PROGRAM

Un program în curs de rulare, poate fi întrerupt prin utilizarea instrucțiunii ESC sau prin executarea instrucțiunii STOP programat, într-un număr diferit de puncte. Sînt testate apoi valorile variabilelor curente în acele puncte și se fac modificările de rigoare, atît la enunțuri cit și la variabile, introducîndu-se chiar variabile și enunțuri noi.

Programatorul va putea relua rularea programului întrerupt utilizînd comanda RUN, fără a pierde vreuna din valorile variabilelor din punctul de întrerupere.

În scopul facilizării depanării dinamice a unui program, sistemul de operare RDOS al calculatorului NOVA este prevăzut cu o componentă specifică numită *Symbolic Debugger* care va fi în continuare notată cu acronimul SD. (Depanator Simbolic).

#### 13.1.1. FOLOSIREA, VERSIUNILE ȘI FORMATUL COMENZILOR DEPANATORULUI SIMBOLIC

Prin depanare, se înțelege procesul de detectare, localizare și înlăturare a erorilor de naturi diferite, dintr-un program. Cînd se dorește ca un program să fie depanat, depanatorul simbolic va fi încărcat împreună cu programul. În continuare utilizatorul trebuie să controleze execuția programului, provocînd oprirea în depanator în unul sau mai multe puncte, astfel încît programatorul să poată examina conținutul locațiilor de memorie și al registrelor speciale (acumulatoarele și Carry) și să poată corecta conținutul lor dacă poate fi examinat în format sursă, putînd fi folosit și formatul octal [65], [68].

Starea mașinii poate fi monitorizată în timpul execuției folosind comenzi simple pentru SD date de la teletype (TT).

Depanatorul Simbolic DGC\*, permite programatorului să prevadă pînă la 8 puncte de întrerupere într-un program. Cînd este rulat, un program, execuția sa se va opri înainte de a fi executată instrucțiunea din punctul de întrerupere, programatorul putînd astfel să folosească comenzile depanatorului. Apoi va fi reluată execuția de la punctul de întrerupere sau de la orice altă locație se dorește.

---

\* DGC — Data General Corporation.

- Pentru sistemul de operare RDOS, există două versiuni de SD:
- DEBUG III care permite toate întreruperile în timpul depanării.
  - RDOS IDEB care interzice toate întreruperile. Dacă utilizatorul are un sistem RDOS cu MMPU\*, atunci IDEB permite producerea tuturor întreruperilor cu excepția acelor care sînt esențiale pentru utilizarea în legătură cu facilitatea de „mapping“. Ambele versiuni sînt sub formă binară relocabilă și se găsesc în biblioteca RDOS.

O comandă pentru SD, are forma generală:  
[argument] [\$] codul de comandă

unde codul de comandă este un singur caracter al teletyp-ului.

\$ trebuie să preceadă toate codurile de comandă alfabetice. El se pune înaintea anumitor coduri simbolice de comandă.

argument poate avea una din următoarele semnificații:

sim simbolul utilizatorului

adr orice adresă avînd un format valid de adresă: întreg octal sau zecimal, simbolul utilizatorului sau o expresie de forma  $x \pm x \pm x \pm \dots$  unde fiecare  $x$  este un simbol de utilizator sau un întreg în octal sau în zecimal.

Întregii zecimali, pentru a putea fi distinși de cei în octal, trebuie urmați de un punct zecimal.

n un întreg zecimal sau octal

nume un simbol de utilizator care numește un program

adr< o gamă de adrese de la adr la 777777

adr<adr<sub>n</sub> o gamă de adrese de la adr la adr<sub>n</sub>.

Comenzile care vor fi tratate în paragrafele următoare, prevăd facilități pentru:

- stabilirea, ștergerea și examinarea punctelor de întrerupere
- reluarea execuției din punctele selectate
- monitorizarea memoriei, acumulatorilor și registrelor speciale
- plasarea programului de monitorizare într-un fișier care poate fi salvat
- perforarea sau imprimarea unor porțiuni din programul utilizatorului.

### 13.2. CONVENȚII ȘI SIMBOLURI ÎN COMANDA LINIILOR TT\*

- ↵ Apăsarea tastei RETURN este reprezentată prin simbolul ↵. Nu se va imprima nimic la imprimanta TT, atunci cînd este apăsată tasta RETURN.
- ↓ Apăsarea tastei LINE FEED este reprezentată cu simbolul ↓, această acțiune nefiind urmată de imprimarea vreunui simbol pe imprimanta TT.
- ↑ Acest simbol va fi imprimat, dacă se apasă simultan tastele SHIFT și N.
- \$ Dacă se acționează tasta ESC, va fi imprimată simbolul \$. Același rezultat se obține prin acționarea simultană a tastelor SHIFT și 4.
- ? Apăsînd RUBOUT, va fi imprimat simbolul ?. Prin acționarea acestei taste, SD va ignora comanda curentă de linie și va imprima un ?

\* MMPU — Memory Management and Protection Unit.

\*\* TT — teletype.



În continuare programatorul va trebui să dactilografieze o nouă comandă de linie. Poate fi folosit orice caracter care provoacă o comandă de linie ilegală, întrucât modificarea acestei stări prin apăsarea tastei RUBOUT este foarte convenabilă.

### 13.3. RĂSPUNSUL ERORILOR COMISE ÎN COMENZILE DE SD

Dacă se încearcă folosirea unui simbol nedefinit într-o comandă a depănatorului, se va tipări un „U” după comanda eronată. Astfel

STAR/U — Utilizatorul face referire la locația simbolică STAR. Simbolul STAR nu este găsit în program, iar SD va răspunde cu un U așteptând o nouă comandă

Toate celelalte erori de comandă vor avea ca răspuns „?” tipărit imediat în urma comenzii, după cum se poate vedea în exemplele următoare.

ADD(?) — o terminare improprie a comenzii

—\$R — o adresă ilegală care precede \$R

START+6\$B — Aceasta constituie o încercare de a poziționa un punct de întrerupere la locația simbolică START+6. Va fi imprimat un răspuns eronat „?”, dacă în program există deja 8 puncte de întrerupere.

Toate versiunile de SD inhibă întreruperile, cu excepția RDOS Debug III, care operează cu un monitor „single task” ce permite întotdeauna producerea întreruperilor. Singurul mod în care poate fi întrerupt SD când se utilizează RDDS Debug III, este realizat prin apăsarea tastelor CTRL și A simultan. În urma acestei acțiuni se va abandona activitatea programului curent.

### 13.4. COMENZI DE MONITORIZARE A MEMORIEI ȘI A REGISTRELOR SPECIALE

#### 13.4.1. MONITORIZAREA MEMORIEI

În programul utilizatorului, locațiile de memorie pot fi selectate, examinate și modificate folosind una din comenzile următoare:

adr/ selectează adr și imprimă conținutul adresei.

adr! selectează adr și nu îi imprimă conținutul.

Mai sus prin adr se înțelege orice expresie acceptată de a defini o locație. Atunci când locația de memorie a fost selectată, folosind comanda / sau !, utilizatorul trebuie să modifice conținutul locației și să o închidă (deselecteze), sau el trebuie să închidă locația fără modificări.

Utilizatorul modifică conținutul locației prin tipărirea noului conținut pe aceeași linie cu comanda care selectează locația.

Utilizatorul poate să închidă locația selectată într-unul din următoarele feluri:

↷ Închide locația selectată (Cheia RETURN)

↓ Închide locația selectată și selectează locația următoare (Cheia LINE FEED)

↑ Închide locația selectată și selectează locația precedentă (Cheia SHIFT și N)

/or ! Închide locația selectată și selectează locația specificată prin conținutul acelei locații.

În continuare vor fi prezentate câteva exemple de închidere și selectare de locații.

START/ 006011 6017 ↑ Se selectează locația simbolică START  
+762 000000 ↑ și se modifică conținutul lui 6017. Se  
+761 177400 ↑ selectează locația precedentă și nu se modifică. Se  
+760 177400 ↑ ↷ închide locația și se selectează locația precedentă.  
Se închide locația.

START/006011 6017 La consolă, exemplul va apare precum urmează.  
+762 000000  
+761 177400  
+760 177400

START / 006017 ↓ Se selectează locația START și locația următoare  
START+1 001400 ↓ Se selectează locația următoare  
START+2 006073 ↓ ↷ Se selectează locația următoare și se închide

La consolă va apare scris astfel:

START / 006017  
START+1 001400  
START+2 006073

1000/.RDL 0.RDL 1 ↓ ↷ Deschide locația 1000 și schimbă conținutul la .RDL 1.  
Închide locația

1000 !. RDL 0 ↓ ↷ Deschide locația 1000 fără să îi imprime conținutul.  
Schimbă înapoi conținutul lui .RDL 0.

1000/ .RDL 0. RDL 1. Pe imprimanta TT, exemplele vor apare astfel:  
1000 !. RDL 0.

### 13.4.2. MONITORIZAREA REGISTRELOR SPECIALE

Registrele speciale sînt locații conținînd informații de stare a programului. Ele pot fi selectate, examinate, modificate și închise într-un mod similar cu locațiile de memorie. Un registru special este în mod normal închis, prin apăsarea tastei RETURN sau utilizînd convenția „/or!”.  
/

#### Acumulatoarele

Comanda care deschide un acumulator pentru examinare și o posibilă modificare, este:

n\$A

unde n este numărul acumulatorului (0—3).

*Exemplu:* 0\$A 0000 1

Utilizînd comanda

\$A

toate cele 4 acumulatoare vor fi examinate dar nu vor fi modificate, SD va realiza o întoarcere a carului de imprimat și va imprima numărul fiecărui acumulator urmat de conținutul lui.

*Exemplu:* \$A

0 000000 1 000654 2 001198 3 054673

### *Registrul de numere*

Registrul de numere determină dacă conținutul registrelor va fi imprimat în octal sau în zecimal. În mod standard registrul de numere este pus pe 0, provocând imprimarea conținutului registrelor în octal. Dacă utilizatorul pune conținutul registrului de numere pe o cifră diferită de zero, conținutul memoriei și al registrelor generale va fi imprimat în zecimal, în convenția numere zecimale cu semn cu punct zecimal.

Registrul de numere este deschis pentru examinare și modificare, utilizând comanda:

`$N`

*Exemplu:*

`START/006017` — conținutul lui START în octal  
`$N 000000 1` — modifică conținutul registrului de numere pentru a fi diferit de zero  
`START /+3087` — conținutul lui START în zecimal  
`$N +1.0` — conținutul registrului de numere zecimal

### *Registrul blocului de control al sarcinii (taskului)*

Registrul blocului de control al sarcinii conține adresa blocului de control al sarcinii (BCT) executat curent. BCT conține informațiile de stare pentru fiecare sarcină de care are nevoie planificatorul de sarcini (task scheduler) în modul de exploatare multisarcină. Acest registru este folosit doar de către RDOS Debug III. Registrul este deschis pentru examinare și pentru posibile modificări, prin comanda:

`$T`

*Exemplu:*

`$T 000654` — deschide BCT și îi examinează conținutul.

### *Registrul locației de start*

În sistemul de operare RDOS Debug III, registrul locației de start, conține adresa planificatorului de sarcini, permițând ca să fie transferat, controlul planificatorului (scheduler-ului) în scopul rulării taskului cu prioritatea cea mai ridicată. Registrul locației de start poate fi selectat pentru examinare și pentru o posibilă modificare prin comanda:

`$L`

*Exemplu:*

`$L 000764` determină adresa task scheduler-ului (RDOS Debug III)

## 13.5. PUNCTE DE ÎNTRERUPERE ȘI RESTARTAREA PROGRAMULUI

Punctele de întrerupere sînt partea esențială a procesului de depanare. Ele permit utilizatorului să execute o mică porțiune a programului său și

apoi să verifice starea programului. Utilizatorul pune unul sau mai multe puncte de întrerupere în programul său, folosind o comandă de depanare. Apoi el poate să indice printr-o comandă când un punct de întrerupere ar produce încetarea execuției programului și când va fi făcut transferul către depanator.

În momentul când este întâlnit un punct de întrerupere, instrucțiunea de program la care a fost pus acest punct de întrerupere este transferată depanatorului și o instrucțiune de tip JMP\* spre depanator este substituită în programul utilizatorului.

Sînt rezervate opt locații din pagina zero, pentru cele 8 puncte de întrerupere permise. Aceste puncte de întrerupere au atribuite valori numerice în ordine inversă a șirului numere naturale. Astfel dacă utilizatorul prevede 5 puncte de întrerupere în programul său, ele vor fi numărate: 7, 6, 5, 4, 3,

### 13.5.1. STABILIREA, EXAMINAREA ȘI ȘTERGEREA PUNCTELOR DE ÎNTRERUPERE

Pentru stabilirea unui punct de întrerupere se folosește comanda:

adr\$B

unde:

adr este adresa programului la care se stabilește punctul de întrerupere

*Exemplu:*

START \$B

START+72 \$B

START+86 \$B

Nu pot fi prevăzute puncte de întrerupere la următoarele tipuri de locații; în cazul datelor, în cazul instrucțiunilor care se modifică în timpul execuției programului și pentru locațiile unde întreruperile pot fi întârziate pentru un timp relativ lung.

Este posibil ca utilizatorul să modifice punctele de întrerupere din locul unde sînt puse în mod curent în programul său. Pentru a imprima numărul de puncte de întrerupere și locațiile la care sînt poziționate se întrebuintează comanda:

\$B

După această comandă, punctele de întrerupere vor fi imprimate în ordine numerică descrescătoare.

*Exemple:*

\$B

7B START

6B START + 33

5B START + 42

Pentru ștergerea unui singur punct de întrerupere se utilizează comanda:

n\$D

unde n este numărul unui punct de întrerupere în prealabil stabilit. Comanda va șterge punctul de întrerupere specificat și celelalte numere de întrerupere

---

\* JOB MANAGEMENT PROGRAM.

vor rămâne neschimbate. Astfel dacă de exemplu au fost stabilite ca puncte de întrerupere punctele 7, 6, 5 comanda:

6\$D

va șterge punctul de întrerupere 6, în timp ce numerele asignate punctelor de întrerupere care rămân nu vor fi schimbate.

Pentru a șterge toate punctele de întrerupere dintr-un program, utilizatorul va putea utiliza comanda:

\$D

### 13.5.2. NUMĂRĂTOARELE DE PUNCTE DE ÎNTRERUPERE

Fiecare punct de întrerupere are asociat câte un numărător, care indică momentul în care va avea loc o comutare la depanator, în timpul execuției programului.

Atunci când este stabilit un punct de întrerupere, numărătorul pentru acel punct de întrerupere este pus în mod standard pe 1, indicându-se de câte ori instrucțiunea de la punctul de întrerupere va fi executată înainte ca depanatorul să reentre în funcțiune.

Comanda pentru a deschide numărătorul de puncte de întrerupere, este:

n\$Q

unde: *n* este numărul punctului de întrerupere poziționat în prealabil

*Exemplu:*

7\$Q 000001 2 Schimbă la două numărul de execuții ale instrucțiunii la punctul de întrerupere 7, înaintea reintrării în depanator.

### 13.5.3. COMENZI DE RESTARTARE A PROGRAMULUI

Pentru restartarea programului depanat există comanda: \$R

Programul se va executa, ciclind printr-un punct de întrerupere, de numărul de ori indicat de numărătorul de întreruperi, până când este întâlnit un punct de întrerupere.

\$R

7B START

0 006207 1 006162 2 000000 3 006162

Utilizatorul poate să specifice locația la care este stopată execuția programului cu comanda:

adr\$R

unde: *adr* este o adresă în interiorul programului.

START+2\$R

6B START+10

0 001654 1 000000 2 000000 3 000000

În urma transferului comenzii la depanatorul SD, într-un punct de întrerupere, utilizatorul enunță comenzile de depanare și poate apoi să reia execuția programului la punctul de întrerupere prin comanda:

\$P

Programul se va executa, ciclind prin punctul de întrerupere de un număr de ori indicat de numărul de întreruperi. Apoi va fi imprimat conținutul registrelor și punctul de întrerupere, în momentul cînd SD reintră.

\$R

7B START

0 006207 1 6162 2 000004 3 006162

\$P

6B START+10

0 001654 1 000000 2 000004 3 000000

### 13.6. SALVAREA UNUI PROGRAM DEPANAT

În depanatoarele RDOS, se prevede o posibilitate de salvare a stării curente a programului de depanare. Comanda \$V permite programatorului să se reîntoarcă de la depanatorul SD, la nivelul CLI\* cu starea curentă a programului depanat în fișierul BREAK, care include starea curentă a tuturor registrelor și corecțiile făcute în timpul depanării. Utilizatorul în starea CLI, poate să ia orice acțiune potrivită aceluși moment. Dacă se dorește salvarea fișierului BREAK, el poate să emită o comandă CLI SAVE, care va salva fișierul sub numele dat. Exemplul de utilizare a comenzii \$V:

DEB ALPHA) comenzi de depanare

\$V ) se reîntoarce la CLI

BREAK

R

R

SAVE ALPHA Programatorul salvează fișierul BREAK, sub numele ALPHA

R

Înainte de emiterea comenzii \$V, utilizatorul va șterge toate punctele de întrerupere (DS). Altfel, o încercare de a depana fișierul salvat va provoca o oprire. Comanda \$V va face ca toate fișierele deschise să fie închise. Pentru execuția fișierului de întrerupere după emiterea lui \$V, utilizatorul trebuie să prevadă o rutină de redeschidere a tuturor fișierelor care erau deschise atunci cînd a fost emisă comanda \$V.

### 13.7. ÎNCĂRCAREA LUI RDOS DEBUG III

RDOS Debug III este conținut în biblioteca de benzi, SYS.LB și este încărcat cu programul utilizatorului atunci cînd utilizatorul dă comutatorul global /D pentru comanda RLDR, adică: RLDR/D ALPHA ↵.

Comanda încarcă ALPHA urmată de DEBUG și adaugă tabela de simboluri la fișierul salvat ALPHA. SV imediat după ultima locație DEBUG care a fost încărcată [68].

---

\* Command Line Interpreter.

SUMARUL COMENZILOR DEPANATORULUI SIMBOLIC RDOS DEBUG III\*

| Comanda        | Tipul comenzii                                           | Semnificația                                                                              |
|----------------|----------------------------------------------------------|-------------------------------------------------------------------------------------------|
| <u>adr</u> !   | memoria monitorului                                      | Selectează locația de memorie <u>adr</u>                                                  |
| <u>adr</u> /   |                                                          | Selectează locația de memorie <u>adr</u> și imprimă conținutul                            |
| ↩              |                                                          | Închide locația selectată                                                                 |
| ↓              |                                                          | Închide locația selectată și deschide locația următoare                                   |
| ↑              | Închide locația selectată și deschide locația anterioară |                                                                                           |
| \$A            | acumulatorul monitorului                                 | Imprimă conținutul tuturor acumulatorilor                                                 |
| <u>n</u> \$A   | monitor special<br>registre                              | Selectează acumulatorul <u>n</u> ( <u>n</u> =0-3)                                         |
| \$C            |                                                          | Selectează registrul carry                                                                |
| \$L            |                                                          | Selectează registrul de locație                                                           |
| \$M            |                                                          | Selectează registrul de mască                                                             |
| \$N            |                                                          | Selectează registrul de număr                                                             |
| \$T            |                                                          | Selectează registrul blocului de control al task-ului                                     |
| \$W            |                                                          | Selectează registrul de cuvint                                                            |
| \$Y            |                                                          | Selectează registrul de punctare a tabelii de simboluri                                   |
| \$B            | punct de intrerupere                                     | Imprimă locația tuturor punctelor de intrerupere ale programului                          |
| <u>adr</u> \$B | fișier de intrerupere                                    | Inserează punctul de intrerupere la locația <u>adr</u>                                    |
| \$D            |                                                          | Șterge toate punctele de intrerupere                                                      |
| <u>n</u> \$D   |                                                          | Șterge punctul de intrerupere <u>n</u> ( <u>n</u> =0-7)                                   |
| \$V            |                                                          | Pune programul depanat în fișierul de intrerupere pentru posibila salvare a fișierului    |
| \$P            | execută (și numărătorul de intreruperi)                  | Reia execuția de la un punct de intrerupere cu numărătorul de intreruperi egal cu 1       |
| <u>n</u> \$Q   | execută (și numărătorul de intreruperi)                  | Deschide numărătorul de intreruperi <u>n</u> ( <u>n</u> =0-7)                             |
| \$R            |                                                          | Restartează execuția la adresa din USTSA**                                                |
| <u>n</u> \$P   |                                                          | Reia execuția de la un punct de intrerupere cu numărătorul de intreruperi pus pe <u>n</u> |
| <u>adr</u> \$R |                                                          | Restartează execuția la <u>adr</u>                                                        |
| \$K            | simboluri admise și interzise                            | Mută toate simbolurile locale și globale de la intrare și ieșire                          |

\* Vezi [68].

\*\* Adresa task scheduler-ului.

| Comanda                                               | Tipul comenzii                         | Semnificația                                                                                         |
|-------------------------------------------------------|----------------------------------------|------------------------------------------------------------------------------------------------------|
| <u>n</u> \$K                                          |                                        | Mută toate simbolurile de la intrare/ieșire dar reține pe cele globale                               |
| <u>sym</u> \$K                                        |                                        | Mută simbolul <u>sym</u> de la ieșire în mod permanent                                               |
| <u>name</u> %                                         |                                        | permite toate simbolurile locale și globale în programul <u>name</u>                                 |
| .\$S                                                  | căutarea memoriei                      | Cercetează toată memoria                                                                             |
| <u>adr</u> \$S                                        |                                        | Cercetează memoria de la locația zero la <u>adr</u>                                                  |
| <u>adr</u> <sub>1</sub> <\$S                          |                                        | Cercetează memoria de la locația <u>adr</u> <sub>1</sub> la limita memoriei                          |
| <u>adr</u> <sub>1</sub> < <u>adr</u> <sub>2</sub> \$S |                                        | Cercetează memoria de la locația <u>adr</u> <sub>1</sub> la locația <u>adr</u> <sub>2</sub> inclusiv |
| =                                                     | formatul datelor de ieșire la teletype | Imprimă ultima dată tipărită în format numeric                                                       |
| :                                                     |                                        | Imprimă ultima dată tipărită în format simbolic                                                      |
| ;                                                     |                                        | Imprimă ultima dată tipărită în format instrucțiune                                                  |
| ←                                                     |                                        | Imprimă ultima dată tipărită în format de semicuvânt                                                 |
| ,                                                     |                                        | Imprimă ultima dată tipărită în formatul ASCII                                                       |
| &                                                     |                                        | Imprimă ultima dată tipărită în format de punctator de byte                                          |
| \$=                                                   |                                        | Imprimă data ulterioară în format numeric                                                            |
| \$:                                                   |                                        | Imprimă data ulterioară în format simbolic                                                           |
| \$;                                                   |                                        | Imprimă data ulterioară în format instrucțiune                                                       |
| \$←                                                   |                                        | Imprimă data ulterioară în format semicuvânt                                                         |
| \$'                                                   |                                        | Imprimă data ulterioară în format ASCII                                                              |
| \$&                                                   |                                        | Imprimă data ulterioară în format de punctator de byte                                               |
| ?                                                     |                                        | Imprimă ultima dată tipărită în .SYSTEM în format de comandă                                         |
| \$?                                                   |                                        | Imprimă data ulterioară în format de comandă .SYSTEM                                                 |



În acest exemplu programul depanator este încărcat după programul utilizatorului. Utilizatorul poate să controleze momentul încărcării depanatorului *SD*.

```
RLDR/D A B SYS.LB C D ↵
```

Se observă că depanatorul *Debug III* este încărcat după *B* și înainte de încărcarea lui *C*.

De îndată ce depanatorul corespunzător sistemului de operare folosit a fost încărcat, el este chemat prin emiterea comenzii *DEB* urmată de numele fișierului salvat.

Primul nume de fișier relocabil binar care apare în comanda de linie *RLDR*, este în mod standard numele atribuit fișierului de salvare.

```
RLDR/D A B C ↵
```

```
DEB A ↵
```

Cînd este dată comanda *DEB*, depanatorul *SD* va răspunde cu o reîntoarcere a carului, și utilizatorul poate din nou să procedeze la emiterea de comenzi către depanator.

### 13.8. EXEMPLE DE UTILIZARE A PROGRAMULUI DE DEPANARE DINAMICĂ

Un program care se rulează, poate fi, după cum se cunoaște, întrerupt într-un număr diferit de puncte de program, utilizînd instrucțiunile *ESC* sau *STOP* programat. În continuare, valorile curente ale variabilelor pot fi verificate în aceste puncte și pot fi făcute corecțiile în program, atît la instrucțiuni cît și la variabile dacă este necesar. Programatorul poate să utilizeze apoi comanda *RUN* *nici-o instrucțiune* pentru a relua programul întrerupt, fără pierderea vreuneia din valorile variabilelor în punctul de întrerupere sau a vreuneia din noile valori și instrucțiuni inserate.

```
      ⋮  
(ESC)  
STOP AT 1100  
IF A <> B THEN PRINT B, A ↵ Comanda de utilizator prevăzută în mod  
.094          .9           condițional pentru examinarea lui A  
                        și B
```

```
      ⋮  
2.33333  
6.47653  
9.67584  
(ESC)  
STOP AT 0760  
READ X1, X2, X3 ↵  
RUN 760 ↵
```

rezultatele unei serii de calcule de program au fost imprimate

Utilizatorul sare peste următoarele 3 valori din blocul de date și reîncepe execuția programului de la instrucțiunea la care a fost întrerupt

(ESC)

STOP AT 1100

; A 0

A = -1 ↵

C\$ = "% OF LOSS" ↵

RUN 505

⋮

20 DIM A [4, 4]

⋮

(ESC)

STOP AT 500

DIM A [3, 5]

Utilizatorul verifică valoarea variabilei  $A$

Utilizatorul schimbă șirul de variabile  $C\$$  și valoarea variabilei aritmetice  $A$  și reia rularea la instrucțiunea 505

Utilizatorul redimensionează zona  $A$ .

## Capitolul XIV

### 14. ALGORITMI PENTRU REZOLVAREA ECUAȚIILOR ALGEBRICE NELINIARE

Din literatură [58] rezultă că există o strinsă legătură între matematică și calculatoare în scopul formulării și rezolvării problemelor. Toate problemele necesită concepte matematice pentru formularea lor, iar tehnicile de calcul de asemenea necesită o serie de concepte pentru rezolvarea practică a problemelor.

Tehnicile de calcul moderne introduc o serie de simplificări în formularea și rezolvarea problemelor cu ajutorul calculatoarelor electronice.

Familiarizarea cu aceste tehnici este esențială nu numai pentru cei ce lucrează în domeniul calculatoarelor, sau a celor ce utilizează calculatoarele și pentru cei care doresc să înțeleagă cum un calculator execută o serie de activități destul de dificile. Se poate afirma că în domeniul matematicii au apărut o serie de preocupări noi și a crescut numărul celor care fac cercetări în domeniul matematicilor moderne dar este destul de mic numărul celor care utilizează matematica și tehnicile de calcul electronic în cercetările lor proprii.

Calculatorul este implicat atât în procesul de formalizare a problemei cât și în procesul de rezolvare în mod direct. În continuare se vor prezenta o serie de metode pentru abordarea cu ajutorul calculatorului a unor modele matematice.

În o serie de aplicații practice se ajunge în final la găsirea zerourilor unei funcții de forma

$$\begin{aligned}f(x) &= \sin x - x + 2 = 0 \\f(x) &= x^3 - 5 = 0 \\f(x) &= e^x + 2 \ln x - 4 = 0\end{aligned}\tag{1}$$

Toate aceste funcții sînt funcții reale de variabilă reală în plus se presupune că  $f(x)$  este continuă. Dacă  $f(\alpha) = 0$  atunci,  $\alpha$  este o rădăcină a lui  $f(x)$ . În literatură [12] sînt prezentate o serie de metode aproximative pentru determinarea zerourilor ecuațiilor algebrice de tipul (1). Dintre aceste metode se pot enunța: metodele grafice, metoda bisecției, metoda poziției false, metoda secantei, metoda Newton, metoda Muller etc.

În cazul în care se utilizează o metodă grafică pentru găsirea soluției unei ecuații de forma

$$f(x) = \cos x - 2x + 3 = 0\tag{2}$$

se construiește graficul lui  $f(x)$  și se caută punctele unde acest grafic intersectează axa  $Ox$ , aceste puncte reprezintă rădăcinile reale ale lui  $f(x)$ .

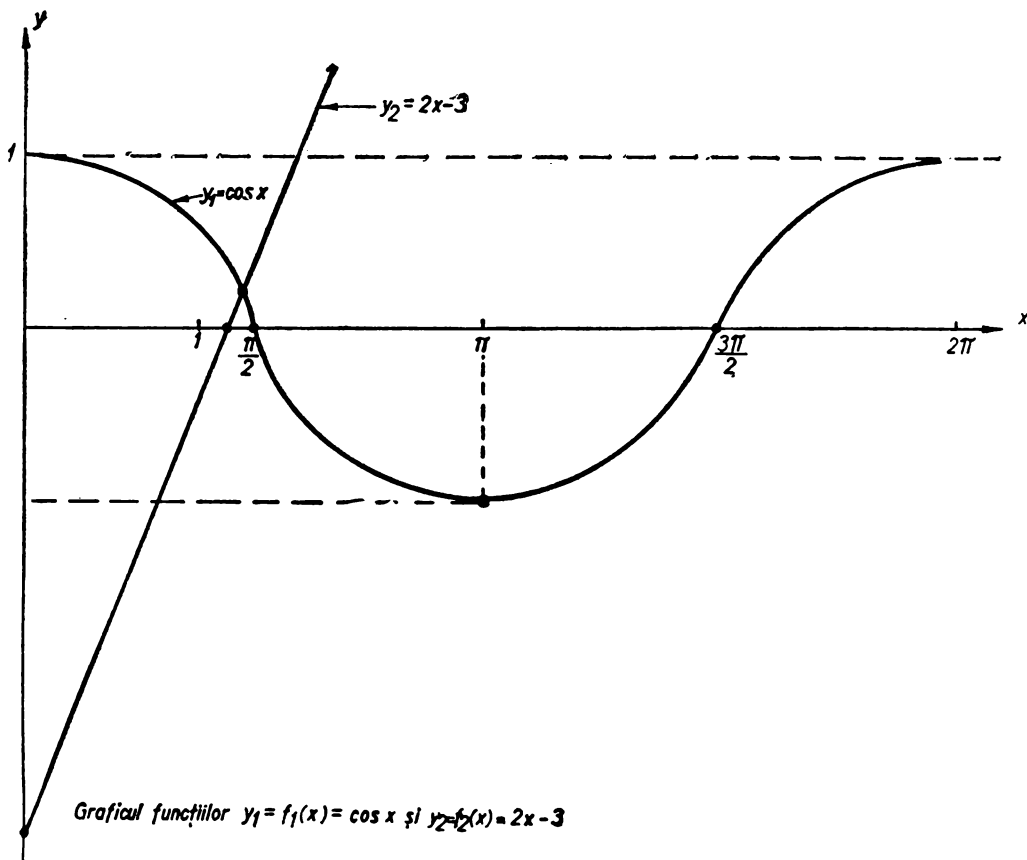

Fig. 14.1

De obicei în cazul (2) este convenabil a se trasa două grafice  $y_1$  și  $y_2$ , adică se scrie funcția  $f(x)$  sub forma diferenței a două funcții  $f_1(x)$  și  $f_2(x)$  astfel ca

$$f(x) = f_1(x) - f_2(x), \quad f_1(x) = \cos x = y_1, \quad f_2(x) = 2x - 3 = y_2 \quad (3)$$

În urma acestei transformări apare evident faptul că  $f(x) = 0$  dacă și numai dacă  $y_1 = y_2$ .

Metoda constă în trasarea graficelor funcțiilor  $f_1(x)$  și  $f_2(x)$  și determinarea punctului  $(x, y)$  unde cele două grafice se intersectează fig 14.1. Valoarea lui  $x$  corespunzătoare punctului de intersecție a celor două grafice va fi rădăcina reală a funcției (2). Avantajul metodei care necesită trasarea a două grafice este evidentă prin faptul că în foarte multe cazuri este mult mai simplu să trasezi graficele pentru  $f_1(x)$  și  $f_2(x)$  decât pentru  $f(x)$ . Rădăcina aproximativă obținută prin metode grafice poate fi utilizată ca valoare de start pentru o metodă iterativă care conduce după un număr de iterații la o soluție mult îmbunătățită.

```

0001 REM PROGRAM PI CAP.14.
0003 REM PROGRAM PENTRU LOCALIZAREA CU AJUTORUL METODEI GRAFICE
0005 REM A RADACINILOR REALE ALE FUNCTIEI
0010 DEF FNF(X)=COS(X)
0020 DEF FNG(X)=2*X-3
0030 INPUT A,B,H1,H2
0031 INPUT H3
0040 LET D=(B-A)/H1
0050 DIM V(D,1),W(D,1)
0055 LET J=0
0060 FOR I=A TO B STEP H1
0070 LET V(J,1)=FNF(I)/H2
0080 LET W(J,1)=(FNG(I))
0081 LET W(J,1)=(W(J,1))/H3
0090 LET J=J+1
0100 NEXT I
0110 LET M1=V(0,1)
0120 LET M2=W(0,1)
0130 FOR I=A TO D
0140 IF M1<=V(I,1) THEN GOTO 0160
0150 LET M1=V(I,1)
0160 IF M2<=W(I,1) THEN GOTO 0180
0170 LET M2=W(I,1)

0180 NEXT I
0190 IF M1>=0 THEN GOTO 0240
0200 IF M2>=0 THEN GOTO 0220
0210 IF M2<=M1 THEN GOTO 0250
0220 LET M3=-M1
0230 GOTO 0270
0240 IF M2>=0 THEN GOTO 0230
0250 LET M3=-M2
0260 GOTO 0230
0270 FOR I=A TO D
0280 IF I<>0 THEN GOTO 0400
0290 FOR J=0 TO 70
0300 LET S=INT(W(I,1)+M3)
0310 IF J<>S THEN GOTO 0340
0320 PRINT "e";
0330 GOTO 0390
0340 LET S=INT(V(I,1)+M3)
0350 IF J<>S THEN GOTO 0330
0360 PRINT "*";
0370 GOTO 0390
0380 PRINT "-";
0390 NEXT J
0393 PRINT
0395 GOTO 0630
0400 IF INT(W(I,1)+M3)<>INT(M3) THEN GOTO 0440
0420 PRINT TAB(M3)"0"; TAB(V(I,1)+M3)*"
0430 GOTO 0630
0440 IF (W(I,1)+M3)>M3 THEN GOTO 0500
0460 PRINT TAB(W(I,1)+M3)"e"; TAB(M3)"!"; TAB(V(I,1)+M3)*"
0470 GOTO 0630

0500 IF INT(V(I,1)+M3)<>INT(W(I,1)+M3) THEN GOTO 0530
0510 PRINT TAB(M3)"!"; TAB(V(I,1)+M3)"a"

0520 GOTO 0630

0530 IF INT(V(I,1)+M3)>INT(V(I,1)+M3) THEN GOTO 0560
0540 PRINT TAB(M3)"!"; TAB(W(I,1)+M3)"e"; TAB(V(I,1)+M3)*"
0550 GOTO 0630
0560 IF INT(V(I,1)+M3)<=M3 THEN GOTO 0590
0570 PRINT TAB(M3)"B"; TAB(W(I,1)+M3)"X"

```

```

0580 GOTO 0630
0590 IF INT(V(I,1)+M3)<M3 THEN GOTO 0620
0600 PRINT TAB(M3)"!"; TAB(V(I,1)+M3)"*"; TAB(W(I,1)+M3)"@"
0610 GOTO 0630
0620 PRINT TAB(V(I,1)+M3)"*"; TAB(M3)"!"; TAB(W(I,1)+M3)"@"
0630 NEXT I
0640 END

```

```

* RUN
? 0 ? 6 ? .2 ? .05
? .2

```

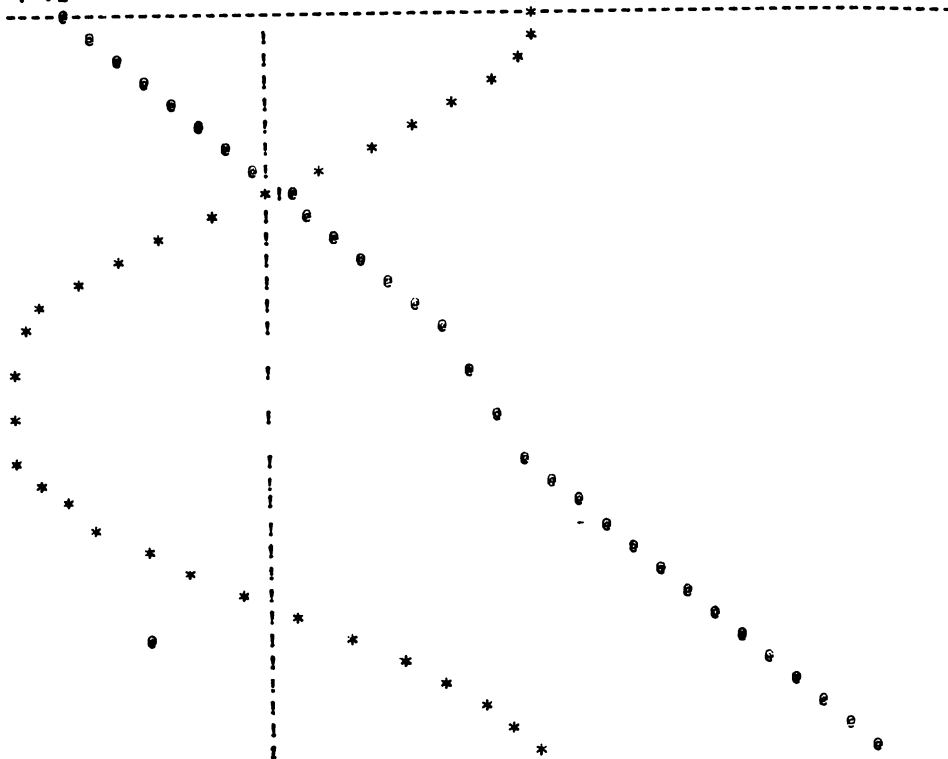

```

END AT 0640
*

```

În continuare se va prezenta un program în BASIC care localizează cu ajutorul metodei grafice rădăcinile reale ale funcției

$$f(x) = e^x + 2 \ln x - 4 = e^x - (4 - 2 \ln x) = f_1(x) - f_2(x) = 0$$

prin construcția a două grafice

$$f_1(x) = e^x \text{ și } f_2(x) = 4 - 2 \ln x$$

folosind același sistem de axe.

```

0001 REM PROGRAM PENTRU GASIREA UNUI ZERO PRIN METODA GRAFICA
0002 REM PENTRU FUNCTIA F(X)=E*X+2*LN(X)-4
0005 DEF FNF(X)=EXP(X)
0010 DEF FNG(X)=4-2*LOG(X)
0015 INPUT A,B,H1,H2
0020 INPUT H3
0025 LET D=(B-A)/H1
0030 DIM V(D,1),W(D,1)
0035 LET J=0
0040 LET J2=0
0041 LET J3=0
0045 FOR I=A TO B STEP H1
0050   LET V(J,1)=FNF(I)/H2
0055   LET W(J,1)=FNG(I)
0060   LET W(J,1)=(W(J,1))/H3
0065   LET J=J+1
0070 NEXT I
0075 LET M1=V(0,1)
0080 LET M2=W(0,1)
0085 FOR I=0 TO D
0090   IF M1<=V(I,1) THEN GOTØ 0100
0095   LET M1=V(I,1)
0100   IF M2<=W(I,1) THEN GOTØ 0110
0105   LET M2=W(I,1)
0110 NEXT I
0115 IF M1>=0 THEN GOTØ 0140
0120 IF M2>=0 THEN GOTØ 0130
0125 IF M2<=M1 THEN GOTØ 0145
0130 LET M3=-M1
0135 GOTØ 0155
0140 IF M2>=0 THEN GOTØ 0152
0145 LET M3=-M2
0150 GOTØ 0135
0152 LET M3=5
0155 FOR I=0 TO D
0160   IF A<0 THEN GOTØ 0220
0165   IF INT(A)=0 THEN GOTØ 0230
0166   IF J3<>0 THEN GOTØ 0315
0170   FOR K=0 TO A-H1 STEP H1
0175     IF K<>0 THEN GOTØ 0205
0180     FOR J=0 TO 70
0185       PRINT "-";
0190     NEXT J
0195     PRINT
0200     GOTØ 0210
0205     PRINT TAB(M3)"!"
0210   NEXT K
0211   LET J3=2

```

```

0215   GOTØ 0315
0220   LET A=A+H1
0221   LET J2=J2+1
0225   GOTØ 0315
0227   LET J2=J2+1
0230   IF J2=0 THEN GOTØ 0240
0235   GOTØ 0245
0240   IF I<>0 THEN GOTØ 0315
0245   FOR J=0 TO 70
0255     IF J<>INT(W(I,1)+M3) THEN GOTØ 0275

```

```

0260 PRINT "X";
0265 GOTO 0295
0275 IF J<>INT(V(I,1)+M3) THEN GOTO 0290
0280 PRINT "*";
0285 GOTO 0295
0290 PRINT "-";
0295 NEXT J
0300 LET J2=0
0305 PRINT
0310 GOTO 0410
0315 IF INT(V(I,1)+M3)<>INT(M3) THEN GOTO 0330
0320 PRINT TAB(M3)"0"; TAB(V(I,1)+M3)"*"
0325 GOTO 0410
0330 IF (V(I,1)+M3)>M3 THEN GOTO 0345
0335 PRINT TAB(V(I,1)+M3)"X"; TAB(M3)"I"; TAB(V(I,1)+M3)"*"
0340 GOTO 0410
0345 IF INT(V(I,1)+M3)<>INT(V(I,1)+M3) THEN GOTO 0360
0350 PRINT TAB(M3)"I"; TAB(V(I,1)+M3)"A"
0355 GOTO 0410
0360 IF INT(V(I,1)+M3)>INT(V(I,1)+M3) THEN GOTO 0375
0365 PRINT TAB(M3)"I"; TAB(V(I,1)+M3)"X"; TAB(V(I,1)+M3)"*"
0370 GOTO 0410
0375 IF INT(V(I,1)+M3)<>INT(M3) THEN GOTO 0390
0380 PRINT TAB(M3)"B"; TAB(V(I,1)+M3)"X"
0385 GOTO 0410
0390 IF INT(V(I,1)+M3)<M3 THEN GOTO 0405
0395 PRINT TAB(M3)"I"; TAB(V(I,1)+M3)"*"; TAB(V(I,1)+M3)"X"
0400 GOTO 0410
0405 PRINT TAB(V(I,1)+M3)"*"; TAB(M3)"I"; TAB(V(I,1)+M3)"X"
0410 NEXT I
0415 END

```

\* RUN  
\*RUN

? 1,3,.1,.3  
? .08

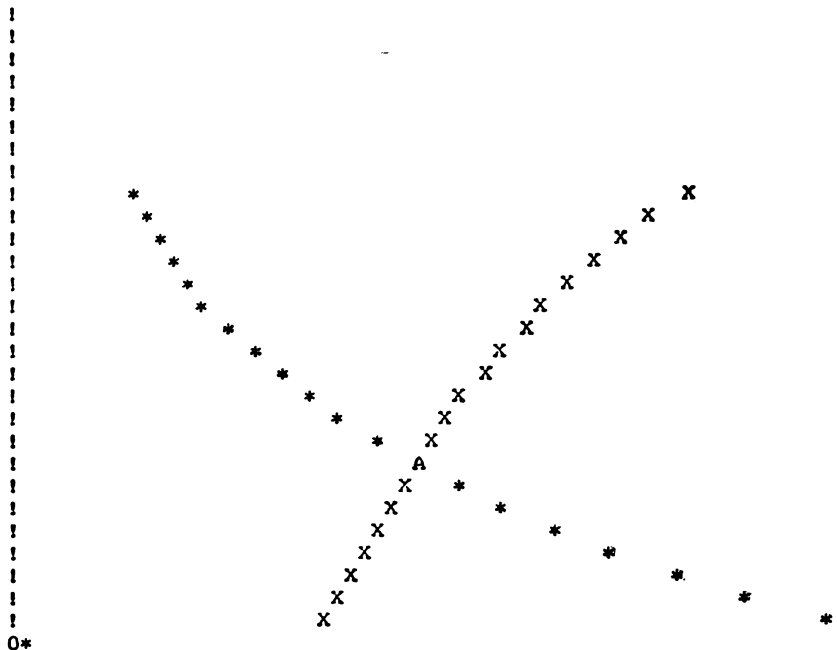

END AT 0415.  
\*



## 14.1. METODA ÎNJUMĂTĂȚIRII INTERVALULUI

Această metodă constă în determinarea unui zero al funcției  $f(x)$  cuprins între  $a$  și  $b$ . Este bine cunoscut faptul că dacă există un număr  $\alpha \in (a, b)$  astfel că  $f(\alpha) = 0$ , și  $f(x)$  este continuă pe  $[a, b]$  are loc relația

$$f(a)f(b) < 0.$$

Metoda înjumătățirii intervalului constă în împărțirea intervalului  $(a, b)$  în două părți egale după care se testează care din cele două intervale conține rădăcina. Algoritmul de calcul constă în

$a_0 = a$ ,  $b_0 = b$ , după care se calculează o estimare inițială

$$c_0 = \frac{a_0 + b_0}{2} = \frac{a + b}{2}$$

Dacă  $f(c_0) = 0$  procesul este terminat, altfel se fac notațiile:

$$a_1 = a_0 \text{ și } b_1 = c_0 \text{ dacă } f(c_0)f(a_0) < 0$$

sau

$$a_1 = c_0, \quad b_1 = b_0 \text{ dacă } f(c_0)f(a_0) > 0 \quad (4)$$

În general, după  $n$  iterații se obține  $a_n$  și  $b_n$  astfel că

$$f(a_n)f(b_n) < 0, \text{ după care se calculează}$$

$$c_n = \frac{a_n + b_n}{2}$$

Dacă  $f(c_n) = 0$  procesul de calcul este terminat și  $c_n$  este rădăcina căutată, altfel

$$\left. \begin{array}{l} a_{n+1} = a_n \\ b_{n+1} = c_n \end{array} \right\} \text{ dacă } f(c_n)f(a_n) < 0$$

sau

$$\left. \begin{array}{l} a_{n+1} = c_n \\ b_{n+1} = b_n \end{array} \right\} \text{ dacă } f(c_n)f(a_n) > 0$$

Convergența acestui proces se poate demonstra destul de ușor, deoarece șirul  $a_0, a_1, a_2, \dots$  este un șir crescător mărginit superior, iar șirul  $b_0, b_1, b_2, \dots$  este un șir descrescător mărginit inferior. În concluzie cele două șiruri converg.

Fie  $\alpha$  și  $\beta$  limita celor două șiruri  $a_n$  și  $b_n$  respectiv. Deoarece  $a_n < c_n < b_n$ , atunci [47]

$$\lim_{n \rightarrow \infty} |a_n - c_n| = 0$$

de unde rezultă că  $\alpha = \beta$  și

$$\alpha = \lim_{n \rightarrow \infty} b_n = \lim_{n \rightarrow \infty} c_n = \lim_{n \rightarrow \infty} a_n$$

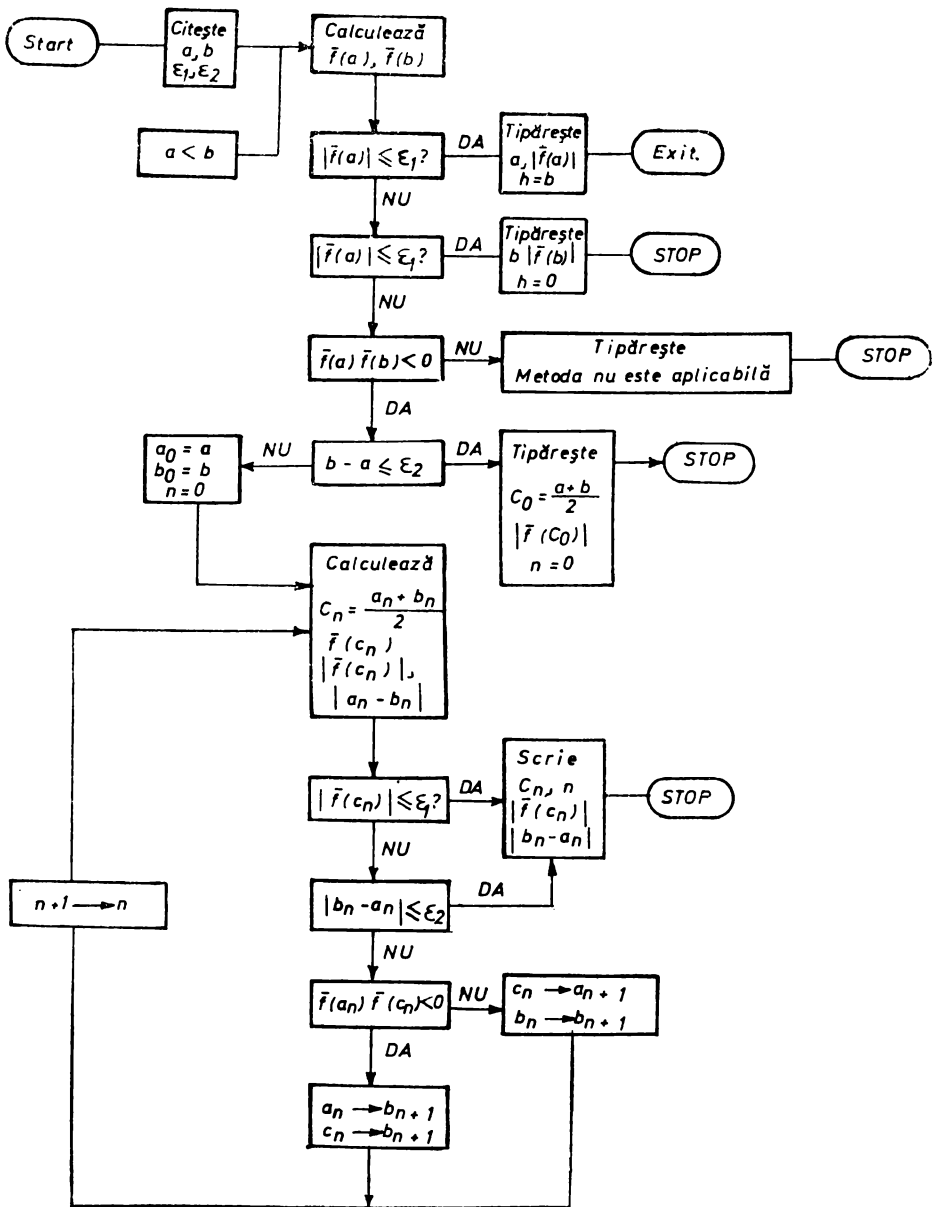

Fig. 14.2

Datorită faptului că

$$f(a_n)f(b_n) < 0$$

pentru orice  $n$  rezultă că

$0 \geq \lim [f(a_n)f(b_n)] = (\lim_{n \rightarrow \infty} f(a_n))(\lim_{n \rightarrow \infty} f(b_n)) = [f(\alpha^2)]$ , dar  $[f(x)]^2 \geq 0$ , de unde rezultă că  $f(\alpha) = 0$  și  $\lim_{n \rightarrow \infty} f(a_n) = 0$  datorită continuității lui  $f(x)$ .

În practică se lucrează cu valoarea lui  $f(x)$  notată prin  $\bar{f}(x)$ . Pentru determinarea rădăcinii  $\alpha$  a funcției  $f(x)$  pe intervalul  $[a, b]$  se introduc două constante pozitive  $\varepsilon_1$  și  $\varepsilon_2$ , astfel ca  $|\bar{f}(x)| \leq \varepsilon_1$  sau dacă  $\alpha$  se găsește în intervalul

$$\beta \leq x \leq \gamma, \text{ astfel că } \bar{f}(\beta)\bar{f}(\gamma) \leq 0$$

și astfel că

$$\gamma - \beta \leq \varepsilon_2$$

Cu aceste două constante pozitive algoritmul de calcul se desfășoară după următoarele etape:

Pentru un  $a$  și  $b$  dat se testează dacă

$$|\bar{f}(a)| \leq \varepsilon_1 \text{ sau } |\bar{f}(b)| \leq \varepsilon_1$$

și în acest caz se acceptă  $a$  sau  $b$  ca zero iar procesul de calcul a luat sfârșit.

De asemenea se testează dacă

$$\bar{f}(a) \cdot \bar{f}(b) < 0$$

în cazul că această inegalitate nu este satisfăcută, atunci metoda înjumătățirii intervalului nu converge și procesul este oprit, altfel se testează dacă

$$b - a \leq \varepsilon_2$$

atunci se calculează  $c_0 = \frac{a+b}{2}$  ca un zero altfel se consideră  $a_0 = a$  și  $b_0 = b$  și se determină  $a_1$  și  $b_1$  cu ajutorul relațiilor (4).

Diagrama logică de desfășurare al procesului de calcul este dat în fig. 14.2.

În continuare se va scrie un program în BASIC care codifică diagrama logică dată în fig. 14.2 pentru  $f(x) = x^3 - 11$  cu  $a = 2$  și  $b = 3$ .

```
0001 REM PROGRAM P2 CAP.14
0005 REM PROGRAM IN BASIC PENTRU DETERMINAREA RADACINILOR REALE
0006 REM ALE FUNCTIEI F(X)=X^3-11
0010 REM METODA BISECTIEI
0020 READ A,B
```

```

0030 READ E1, E2
0040 DEF FNA(X)=X^3-11
0050 IF FNA(A)*FNA(B)>0 THEN GOTØ 0160
0060 IF ABS(FNA(A))<=E1 THEN GOTØ 0190
0070 IF ABS(FNA(B))<=E1 THEN GOTØ 0210
0080 IF B-A<=E2 THEN GOTØ 0230
0090 LET C=(A+B)/2
0100 IF FNA(C)=0 THEN GOTØ 0250
0110 IF FNA(A)*FNA(C)<0 THEN GOTØ 0140
0120 LET A=C
0130 GOTØ 0060
0140 LET B=C
0150 GOTØ 0070
0160 PRINT "METODA BISECTIEI NU CÖNVERGE. INTRE LIMITELE INTERVALULUI"
0170 PRINT "NU SE AFLA NICI Ø RADACINA REALA."
0180 STØP
0190 PRINT "ZERØ APRØXIMATIV X=";A
0200 STØP
0210 PRINT "ZERØ APRØXIMATIV X=";B
0220 STØP
0230 PRINT "ZERØ APRØXIMATIV X=";(A+B)/2
0240 STØP
0250 PRINT "ZERØ EXACT X=";C
0260 STØP
0270 DATA 2,3
0280 DATA .000001,.000001
0290 END

```

```

* RUN
ZERØ APRØXIMATIV X= 2.22398

```

```

STØP AT 0240
*

```

## 14.2. METODA LUI NEWTON

Această metodă este utilizată la determinarea zerourilor unei funcții  $f(x)$  ea fiind o metodă iterativă. Pentru a pune în evidență algoritmul de calcul se pleacă de la teorema lui Taylor.

Dacă  $\alpha$  este o soluție a ecuației  $f(x)=0$ , atunci după teorema lui Taylor de dezvoltare în serie se poate scrie

$$f(x) = f(x_n) + (\alpha - x_n)f'(x_n) + \dots$$

Dar  $f(\alpha)=0$  de unde rezultă

$$\alpha = x_n - \frac{f(x_n)}{f'(x_n)} \quad \text{cu } f'(x_n) \neq 0$$

de unde metoda Newton se definește prin

$$x_{n+1} = x_n - \frac{f(x_n)}{f'(x_n)} \quad (5)$$

Această metodă are interpretarea geometrică din fig. 14.3. Metoda Newton este consistentă dacă se definește astfel

$$x_{n+1} = \begin{cases} x_n - \frac{f(x_n)}{f'(x_n)}, & \text{dacă } f'(x_n) \neq 0 \\ x_n, & \text{dacă } f(x_n) = f'(x_n) = 0 \end{cases}$$

Metoda este convergentă dacă  $f(x)$  este continuă și diferențiabilă  $f \in C^2$  în jurul rădăcinii  $\alpha$ .

Diagrama logică pentru metoda lui Newton este dată în fig. 14.4.

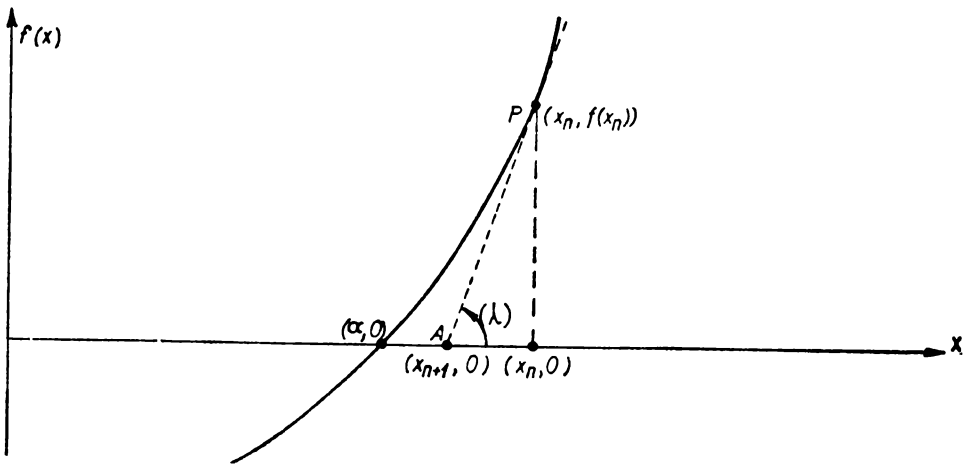

Interpretarea geometrică a metodei Newton

Fig. 14.3

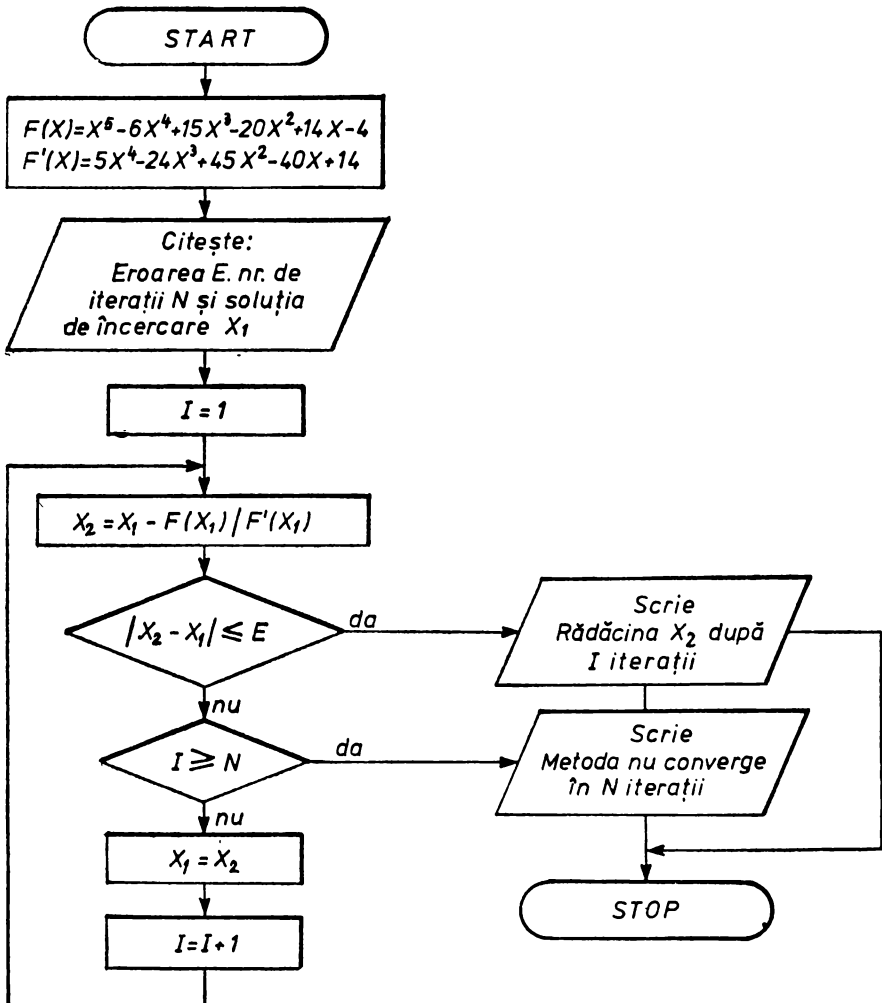

Fig. 14.4

În continuare se prezintă un program în BASIC P 14.3 care codifică diagrama logică dată în (fig. 14.4) ce permite calculul unui zero al funcției

$$f(x) = x^5 - 6x^4 - 15x^3 - 20x^2 + 14x - 4 = 0 \text{ cu valoare de start } x_0 = 0,8$$

```

0001 REM PROGRAM P3 CAP.14
0005 REM PROGRAM IN BASIC PENTRU CALCULUL UNUI ZEROU AL FUNCTIEI
0010 REM          METODA LUI NEWTON
0020 DEF FNA(X)=X^5-6*X^4+X^3*15-20*X^2+14*X-4
0030 DEF FNB(X)=5*X^4-24*X^3+25*X^2-40*X+14
0040 READ E,N
0050 READ X1
0060 LET I=1
0070 LET X2=X1-FNA(X1)/FNB(X1)
0080 IF ABS(X2-X1)<=E THEN GOTO 0150
0090 IF I>=N THEN GOTO 0130
0100 LET X1=X2
0110 LET I=I+1
0120 GOTO 0070
0130 PRINT "METODA NU CONVERGE IN";N;" ITERATII."
0140 STOP
0150 PRINT "RADACINA APROXIMATIVA DUPA";I;" ITERATII ESTE=";X2
0160 DATA .000001,100
0170 DATA .8
0180 END

```

```

* RUN
RADACINA APROXIMATIVA DUPA 33 ITERATII ESTE= 1.00011

```

```
END AT 0180
```

```
*
```

#### 43. METODE DE CALCUL PENTRU REZOLVAREA SISTEMELOR DE ECUAȚII ALGEBRICE NELINEARE

Un sistem de ecuații algebrice neliniare se poate prezenta sub forma

$$\left. \begin{aligned} f_1(x_1, x_2, \dots, x_n) &= 0 \\ f_2(x_1, x_2, \dots, x_n) &= 0 \\ \vdots & \\ f_n(x_1, x_2, \dots, x_n) &= 0 \end{aligned} \right\} \quad (6)$$

Pentru simplitate se va considera un sistem de două ecuații cu două necunoscute

$$\left. \begin{aligned} f(x, y) &= 0 \\ g(x, y) &= 0 \end{aligned} \right\} \quad (7)$$

O aplicație directă a sistemului dat în (7) este determinarea rădăcinii complexe a unei ecuații de forma

$$h(z)=0 \tag{8}$$

unde  $z=x+iy$

Funcția  $h(z)$  se poate pune sub forma

$$h(z)=h(x+iy)=f(x, y)+ig(x, y)$$

unde  $f(x, y)$  și  $g(x, y)$  sînt funcții reale pentru  $x$  și  $y$  reali. Din cele prezentate se vede că rădăcina complexă a lui  $h(z)=0$  se poate găsi numai dacă se poate rezolva sistemul (7).

Fie  $h(z)$  de forma

$$h(z)=e^z+z+1=0$$

Dar

$$\begin{aligned} h(z)=e^{x+iy}+x+iy+1 &= e^x e^{iy}+x+iy+1 = e^x (\cos y + i \sin y) + x + iy + 1 = \\ &= e^x \cos y + x + 1 + i(e^x \sin y + y) = 0 \end{aligned}$$

De unde rezultă sistemul echivalent

$$\left. \begin{aligned} f(x, y) &= e^x \cos y + x + 1 = 0 \\ g(x, y) &= e^x \sin y + y = 0 \end{aligned} \right\} \tag{9}$$

Găsirea zeroului lui  $h(z)=0$  revine la determinarea soluției sistemului algebric nelinear (9).

Pentru găsirea soluției unui sistem de ecuații algebrice neliniare există o serie de metode cum ar fi: metoda grafică, metoda gradientului, metoda lui Newton generalizată și altele.

În cele ce urmează se va prezenta metoda Newton generalizată, diagrama logică și un program în BASIC pentru un caz concret.

#### 14.4. METODA NEWTON GENERALIZATĂ PENTRU SISTEME DE ECUAȚII ALGEBRICE NELINIARE

Pentru simplitate se va descrie metoda pentru sistemul (7). Ideea de bază a acestei metode este ca pentru un  $x$  și un  $y$  dat să se determine un  $x'$  și un  $y'$  astfel ca

$$f(x', y')=g(x', y')=0 \tag{10}$$

După teorema de dezvoltare în serie Taylor se obține

$$\left. \begin{aligned} f(x', y') &= f(x, y) + (x' - x) f_x(x, y) + (y' - y) f_y(x, y) + \dots \\ g(x', y') &= g(x, y) + (x' - x) g_x(x, y) + (y' - y) g_y(x, y) + \dots \end{aligned} \right\} \tag{11}$$

Ținînd seama de (10) și neglijînd termenii de ordin superior din (11) se obține

$$\left. \begin{aligned} 0 &= f(x, y) + (x' - x) f_x(x, y) + (y' - y) f_y(x, y) \\ 0 &= g(x, y) + (x' - x) g_x(x, y) + (y' - y) g_y(x, y) \end{aligned} \right\} \tag{12}$$

Dacă se rezolvă sistemul (12) în funcție de necunoscutele  $x'-x$  și  $y'-y$  se obține

$$\left. \begin{aligned} x' - x &= \frac{-f(x, y)g_y(x, y) + g(x, y)f_y(x, y)}{J(x, y)} \\ y' - y &= \frac{-g(x, y)f_x(x, y) + f(x, y)g_x(x, y)}{J(x, y)} \end{aligned} \right\} \quad (13)$$

unde  $J$  este Jacobinul funcțiilor  $f$  și  $g$ .

$$J = \det \begin{bmatrix} f_x & f_y \\ g_x & g_y \end{bmatrix} = f_x g_y - g_x f_y \quad (14)$$

Se observă că dacă  $f_y = 0$ , atunci prima ecuație din (13) se reduce la

$$x' - x = - \frac{f(x, y)}{f_n(x, y)}$$

care este metoda lui Newton simplă pentru rezolvarea lui  $f(x, y)$  pentru un  $y$  fixat.

Dacă se notează  $x_0 = x$ ,  $y_0 = y$ ,  $x_1 = x'$  și  $y_1 = y'$  atunci (13) devine

$$\begin{aligned} x_1 &= x_0 + \frac{-f(x_0, y_0)g_y(x_0, y_0) + g(x_0, y_0)f_y(x_0, y_0)}{J(x_0, y_0)} \\ y_1 &= y_0 + \frac{-g(x_0, y_0)f_x(x_0, y_0) + f(x_0, y_0)g_x(x_0, y_0)}{J(x_0, y_0)} \end{aligned}$$

sau după  $n$  iterații se obține

$$\begin{aligned} x_{n+1} &= x_n + \frac{-f(x_n, y_n)g_y(x_n, y_n) + g(x_n, y_n)f_y(x_n, y_n)}{J(x_n, y_n)} \\ y_{n+1} &= y_n + \frac{-g(x_n, y_n)f_x(x_n, y_n) + f(x_n, y_n)g_x(x_n, y_n)}{J(x_n, y_n)} \end{aligned} \quad (15)$$

Diagrama logică și programul în BASIC sînt date pentru sistemul

$$\begin{bmatrix} f(x, y) = x^3 - 3xy^2 - 2x + 2 = 0 \\ g(x, y) = 3x^2y - y^3 - 2y = 0 \end{bmatrix} \quad (16)$$

pentru valorile de start  $x_0 = y_0 = 1$  folosind relațiile iterative din (15), unde:  $-f(x_n, y_n)$ ,  $g(x_n, y_n)$  reprezintă valorile funcțiilor  $f$  și  $g$  în  $(x_n, y_n)$

$-f_x(x_n, y_n)$ ,  $f_y(x_n, y_n)$ ,  $g_x(x_n, y_n)$ ,  $g_y(x_n, y_n)$  — reprezintă valorile derivatelor în raport cu  $x$  și  $y$  în punctul de coordonate  $(x_n, y_n)$

$-J(x_n, y_n)$  reprezintă valoarea jacobianului definit în (14) în punctul de coordonate  $(x_n, y_n)$

În fig. 14.5 este dată diagrama logică a metodei Newton pentru sisteme iar programul P. 14.4 scris în BASIC este folosit pentru calculul soluției sistemului neliniar dat prin (16).



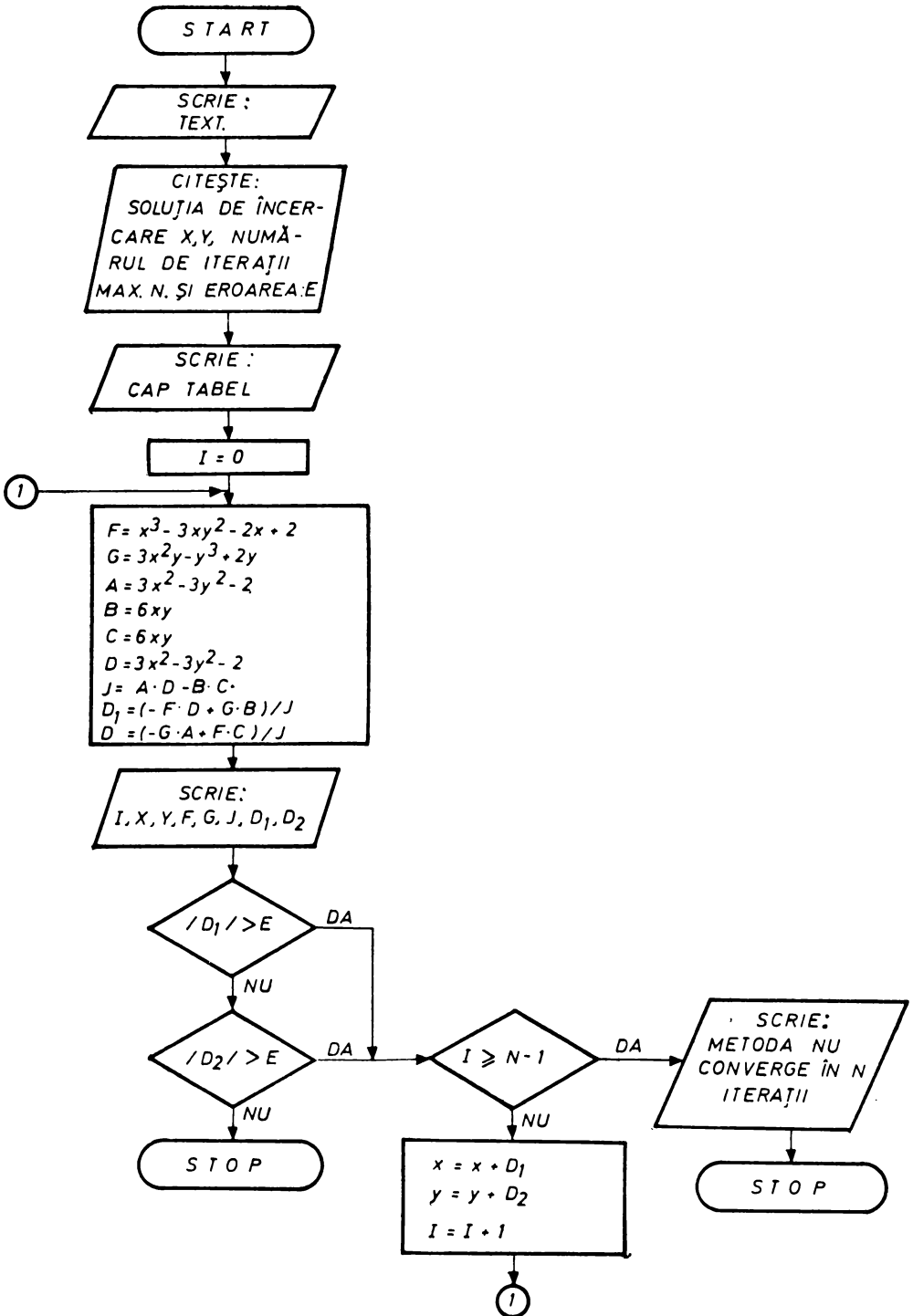

Fig. 14.5

```

0005 REM PRØGRAM P4 CAP.14
0010 REM PRØGRAM IN BASIC PENTRU REZØLVAREA SISTEMULUI
0015 PRINT "METØDA LUI NEWTON PENTRU SISTEME"
0020 READ X,Y
0030 READ N,E
0040 GØSUB 0320
0050 PRINT "N      XN      YN      F(XN,YN)  G(XN,YN)      J"
0060 PRINT "      DX      DY"
0070 GØSUB 0320
0080 LET I=0
0090 LET F=X+3-3*X*Y+2-2*X+2
0100 LET G=3*X+2*Y-Y+3-2*Y
0110 LET A=3*X+2-3*Y+2-2
0120 LET B=-6*X*Y
0130 LET C=6*X*Y
0140 LET D=3*X+2-3*Y+2-2
0150 LET J=A*D-B*C
0160 LET D1=(-F*D+G*B)/J
0170 LET D2=(-G*A+F*C)/J
0180 PRINT USING "#.##### #.##### #.#####",I,X,Y,F,G
0190 PRINT USING "###.##### #.##### #.#####",J,D1,D2
0200 IF ABS(D1)>E THEN GØTØ 0240
0210 IF ABS(D2)>E THEN GØTØ 0240
0220 GØSUB 0320
0230 STØP
0240 IF I>=N-1 THEN GØTØ 0290
0250 LET X=X+D1
0260 LET Y=Y+D2
0270 LET I=I+1
0280 GØTØ 0090
0290 PRINT "METØDA NU CØNVERGE IN";N;"ITERATII"
0300 DATA 1,1
0310 DATA 100,.00001
0320 FØR I=1 TØ 71
0330 PRINT "*"
0340 NEXT I
0350 PRINT
0360 RETURN
0370 END

```

\* RUN  
METØDA LUI NEWTON PENTRU SISTEME

```

*****
N      XN      YN      F(XN,YN)  G(XN,YN)      J      DX      DY
*****
0  1.000000  1.000000  2.000000  0.000000  40.000000  0.1000  0.3000
1  0.900000  0.700000  0.394000  0.042000  15.370000  0.0163  0.0997
2  0.383669  0.600260  0.032497  0.010623  10.674000  0.0009  0.0104
3  0.334539  0.589836  0.000252  0.000244  10.285200  0.0001  0.0001
4  0.384676  0.539743  0.000000  0.000001  10.282500  0.0000  0.0000
*****

```

STØP AT 0230  
\*



sau sub formă matricială (1) se poate scrie astfel

$$A\mathbf{x} = \mathbf{b} \tag{2}$$

unde

$$A \equiv (a_{ij}) = \begin{bmatrix} a_{11} & a_{12} & \dots & a_{1n} \\ a_{21} & a_{22} & \dots & a_{2n} \\ \vdots & \vdots & & \vdots \\ a_{n1} & a_{n2} & \dots & a_{nn} \end{bmatrix}; \mathbf{x} = \begin{bmatrix} x_1 \\ x_2 \\ \vdots \\ x_n \end{bmatrix}; \mathbf{b} = \begin{bmatrix} b_1 \\ b_2 \\ \vdots \\ b_n \end{bmatrix} \tag{3}$$

Sistemul (2), are o soluție unică dacă și numai dacă  $\det A \neq 0$ , adică  $A$  este nesingulară (există  $A^{-1}$ ).

$$A^{-1}A = AA^{-1} = I(\delta_{ij}) = \begin{cases} 0 & \text{dacă } i \neq j \\ 1 & \text{dacă } i = j \end{cases} \quad i, j = 1, \dots, n \tag{4}$$

Considerind că  $A^{-1}$  există și are coeficienții de forma

$$A^{-1} \equiv (c_{ij}), \quad i, j = 1, 2, \dots, n, \tag{5}$$

multiplicind (2) cu  $A^{-1}$  la stînga și ținînd seama că  $I\mathbf{x} = \mathbf{x}$ , atunci se obține:

$$\mathbf{x} = A^{-1}\mathbf{b} \tag{6'}$$

sau sub formă dezvoltată

$$x_i = \sum_{j=1}^n c_{ij} b_j, \quad i = 1, 2, \dots, n \tag{6}$$

Relația (6) permite calculul tuturor componentelor vectorului necunoscut  $\mathbf{x}^T(x_1, x_2, \dots, x_n)$ .

Dacă se consideră elementele  $c_{ij}$  ale matricei  $A^{-1}$  cunoscute se observă din (6) că pentru fiecare componentă  $x_i \in \mathbf{x}$  sînt necesare  $n$  operații de înmulțire și  $(n-1)$  operații de adunare.

Considerind  $(+, -, /, *)$  ca operații elementare, atunci pentru calculul unei componente a vectorului  $\mathbf{x}$  sînt necesare  $n+(n-1)$  operații elementare, deci pentru calculul vectorului  $\mathbf{x}$  sînt necesare  $n^2+n(n-1)$  operații elementare, din care  $n^2$  operații de înmulțire și  $n(n-1)$  operații de adunare.

**Exemplu**

Se consideră sistemul

$$\begin{aligned} 5x_1 + 7x_2 + 6x_3 + 5x_4 + 6x_5 &= 29 \\ 7x_1 + 10x_2 + 8x_3 + 7x_4 + 5x_5 &= 37 \\ 6x_1 + 8x_2 + 10x_3 + 9x_4 + 6x_5 &= 39 \\ 5x_1 + 7x_2 + 9x_3 + 10x_4 + 8x_5 &= 39 \\ 8x_1 + 7x_2 + 6x_3 + 9x_4 + 10x_5 &= 40 \end{aligned}$$

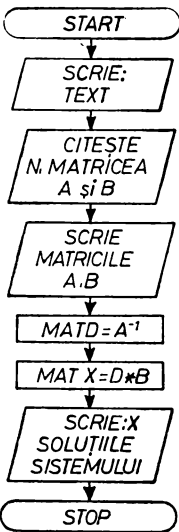

Fig. 15.1

Soluția exactă a acestui sistem este vectorul

$$x^T = [1, 1, 1, 1, 1,]$$

În continuare se prezintă programul în BASIC și soluția calculată, prin metoda matricei inverse folosind algoritmul dat în (6') și (6).

```
0001 REM PROGRAM PI CAP. 15.
0002 PRINT "PROGRAM BASIC PENTRU REZOLVAREA SISTEMELOR PRIN METODA"
0003 PRINT "MATRICII INVERSE FOLOSIND ALGORITMUL DAT IN (6') SI (6)""
0020 PRINT "INTRODUCETI DIMENSIUNEA SISTEMULUI"
0030 INPUT N
0035 DIM A(N,N),B(N,1),X(N,1),D(N,N)
0050 FOR I=1 TO N
0055   FOR J=1 TO N
0060     READ A(I,J)
0065   NEXT J
0070 NEXT I
0075 PRINT "MATRICEA COEFICIENTILOR ESTE"
0080 MAT PRINT A
0090 FOR I=1 TO N
0100   READ B(I,1)
0110 NEXT I
0113 PRINT "TERMENII LIBERI SINT"
0115 MAT PRINT B
0120 MAT D=INV(A)
0130 MAT X=D*B
0140 PRINT "SOLUTIA SISTEMULUI ESTE"
0150 FOR I=1 TO N
0160   V PRINT "X("I")="X(I,1)
0170 NEXT I
0175 DATA 5,7,6,5,6,7,10,8,7,5,6,8,10,9,6,5,7,9,10,8,3,7,6,9,10
0177 DATA 29,37,39,39,40
0180 END
```

```
* RUN
PROGRAM BASIC PENTRU REZOLVAREA SISTEMELOR PRIN METODA
MATRICII INVERSE FOLOSIND ALGORITMUL DAT IN (6') SI (6)
INTRODUCETI DIMENSIUNEA SISTEMULUI
? 5
MATRICEA COEFICIENTILOR ESTE
```

|   |    |    |    |    |
|---|----|----|----|----|
| 5 | 7  | 6  | 5  | 6  |
| 7 | 10 | 8  | 7  | 5  |
| 6 | 8  | 10 | 9  | 6  |
| 5 | 7  | 9  | 10 | 8  |
| 3 | 7  | 6  | 9  | 10 |

TERMENII LIBERI SINT

29  
37  
39  
39  
40

SOLUTIA SISTEMULUI ESTE

X( 1)= .999874  
X( 2)= 1.00103  
X( 3)= .999993  
X( 4)= .999956  
X( 5)= .999998

END AT 180

\*

## 15.2. METODA GAUSS DE ELIMINARE

Această metodă are o mare aplicabilitate la rezolvarea sistemelor algebrice liniare și pentru calculele necesare inversării matricilor. Trebuie menționat faptul că ordinea ecuațiilor într-un sistem și poziția necunoscutelor nu este unică, datorită acestui fapt ecuațiile pot fi schimbate între ele și necunoscutele renumerotate (lucru de care trebuie ținut cont la interpretarea rezultatelor) în scopul unei mai bune condiționări a sistemului, operații ce sînt impuse de precizia rezultatelor. La baza metodei Gauss de eliminare stă următorul procedeu:

• prima ecuație a sistemului este folosită la eliminarea lui  $x_1$  din următoarele  $n-1$  ecuații.

Dacă s-a făcut operația de condiționare a sistemului atunci  $a_{11} \neq 0$ , se calculează  $n-1$  constante de multiplicare

$$m_i = \frac{a_{i1}}{a_{11}}, \quad i=2, 3, \dots, n \quad (7)$$

Se înmulțește prima ecuație cu  $m_i$  și se scade din ecuația  $i$  pentru  $i=2, 3, \dots, n$ . În urma acestui proces se obțin următorii coeficienți pentru sistemul (1)

$$\begin{aligned} a_{ij}^{(1)} &= a_{ij} - m_i a_{1j} & i=2, \dots, n \\ b_i^{(1)} &= b_i - m_i b_1 & j=1, 2, \dots, n \end{aligned} \quad (8)$$

Din (7) și prima relație din (8) se vede că

$$a_{i1}^{(1)} = 0, \quad i=2, \dots, n \quad (9)$$

Relația (9) scoate în evidență că necunoscuta  $x_1$  a fost eliminată din ultimele  $n-1$  ecuații ale sistemului original.

• a doua ecuație transformată în prima etapă este utilizată la eliminarea lui  $x_2$  din următoarele  $n-2$  ecuații ș.a.m.d.

La etapa  $k$  se elimină  $x_k$  prin definirea constantelor de multiplicare

$$m_i^{(k-1)} = \frac{a_{ij}^{(k-1)}}{a_{kk}^{(k-1)}}, \quad i=k+1, k+2, \dots, n \quad (10)$$

unde  $a_{kk}^{(k-1)} \neq 0$ , (în urma operației de condiționare) și

$$a_{ij}^{(k)} = a_{ij}^{(k-1)} - m_i^{(k-1)} a_{kj}^{(k-1)} \quad j=k, \dots, n \quad (11)$$

$$\begin{aligned} &\text{și} \\ b_i^{(k)} &= b_i^{(k-1)} - m_i^{(k-1)} b_k^{(k-1)} \quad i=k+1, \dots, n \end{aligned} \quad (12)$$

iar  $k$  ia valorile consecutive de la 1, 2, ...,  $n-1$ . În etapa în care  $k=n-1$  are loc eliminarea lui  $x_{n-1}$  din ultima ecuație a sistemului, obținându-se sistemul (13).

În urma acestui proces format din  $n-1$  eliminăm sistemul (1) devine

$$\left. \begin{aligned} a_{11}x_1 + a_{12}x_2 + \dots + a_{1k}x_k + \dots + a_{1n}x_n &= b_1 \\ a_{21}^{(1)}x_2 + \dots + a_{2k}^{(1)}x_k + \dots + a_{2n}^{(1)}x_n &= b_2^{(1)} \\ \dots &\dots \\ a_{kk}^{(k-1)}x_k + \dots + a_{kn}^{(k-1)}x_n &= b_k^{(k-1)} \\ \dots &\dots \\ a_{nn}^{(n-1)}x_n &= b_n^{(n-1)} \end{aligned} \right\} \quad (13)$$

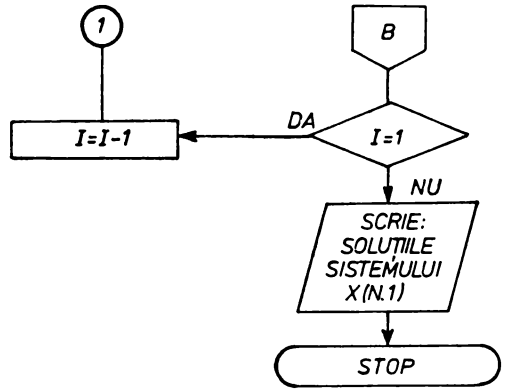
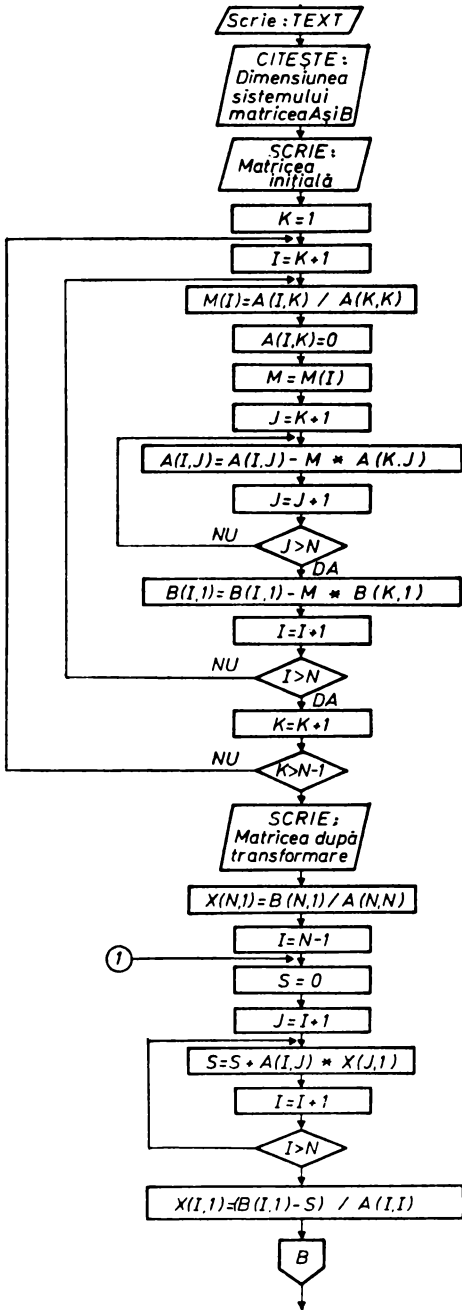

Fig. 15 2

Sistemul (13) obținut din (1) are o formă superior triunghiulară și este mult mai ușor de rezolvat, el poate fi scris sub formă matricială astfel

$$Cx = D \quad (14)$$

Sistemele de ecuații (2) și (14) sînt echivalente dacă admit aceeași soluție într-o anumită vecinătate din spațiul soluției  $(x_1, x_2, \dots, x_n)$  unde matricile  $C$  și  $D$  sînt obținute din  $A$  și  $B$  prin diverse transformări elementare în urma procesului de  $n-1$  eliminări.

Soluția sistemului obținut în (13) se calculează cu ajutorul următoarelor relații:

$$\begin{aligned}
 x_n &= b_n^{(n-1)} / a_{nn}^{(n-1)} \\
 x_{n-1} &= (b_{n-1}^{(n-2)} - a_{n-1, n}^{(n-2)} x_n) / a_{n-1, n-1}^{(n-2)} \\
 &\dots \dots \dots (15) \\
 x_j &= (b_j^{(j-1)} - a_{jn}^{(j-1)} x_n - \dots \\
 &\dots - a_{j, j+1}^{(j-1)} x_{j+1}) / a_{jj}^{(j-1)}, \\
 j &= n-2, \dots, 3, 2, 1
 \end{aligned}$$

Diagrama logică după care se execută algoritmul dat în (10)–(12) și (15) este dată în fig. 15.2.

### 15.3. METODA GAUSS-JORDAN

Această metodă constă în transformarea unui sistem de ecuații liniare de forma dată în (1), într-un sistem de ecuații echivalent cu sistemul inițial considerat, ce are ca matrice chiar matricea unitate, adică (1) devine în urma unor transformări, sub forma

$$\left[ \begin{array}{cccc} 1 & 0 & \dots & 0 \\ 0 & 1 & \dots & 0 \\ \vdots & \vdots & \ddots & \vdots \\ \vdots & \vdots & \vdots & \vdots \\ 0 & 0 & & 1 \end{array} \right] \left[ \begin{array}{c} x_1 \\ x_2 \\ \vdots \\ x_n \end{array} \right] = \left[ \begin{array}{c} b_1^{(n)} \\ b_2^{(n)} \\ \vdots \\ b_n^{(n)} \end{array} \right]$$

Algoritmul de calcul prin care se ajunge de la sistemul (1) la sistemul echivalent (16) se poate prezenta prin următoarele relații date de metoda Gauss-Jordan, relații de transformare asupra matricei  $A$  din (2):

$$\left\{ \begin{array}{ll} a_{ij}^{(1)} = a_{ij} & i, j = 1, 2, \dots, n \\ a_{ij}^{(k)} = a_{ij}^{(k-1)} - \frac{a_{i, k-1}^{(k-1)}}{a_{k-1, k-1}^{(k-1)}} a_{k-1, j}^{(k-1)} & \text{pentru } i \neq k-1, j \geq k-1 \\ a_{k-1, j}^{(k)} = a_{k-1, j}^{(k-1)} & \text{pentru } j \geq k-1 \\ a_{i, j}^{(k)} = a_{i, j}^{(k-1)} & \text{pentru } j < k-1 \end{array} \right. \quad (17)$$

și asupra coeficienților vectorului termen liber  $b$

$$\left\{ \begin{array}{ll} b_i^{(k)} = b_i \\ b_i^{(k)} = b_i^{(k-1)} - \frac{a_{i, k-1}^{(k-1)}}{a_{k-1, k-1}^{(k-1)}} b_{k-1}^{(k-1)} & \text{pentru } k \neq k-1 \\ b_{k-1}^{(k)} = b_{k-1}^{(k-1)} \end{array} \right. \quad (18)$$

Pentru relațiile din (17) și (18)  $k=2, \dots, n$

Soluția sistemului (16) prin această metodă este

$$x_i = b_i^{(n)} \quad \text{pentru } i=1, 2, \dots, n \quad (19)$$

În continuare se va prezenta un program în BASIC care codifică algoritmul dat în relațiile (10–12) și (15), utilizat la rezolvarea sistemului

$$\begin{aligned} x_1 + x_2 + x_3 + x_4 + x_5 &= 12 \\ 2x_1 + 3x_2 + x_3 + 5x_4 + 2x_5 &= 35 \\ -x_1 + x_2 - 5x_3 + 3x_4 + 6x_5 &= 10 \\ 3x_1 + x_2 + 7x_3 - 2x_4 - 3x_5 &= 12 \\ 2x_1 + 2x_2 + 2x_3 + x_4 - 3x_5 &= 10 \end{aligned}$$



```

0001 REM PRØGRAM P2 CAP.15
0004 PRINT "PRØGRAMUL LØGIC PT. METØDA LUI GAUSS DE ELIMINARE"
0005 PRINT "ALGØRITMUL DAT IN RELATIILE (10-12)SI 15"
0006 PRINT "INTRØDUCETI DIMENSIUNEA SISTEMULUI"
0010 INPUT N
0020 DIM A(N,N),B(N,1),X(N,1),M(N)
0030 MAT READ A,B
0036 PRINT "MATRICEA CØEFICIENTILØR"

0037 MAT PRINT A
0040 FØR K=1 TØ N-1
0050   FØR I=K+1 TØ N
0060     LET M(I)=A(I,K)/A(K,K)
0070     LET A(I,K)=0
0080     LET M=M(I)
0090     FØR J=K+1 TØ N
0100       LET A(I,J)=A(I,J)-M*A(K,J)
0110     NEXT J
0120     LET B(I,1)=B(I,1)-M*B(K,1)
0130   NEXT I
0140 NEXT K
0145 PRINT "MATRICEA DUPA ELIMINARE"
0150 MAT PRINT A
0155 PRINT "TERMENII LIBERI SINT"
0160 MAT PRINT B
0165 PRINT "SØLUTIA SISTEMULUI ESTE"
0170 LET X(N,1)=B(N,1)/A(N,N)
0175 PRINT "X"N"="X(N,1)
0180 LET I=N-1
0190 LET S=0
0200 FØR J=I+1 TØ N
0210   LET S=S+A(I,J)*X(J,1)
0220 NEXT J
0230 LET X(I,1)=(B(I,1)-S)/A(I,1)
0240 PRINT "X"1"="X(I,1)
0250 IF I<>1 THEN GØTØ 0255
0251 GØTØ 0260
0255 LET I=I-1
0256 GØTØ 0190
0260 DATA 1,1,1,1,1,2,3,1,5,2,-1,1,-5,3,6,3,1,7,-2,-3,2,2,2
0270 DATA 1,-3,12,35,10,12,10
0280 END

```

```

* RUN
PRØGRAMUL LØGIC PT. METØDA LUI GAUSS DE ELIMINARE
ALGØRITMUL DAT IN RELATIILE (10-12)SI 15
INTRØDUCETI DIMENSIUNEA SISTEMULUI
? 5
MATRICEA CØEFICIENTILØR

```

|    |   |    |    |    |
|----|---|----|----|----|
| 1  | 1 | 1  | 1  | 1  |
| 2  | 3 | 1  | 5  | 2  |
| -1 | 1 | -5 | 3  | 6  |
| 3  | 1 | 7  | -2 | -3 |
| 2  | 2 | 2  | 1  | -3 |

MATRICEA DUPA ELIMINARE

|   |   |    |    |    |
|---|---|----|----|----|
| 1 | 1 | 1  | 1  | 1  |
| 0 | 1 | -1 | 3  | 0  |
| 0 | 0 | -2 | -2 | 7  |
| 0 | 0 | 0  | -1 | 1  |
| 0 | 0 | 0  | 0  | -6 |

TERMENII LIBERI SINT

```

12
11
0
-2
-12

```

SOLUTIA SISTEMULUI ESTE

X 5= 2

X 4= 4

X 3= 3

X 2= 2

X 1= 1

END AT 0280

\*

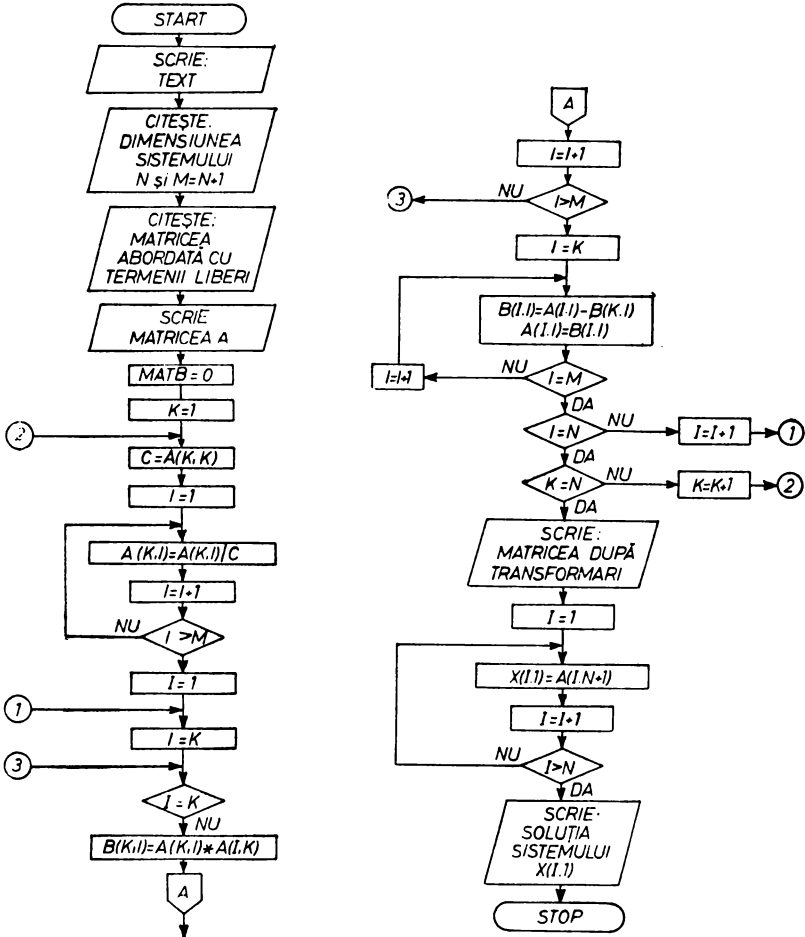

Fig. 15.3 și 15.3 (continuare)

De asemenea se va scrie programul în BASIC pentru sistemul de mai sus utilizând metoda Gauss-Jordan. În acest sens se vor utiliza relațiile date în algoritmul de calcul al metodei respective, prin relațiile (17), (18) și (19), după care se vor compara cele două soluții găsite.

```

0005 REM PRØGRAM P3 CAP.15
0010 PRINT "PRØGRAMUL BASIC PT. METØDA GAUSS-JØRDAN"
0015 PRINT "FØLØSIND ALGØRITMUL DAT PRIN RELATIILE (17),(18),(19)"
0030 READ N,M
0040 DIM A(N,N+1),B(N,N+1),X(N,1)
0041 DIM X(N,1)
0050 MAT READ A
0052 PRINT "MATICEA CØEFICIENTILØR BØRDATA CU TERMENII LIBERI"
0053 MAT PRINT A;
0055 MAT B=ZER
0060 FØR K=1 TØ N
0070   LET C=A[K,K]
0080   FØR J=1 TØ M
0090     LET A[K,J]=A[K,J]/C
0100   NEXT J
0110   FØR I=1 TØ N
0120     LET J=K
0130     IF I=K THEN GØTØ 0210
0135     LET B[K,J]=A[K,J]*A[I,K]
0150     LET J=J+1
0160     IF J>M THEN GØTØ 0180
0170     GØTØ 0130
0180     FØR J=K TØ M
0185       LET B[I,J]=A[I,J]-B[K,J]
0195       LET A[I,J]=B[I,J]
0200     NEXT J
0210   NEXT I
0220 NEXT K
0221 PRINT "MATRICEA DUPA TRANSFØRMARI BØRDATA CU TERMENII LIBERI"
0230 MAT PRINT A;
0235 PRINT "SØLUTIA SISTEMULUI ESTE"
0236 FØR I=1 TØ N
0237   LET X[I,1]=A[I,N+1]
0238   PRINT "X("I")="X[I,1]
0239 NEXT I
0240 DATA 5,6,1,1,1,1,1,12,2,3,1,5,2,35,-1,1,-5,3,6,10,3,1,7,-2
0241 DATA -3,12,2,2,2,1,-3,10
0250 END

```

```

* RUN
PRØGRAMUL BASIC PT. METØDA GAUSS-JØRDAN
FØLØSIND ALGØRITMUL DAT PRIN RELATIILE (17),(18),(19)
MATICEA CØEFICIENTILØR BØRDATA CU TERMENII LIBERI

```

```

1 1 1 1 1 12
2 3 1 5 2 35
-1 1 -5 3 6 10
3 1 7 -2 -3 12
2 2 2 1 -3 10

```

MATRICEA DUPA TRANSFØRMARI BØRDATA CU TERMENII LIBERI

```

1 0 0 0 0 1
0 1 0 0 0 2
0 0 1 0 0 3
0 0 0 1 0 4
0 0 0 0 1 2

```

SØLUTIA SISTEMULUI ESTE

```

X( 1)= 1
X( 2)= 2
X( 3)= 3
X( 4)= 4
X( 5)= 2

```

## 15.4. METODELE ITERATIVE

În paragrafele precedente au fost prezentate câteva metode directe pentru rezolvarea sistemelor liniare de ordinul  $n$ , metode care în general necesită  $n^3/3$  operații elementare. Trebuie menționat că în calculele efectuate cu aceste metode, eroare care se introduce prin rotunjire devine destul de mare și este dependentă de  $n$  care reprezintă numărul ecuațiilor sistemului.

Metodele iterative constau în considerarea unui vector inițial  $\mathbf{x}^{(0)}$  ca vector soluție și cu ajutorul unui algoritm de calcul iterativ se determină un șir de aproximații succesive pentru vectorul soluție  $\mathbf{x}^{(1)}, \mathbf{x}^{(2)}, \dots, \mathbf{x}^{(n)}$  ... care în principiu trebuie să tindă către soluția exactă a sistemului. În cazul în care metoda converge destul de rapid, procedeul ia sfârșit foarte repede și se obține o aproximație foarte bună.

Fie sistemul (2) și  $\mathbf{x}^{(0)} \in \mathbb{R}^{(n)}$  un vector oarecare cu care se construiește un șir de vectori  $\mathbf{x}^{(0)}, \mathbf{x}^{(1)}, \mathbf{x}^{(2)}, \dots, \mathbf{x}^{(n)}$  cu ajutorul unei formule de recurență de forma

$$\mathbf{x}^{(k+1)} = F_k(\mathbf{x}^{(0)}, \mathbf{x}^{(1)}, \dots, \mathbf{x}^{(k)}) \quad (20)$$

unde  $F_k$  este o funcție vectorială (nu neapărat liniară) de argumentele sale. În general  $F_k$  depinde de matricea  $A$  a sistemului. Relativ la funcția  $F_k$  se pot face următoarele afirmații:

– Dacă  $F_k$  este liniară pentru orice  $k$ , procesul de aproximații succesive este liniar.

– Dacă  $F_k$  depinde de un singur vector

$$\mathbf{x}^{k+1} = F_k(\mathbf{x}^{(k)}) \quad (21)$$

atunci procesul de aproximații este de ordinul întâi.

Dacă se consideră că matricea  $A$  din sistemul (2) este nesingulară, adică există  $A^{-1}$  atunci ea se poate descompune într-un infinit număr de moduri sub forma

$$A = D + C$$

unde  $D$  și  $C$  sînt matrici de același ordin cu  $A$ , iar sistemul

$$A\mathbf{x} = \mathbf{b} \text{ se poate scrie sub forma } D\mathbf{x} + C\mathbf{x} = \mathbf{b}$$

sau

$$D\mathbf{x} = \mathbf{b} - C\mathbf{x} \quad (22)$$

Dacă se consideră un vector  $\mathbf{x}^{(0)}$ , se poate cu ajutorul lui (22) construi un șir de vectori  $\mathbf{x}^k$ , astfel

$$D\mathbf{x}^{(k)} = \mathbf{b} - C\mathbf{x}^{(k-1)}, \quad k=1, 2, \dots \quad (23)$$

Matricea  $D$  se alege așa fel ca să existe  $D^{-1}$ , și atunci (23) devine

$$\mathbf{x}^{(k)} = D^{-1}\mathbf{b} + D^{-1}C\mathbf{x}^{(k-1)} \quad k=1, 2, \dots \quad (24)$$

Pentru analiza convergenței șirului de vectori soluție obținuți prin iterații  $\mathbf{x}^{(k)}$ , către vectorul soluție  $\mathbf{x}$ , se impune introducerea unei matrici

$$P = -D^{-1}C$$

și un vector de eroare

$$\mathbf{e}^{(k)} = \mathbf{x}^{(k)} - \mathbf{x}, \quad k=0, 1, 2, \dots$$

Făcînd diferența între (23) și (22) rezultă

$$D(\mathbf{x}^{(k)} - \mathbf{x}) = C(\mathbf{x} - \mathbf{x}^{(k-1)})$$

sau

$$D\mathbf{e}^{(k)} = -C\mathbf{e}^{(k-1)} \text{ sau } \mathbf{e}^{(k)} = -D^{-1}C\mathbf{e}^{(k-1)},$$

de unde rezultă că

$$\mathbf{e}^{(k)} = -D^{-1}C\mathbf{e}^{(k-1)} = P\mathbf{e}^{(k-1)} = P^2\mathbf{e}^{(k-2)} = \dots = P^{(k)}\mathbf{e}^{(0)}, \quad k=1, 2, \dots \quad (25)$$

Din relația (25) se vede că o condiție necesară pentru convergența șirului  $\{\mathbf{x}^{(k)}\} \rightarrow \mathbf{x}$ , este ca

$$\lim_{k \rightarrow \infty} \mathbf{e}^{(k)} = 0, \text{ adică } \lim_{k \rightarrow \infty} P^{(k)} = 0 \quad (26)$$

această condiție fiind și necesară dacă metoda e convergentă pentru orice  $\mathbf{e}^{(0)}$ .

A doua limită din (26) are sens numai dacă matricea  $P$  este convergentă, matricea  $P$  este convergentă dacă și numai dacă valorile proprii ale lui  $P$ , adică raza spectrală este subunitară ( $\rho(P) < 1$ , unde  $\rho(P) \equiv \max |\lambda_i|$ , unde  $\lambda_i$  sînt valorile proprii ale matricii  $P$ ).

După această prezentare generală se va trece la analiza cîtorva din metodele iterative cele mai utilizate și eficiente din punct de vedere al numărului de operații, necesarul de memorie și controlul erorilor.

## 15.5. METODA ITERATIVĂ JACOBI

Această metodă se mai numește și metoda iterațiilor simultane. Dacă matricea  $A$  din (2) este nesingulară și elementele  $a_{ii}$  de pe diagonala principală sînt toate diferite de zero, atunci  $A$  se poate scrie sub forma

$$A = D + T + S \quad (27)$$

unde

- $A$  este o matrice pătratică
- $D$  matrice diagonală  $a_{ii} \neq 0 \quad i=1, 2, \dots, n$
- $T$  matrice strict inferior triunghiulară ( $a_{ij}=0, i \leq j$  și  $a_{ij} \neq 0, i > j$ )
- $S$  matrice strict superior triunghiulară ( $a_{ij} \neq 0, i \leq j$  și  $a_{ij} = 0 \quad i > j$ )

Ținînd seamă de expresia lui  $A$  din (27) sistemul (2) devine

$$(D + T + S)\mathbf{x} = \mathbf{b}$$

sau

$$D\mathbf{x} = \mathbf{b} - (T + S)\mathbf{x} \quad (28)$$

Relația (28) se poate scrie dezvoltat sub forma

$$a_{ii}x_i = b_i - \sum_{\substack{j=1 \\ j \neq i}}^n a_{ij}x_j \quad (29)$$

Trecîndu-se la un proces iterativ se obține

$$a_{ii}x_i^{(k)} = b_i - \sum_{\substack{j=1 \\ j \neq i}}^n a_{ij}x_j^{(k-1)} \quad i=1, 2, \dots, n \quad (30)$$

unde  $x_i^{(0)}$   $i=1, 2, \dots, n$  sînt estimați inițial pentru componentele vectorului soluție  $\mathbf{x}$ .

Relația (30) se mai poate scrie sub forma

$$x_i^{(k)} = \frac{b_i}{a_{ii}} \sum_{j=1, j \neq i}^n \frac{a_{ij}}{a_{ii}} x_j^{(k-1)} \quad i=1, 2, \dots, n \quad (31)$$

sau matriceal sub forma

$$\mathbf{x}^{(k)} = D^{-1}\mathbf{b} - D^{-1}(T+S)\mathbf{x}^{(k-1)}, \quad k \geq 0 \quad (32)$$

Matricea  $-D^{-1}(T+S)$  se mai numește și matricea Jacobi asociată matricei  $A$ , dacă această matrice se notează cu  $P = -D^{-1}(T+S)$  atunci schema (32) devine

$$\mathbf{x}^{(k)} = D^{-1}\mathbf{b} + P\mathbf{x}^{(k-1)} \quad (33)$$

iar relația (28) se poate scrie sub forma

$$\mathbf{x} = D^{-1}\mathbf{b} + P\mathbf{x} \quad (34)$$

Pentru analiza convergenței șirului de vectori  $x^{(k)}$  către soluția exactă  $x$  a sistemului (2), este necesară analiza vectorului eroare care apare în metoda lui Jacobi

$$\mathbf{e}^{(k)} = \mathbf{x}^{(k)} - \mathbf{x}, \quad k=0, 1, 2, \dots \quad (35)$$

Dacă se face diferența între (30) și (34) rezultă

$$\mathbf{x}^{(k)} - \mathbf{x} = P(\mathbf{x}^{(k-1)} - \mathbf{x}), \quad k > 0, \quad (36)$$

de unde rezultă vectorul eroare în cazul metodei iterative Jacobi:

$$\mathbf{e}^k = P\mathbf{e}^{(k-1)} = P^2\mathbf{e}^{(k-2)} = \dots = P^k\mathbf{e}^{(0)}, \quad k=0, 1, 2, \dots \quad (37)$$

## 15.6. METODA ITERATIVĂ GAUSS-SEIDEL

Această metodă mai este întâlnită în literatură și sub denumirea de metoda iterațiilor succesive.

Metoda iterativă Jacobi calculează componentele vectorului  $\mathbf{x}^{(k+1)}$  folosind în exclusivitate componentele vectorului  $\mathbf{x}^{(k)}$  de la iterația  $k$

Metoda Gauss-Seidel e o modificare a metodei Jacobi, deoarece la calculul componentelor  $x_i^{(k+1)}$  se folosesc toate componentele vectorului  $\mathbf{x}^{(k+1)}$  care sînt cunoscute pînă în acel moment (adică  $x_1^{(k+1)}, x_2^{(k+1)} \dots, x_{i-1}^{(k+1)}$ ) și componentele vectorului  $\mathbf{x}^{(k)}$  (adică  $x_{i+1}^{(k)}, x_{i+2}^{(k)}, \dots, x_n^{(k)}$ ). De unde se vede că, componentele vectorului  $\mathbf{x}^{(k)}$  sînt utilizate succesiv în ordinea în care ele au fost obținute adică sistemul (1) se pune sub forma

$$a_{ii}x_i = b_i - \sum_{j=1}^{i-1} a_{ij}x_j - \sum_{j=i+1}^n a_{ij}x_j \quad i=1, 2, \dots, n \quad (38)$$

Relația (38) se poate folosi într-un proces iterativ astfel

$$a_{ii}\mathbf{x}^{(k)} = b_i - \sum_{j=1}^{i-1} a_{ij}\mathbf{x}^{(k)} - \sum_{j=i+1}^n a_{ij}\mathbf{x}^{(k-1)} \quad \begin{matrix} i=1, 2, \dots, n \\ k=1, 2, \dots \end{matrix} \quad (39)$$

Relația (39) se mai poate scrie sub forma

$$a_{ii}x^{(k)} + \sum_{j=1}^{i-1} a_{ij}x^{(k)} = b_i - \sum_{j=i+1}^n a_{ij}x^{(k-1)} \quad (40)$$

sau matricial astfel

$$(D+T)x^{(k)} = b - Sx^{(k-1)}, \quad k \geq 1 \quad (41)$$

În cazul în care există  $(D+T)^{-1}$ , atunci (41) se poate pune sub forma

$$x^{(k)} = (D+T)^{-1}b - (D+T)^{-1}Sx^{(k-1)}, \quad k \geq 1 \quad (42)$$

Dacă se notează  $P = -(D+T)^{-1}S$ , atunci matricea  $P$  se numește „matricea Gauss-Seidel” asociată matricei  $A$ .

Pentru a pune în evidență elementele privind convergența metodei Gauss-Seidel se scrie sistemul (39) și sistemul (38) sub forma:

$$x_i^{(k)} = \frac{b_i}{a_{ii}} - \sum_{j=1}^{i-1} \frac{a_{ij}}{a_{ii}} x_j^{(k)} - \sum_{j=i+1}^n \frac{a_{ij}}{a_{ii}} x_j \quad \begin{matrix} i=1, 2, \dots, n \\ k=1, 2, \dots \end{matrix} \quad (43)$$

$$x_i = + \frac{b_i}{a_{ii}} - \sum_{j=1}^{i-1} \frac{a_{ij}}{a_{ii}} x_j - \sum_{j=i+1}^n \frac{a_{ij}}{a_{ii}} x_j$$

Făcînd diferența celor două relații din (43) rezultă:

$$x_i^{(k)} - x_i = - \sum_{j=1}^{i-1} \frac{a_{ij}}{a_{ii}} (x_j^{(k)} - x_j) - \sum_{j=i+1}^n \frac{a_{ij}}{a_{ii}} (x_j^{(k-1)} - x_j)$$

Introducîndu-se eroarea sub forma

$$e_i^{(k)} = x_i^{(k)} - x_i \quad \begin{matrix} k=0, 1, 2, \dots \\ i=1, 2, \dots, n \end{matrix}$$

relația (44) devine

$$e_i^{(k)} = - \sum_{j=1}^{i-1} \frac{a_{ij}}{a_{ii}} e_j^{(k)} - \sum_{j=i+1}^n \frac{a_{ij}}{a_{ii}} e_j^{(k-1)} \quad \begin{matrix} i=1, 2, \dots, n \\ k=1, 2, \dots \end{matrix} \quad (45)$$

Acest test privind convergența metodei Gauss-Seidel este ușor de făcut cu ajutorul relației (45).

Din algoritmul dat prin (42) sau prima relație din (43) se vede că procesul de convergență este mult mai rapid față de procesul iterativ Jacobi. Necesarul de memorie este mai mic în metoda Gauss-Seidel decît în metoda Jacobi, fiind necesar un singur spațiu de memorie pentru vectorul soluție, spațiu care va conține la iterația  $k$ , componentele  $x_j^{(k)}$  ce au fost calculate și componentele  $x_i^{(k-1)}$  pentru  $i > j$  și  $i = j, j+1, \dots, n$

```

0005 REM PRØGRAM P4 CAP.15.
0010 PRINT "PRØGRAM IN BASIC PT. METØDA GAUSS-SEIDEL"
0020 PRINT "DATA PRIN ALGØRITMUL (42) RESPECTIV (43)"
0030 INPUT N,E1,K1
0031 DIM A(N,N)
0040 DIM D(N,N),T(N,N),S(N,N),X(N,1),Y(N,1),B(N,1),P(N,N),R(N,N)

0041 MAT D=ZER
0042 MAT S=ZER
0043 MAT T=ZER
0045 MAT READ A,B,X
0050 DIM Z(N,N),Q(N,N),H(N,1),G(N,1),E(N,1)
0051 FØR I=1 TØ N
0052   FØR K=I+1 TØ N
0053     IF K>N THEN GØTØ 0060
0054     LET S[I,K]=A[I,K]
0055     LET T[K,I]=A[K,I]
0056     LET D[I,I]=A[I,I]
0057   NEXT K
0058 NEXT I
0060 LET D[I,I]=A[I,I]
0063 PRINT "MATRICEA D ESTE"
0064 MAT PRINT D;
0065 PRINT "MATRICEA T ESTE"
0066 MAT PRINT T;
0067 PRINT "MATRICEA S ESTE"
0068 MAT PRINT S;
0069 LET K=0
0070 MAT Z=D+T
0080 MAT R=INV(Z)
0082 MAT Q=R*S
0083 FØR I=1 TØ N
0084   FØR J=1 TØ N
0085     LET L[I,J]=-Q[I,J]
0090   NEXT J
0100 NEXT I
0110 MAT H=Q*X
0120 MAT G=R*B
0130 MAT Y=G+H
0150 LET M=0
0160 FØR I=1 TØ N
0170   LET M=M+ABS(Y[I,1]-X[I,1])
0180 NEXT I
0190 PRINT "VECTØRUL ERØARE ARE VALØAREA GLØBALA="M
0200 FØR I=1 TØ N
0210   IF ABS(Y[I,1]-X[I,1])>E1 THEN GØTØ 0300
0220 NEXT I
0230 LET K=K+1
0240 PRINT "DUPA "K"ITERATII SØLUTIA CU ERØARE<"E1"ESTE"
0250 FØR I=1 TØ N
0260   PRINT "X" I "="Y[I,1]
0270 NEXT I
0280 DATA 100,7,6,5,4,3,2,1,7,234,6,5,4,3,2,1,6,6,546,5,4,3,2,1
0281 DATA 5,5,5,345,4,3,2,1,4,4,4,564,3,2,1,3,3,3,3,3,654,2,1
0282 DATA 2,2,2,2,2,2,652,1,1,1,1,1,1,1,1,100Q
0283 DATA -2,-3,45,34,98,2,3,12
0284 DATA 0,0,0,0,0,0,0,0
0290 END

0300 LET K=K+1
0310 IF K>K1 THEN GØTØ 0340
0320 MAT X=Y
0330 GØTØ 0070
0340 PRINT "SØLUTIA NU A FØST GASITA DUPA"K1"ITERATII"
0350 END

```

```

* RUN
PRØGRAM IN BASIC PT. METØDA GAUSS-SEIDEL
DATA PRIN ALGØRITMUL (42) RESPECTIV (43)
? 8 ? .00001 ? 100

```



MATRICEA D ESTE

```

100  0  0  0  0  0  0  0  0
0  234  0  0  0  0  0  0  0
0  0  546  0  0  0  0  0  0
0  0  0  345  0  0  0  0  0
0  0  0  0  564  0  0  0  0
0  0  0  0  0  654  0  0  0
0  0  0  0  0  0  652  0  0
0  0  0  0  0  0  0  0  1000

```

MATRICEA T ESTE

```

0  0  0  0  0  0  0  0  0
7  0  0  0  0  0  0  0  0
6  6  0  0  0  0  0  0  0
5  5  5  0  0  0  0  0  0
4  4  4  4  0  0  0  0  0
3  3  3  3  3  0  0  0  0
2  2  2  2  2  2  0  0  0
1  1  1  1  1  1  1  0  0

```

MATRICEA S ESTE

```

0  7  6  5  4  3  2  1
0  0  6  5  4  3  2  1
0  0  0  5  4  3  2  1
0  0  0  0  4  3  2  1
0  0  0  0  0  3  2  1
0  0  0  0  0  0  2  1
0  0  0  0  0  0  0  1
0  0  0  0  0  0  0  0

```

VECTØRUL ERØARE ARE VALØAREA GLØBALA= .402389  
 VECTØRUL ERØARE ARE VALØAREA GLØBALA= 2.69203E-02  
 VECTØRUL ERØARE ARE VALØAREA GLØBALA= 7.61268E-04  
 VECTØRUL ERØARE ARE VALØAREA GLØBALA= 4.5714E-06  
 DUPA 4ITERATII SØLUTIA CU ERØARE< .00001ESTE  
 X 1=-3.18262E-03  
 X 2=-5.37754E-03  
 X 3= 8.47296E-02  
 X 4= 9.95147E-02  
 X 5= .172554

X 6= 1.48933E-03  
 X 7= 3.5463E-03  
 X 8= 1.16467E-02

END AT 0290

\*

Exemplu. Se consideră sistemul

$$\begin{bmatrix} 100 & 7 & 6 & 5 & 4 & 3 & 2 & 1 \\ 7 & 234 & 6 & 5 & 4 & 3 & 2 & 1 \\ 6 & 6 & 546 & 5 & 4 & 3 & 2 & 1 \\ 5 & 5 & 5 & 345 & 4 & 3 & 2 & 1 \\ 4 & 4 & 4 & 4 & 564 & 3 & 2 & 1 \\ 3 & 3 & 3 & 3 & 3 & 654 & 2 & 1 \\ 2 & 2 & 2 & 2 & 2 & 2 & 652 & 1 \\ 1 & 1 & 1 & 1 & 1 & 1 & 1 & 1000 \end{bmatrix} \begin{bmatrix} x_1 \\ x_2 \\ x_3 \\ x_4 \\ x_5 \\ x_6 \\ x_7 \\ x_8 \end{bmatrix} = \begin{bmatrix} -2 \\ -3 \\ -45 \\ 34 \\ 98 \\ 2 \\ 3 \\ 12 \end{bmatrix}$$

Soluția obținută prin metoda Jacobi este dată de programul P 15.5 iar soluția obținută prin metoda Gauss-Seidel este dată de programul P 15.4.

```

0005 REM PRØGRAM P5 CAP.15.
0010 PRINT "PRØGRAM IN BASIC PT. METØDA JACØBI"
0020 PRINT "DATA PRIN ALGØRITMUL (31) RESPECTIV (33)"
0030 INPUT N,E1,K1
0031 DIM A(N,N)
0040 DIM D(N,N),T(N,N),S(N,N),X(N,1),Y(N,1),B(N,1),P(N,N),R(N,N)
0041 MAT D=ZER
0042 MAT S=ZER

0043 MAT T=ZER
0045 MAT READ A,B,X
0050 DIM Z(N,N),Q(N,N),H(N,1),G(N,1),E(N,1)
0051 FØR I=1 TØ N
0052   FØR K=I+1 TØ N
0053     IF K>N THEN GØTØ 0060
0054     LET S[I,K]=A[I,K]
0055     LET T[K,I]=A[K,I]
0056     LET D[I,I]=A[I,I]
0057   NEXT K
0058 NEXT I
0060 LET D[I,I]=A[I,I]
0063 PRINT "MATRICEA D ESTE"
0064 MAT PRINT D;
0065 PRINT "MATRICEA T ESTE"
0066 MAT PRINT T;
0067 PRINT "MATRICEA S ESTE"
0068 MAT PRINT S;
0069 LET K=0
0070 MAT Z=INV(D)
0080 FØR I=1 TØ N
0082   FØR J=1 TØ N
0083     LET Q[I,J]=-Z[I,J]
0084   NEXT J
0085 NEXT I
0090 MAT R=T+S
0100 MAT P=Q*R
0110 MAT H=Z*B
0120 MAT G=P*X
0130 MAT Y=H+G
0150 LET M=0
0160 FØR I=1 TØ N
0170   LET M=M+ABS(Y[I,1]-X[I,1])
0180 NEXT I
0190 PRINT "VECTØRUL ERØARE ARE VALØAREA GLØBALA="M
0200 FØR I=1 TØ N
0210   IF ABS(Y[I,1]-X[I,1])>E1 THEN GØTØ 0300
0220 NEXT I
0230 LET K=K+1
0240 PRINT "DUPA "K"ITERATII SØLUTIA CU ERØARE<"E1"ESTE"
0250 FØR I=1 TØ N
0260   PRINT "X" I ="Y[I,1]
0270 NEXT I
0280 DATA 100,7,6,5,4,3,2,1,7,234,6,5,4,3,2,1,6,6,546,5,4,3,2,1
0281 DATA 5,5,5,345,4,3,2,1,4,4,4,4,564,3,2,1,3,3,3,3,654,2,1
0282 DATA 2,2,2,2,2,2,652,1,1,1,1,1,1,1,1,1,1000
0283 DATA -2,-3,45,34,98,2,3,12
0284 DATA 0,0,0,0,0,0,0,0
0290 END
0300 LET K=K+1
0310 IF K>K1 THEN GØTØ 0340
0320 MAT X=Y
0330 GØTØ 0090
0340 PRINT "SØLUTIA NU A FØST GASITA DUPA"K1"ITERATII"

```

0350 END

\* RUN

PROGRAM IN BASIC PT. METODA JACOBI

DATA PRIN ALGORITMUL (31) RESPECTIV (33)

? 8 ? .00001 ? 100

MATRICEA D ESTE

```
100 0 0 0 0 0 0 0
0 234 0 0 0 0 0 0
0 0 546 0 0 0 0 0
0 0 0 345 0 0 0 0
0 0 0 0 564 0 0 0
0 0 0 0 0 654 0 0
0 0 0 0 0 0 652 0
0 0 0 0 0 0 0 1000
```

MATRICEA T ESTE

```
0 0 0 0 0 0 0 0
7 0 0 0 0 0 0 0
6 6 0 0 0 0 0 0
5 5 5 0 0 0 0 0
4 4 4 4 0 0 0 0
3 3 3 3 3 0 0 0
2 2 2 2 2 2 0 0
1 1 1 1 1 1 1 0
```

MATRICEA S ESTE

```
0 7 6 5 4 3 2 1
0 0 6 5 4 3 2 1
0 0 0 5 4 3 2 1
0 0 0 0 4 3 2 1
0 0 0 0 0 3 2 1
0 0 0 0 0 0 2 1
0 0 0 0 0 0 0 1
0 0 0 0 0 0 0 0
```

VECTORUL ERORARE ARE VALOAREA GLOBALA= .407207

VECTORUL ERORARE ARE VALOAREA GLOBALA= 3.16003E-02

VECTORUL ERORARE ARE VALOAREA GLOBALA= 2.63841E-03

VECTORUL ERORARE ARE VALOAREA GLOBALA= 2.3501E-04

VECTORUL ERORARE ARE VALOAREA GLOBALA= 2.02146E-05

DUPA 5 ITERATII SOLUTIA CU ERORARE< .00001 ESTE

X 1=-3.54822E-02

X 2=-.018942

X 3= 8.08255E-02

X 4= 9.60945E-02

X 5= .172848

X 6= 1.67428E-03

X 7= 3.67224E-03

X 8= 1.16993E-02

END AT 0290

\*

Rezultatele obținute prin metoda Jacobi (Programul P 15.5) și metoda Gauss-Seidel (Programul P 15.4) au fost verificate prin metoda matricei inverse (Programul P 15.6) de unde se vede că diferența între soluțiile obținute prin metodele iterative și metoda exactă este de ordinul  $10^{-7}$ .

De asemenea se poate vedea din programele P 15.4 și P 15.5 că metoda Gauss-Seidel converge mult mai rapid decât metoda Jacobi, cum de altfel era și de așteptat.

```

0001 REM PRØGRAM P6 CAP.15.
0002 REM PRØGRAM IN BASIC PENTRU METØDA MATRICEI INVERSE
0005 PRINT "ALGØRITMUL DAT IN (6')SI (6)"

```

```

0020 PRINT "INTRØDUCETI DIMENSIUNEA SISTEMULUI "
0030 INPUT N
0035 DIM A(N,N),B(N,1),X(N,1),D(N,N)
0050 FØR I=1 TØ N
0055 FØR J=1 TØ N
0060 READ A(I,J)
0065 NEXT J
0070 NEXT I
0075 PRINT "MATRICEA CØEFICIENTILØR ESTE"

```

```

0080 MAT PRINT A;
0090 FØR I=1 TØ N
0100 READ B(I,1)
0110 NEXT I
0113 PRINT "TERMENII LIBERI SINT"
0115 MAT PRINT B;
0120 MAT D=INV(A)
0130 MAT X=D*B
0140 PRINT "SØLUTIA SISTEMULUI ESTE"
0150 FØR I=1 TØ N
0160 PRINT "X("I")="X(I,1)
0170 NEXT I
0175 DATA 100,7,6,5,4,3,2,1,7,234,6,5,4,3,2,1,6,6,546,5,4,3,2,1
0176 DATA 5,5,5,345,4,3,2,1,4,4,4,4,564,3,2,1,3,3,3,3,654,2,1
0177 DATA 2,2,2,2,2,2,652,1,1,1,1,1,1,1,1,1000
0178 DATA -2,-3,45,34,93,2,3,12
0180 END

```

```

* RUN
ALGØRITMUL DAT IN (6')SI (6)
INTRØDUCETI DIMENSIUNEA SISTEMULUI
? 8
MATRICEA CØEFICIENTILØR ESTE

```

```

100 7 6 5 4 3 2 1
7 234 6 5 4 3 2 1
6 6 546 5 4 3 2 1
5 5 5 345 4 3 2 1
4 4 4 4 564 3 2 1
3 3 3 3 3 654 2 1
2 2 2 2 2 2 652 1
1 1 1 1 1 1 1 1000

```

```

TERMENII LIBERI SINT

```

```

-2
-3
45
34
98
2
3
12

```

```

SØLUTIA SISTEMULUI ESTE
X( 1)=-3.54828E-02
X( 2)=-1.89423E-02
X( 3)= 8.08253E-02
X( 4)= 9.60944E-02
X( 5)= .172847
X( 6)= 1.67421E-03
X( 7)= 3.67219E-03
X( 8)= 1.16993E-02

```

```

END AT 0180
*

```

## Capitolul XVI

### 16. ALGORITMI PENTRU REZOLVAREA ECUAȚIILOR DIFERENȚIALE ORDINARE ȘI A SISTEMELOR DE ECUAȚII DIFERENȚIALE ORDINARE

O ecuație diferențială de ordinul întâi

$$\frac{dy}{dx} = f(x, y) \text{ sau } F(x, y, y') = 0$$

poate fi întâlnită ca model matematic pentru o varietate de fenomene fizice sau sociale, în cadrul unui număr mare de discipline.

Exemple de astfel de fenomene se pot da: circuite electrice, probleme de mecanică, viteza de multiplicare a bacteriilor, viteza de dezintegrare a materiilor radioactive (fizică atomică), viteza de creștere a populației (statistică), fenomene de creștere economică etc. Ecuațiile diferențiale ordinare pot fi întâlnite sub forma:

— ecuații diferențiale ordinare de ordinul întâi

$$y' = \frac{dy}{dx} = f(x, y)$$

— ecuații diferențiale de ordinul  $r \geq 2$

$$y^{(r)} = \frac{d^r y}{dx^r} = f(x, y, y', \dots, y^{(r-2)}, y^{(r-1)})$$

— sistem de  $n$  ecuații diferențiale ordinare de ordinul întâi

$$y'_i = f_i(x, y_1, y_2, \dots, y_n), \quad i = 1, 2, \dots, n$$

Pentru majoritatea problemelor care apar în practică și implică ecuații diferențiale ordinare există formulate și o serie de condiții inițiale sau la limită, impuse de necesitatea fenomenului respectiv, condiții care fac ca soluția să fie unică.

Fie ecuația diferențială ordinară

$$y' = f(x, y) \tag{1}$$

cu condiția inițială

$$y(x_0) = y_0 \tag{2}$$

Problema găsirii funcției  $y(x)$ , care să verifice identic ecuația (1) cu condiția (2) poartă numele de problema Cauchy sau problema cu condiții inițiale. În cadrul metodelor numerice pe care le vom prezenta, facem presupunerea că

s-a făcut un studiu teoretic al problemei enunțate, deci sînt satisfăcute condițiile teoremei de existență și unicitate, în cadrul metodelor respective urmărindu-se calcularea efectivă a soluției.

Pentru foarte multe ecuații diferențiale ordinare, nu se pot aplica metodele clasice de integrare întîlnite, sau aceste metode conduc la calcule extrem de laborioase.

De aceea sîntem nevoiți să apelăm la așa zisele metode „aproximative“ care sînt de două tipuri:

1. metode analitice, care dau aproximarea soluției sub forma unor expresii analitice,

2. metode numerice, în cadrul cărora soluția se obține sub forma unui șir de valori, plecînd de la o valoare inițială a soluției.

Dintre metodele analitice amintim: metoda aproximațiilor succesive și metoda determinării puterii sub forma unei serii de puteri.

Rezolvarea numerică a problemei cu condiții inițiale dată prin (1) și (2) constă în determinarea unui număr de puncte  $y_1, y_2, \dots, y_n$  care aproximează valorile exacte  $y(x_1), y(x_2), \dots, y(x_n)$  ale curbei integrale  $y=y(x)$ , curbă care trece prin punctul inițial  $(x_0, y_0)$ , cu pasul de integrare

$$h=x_{t+1}-x_t, \quad i=1, 2, \dots, n$$

Metodele numerice pentru integrarea ecuațiilor diferențiale ordinare la rîndul lor, se pot împărți în două categorii:

— Metode cu pași separați, care necesită pentru calculul ordonatei  $y_{t+1}$  cunoașterea coordonatelor punctului anterior  $(x_t, y_t)$  și mărimea pasului de integrare. Foarte multe din aceste metode apelează la dezvoltarea în serie Taylor a funcției  $y=y(x)$  în jurul unui punct:

$$y(x_{t+1})=y(x_t)+hy'(x_t)+\frac{h}{2}y''(x_t)+\dots$$

— Metode cu pași legați, care pentru calculul ordonatei  $y_{t+1}$ , necesită cunoașterea pasului de integrare  $h$  și cunoașterea mai multor puncte anterioare  $(x_t, y_t); (x_{t-1}, y_{t-1}), \dots$

Șirul de valori  $y_t, y_{t-1}, \dots, y_2, y_1$  se determină în general folosind metode numerice cu pași separați.

Pentru metodele cu pași legați se utilizează egalitatea evidentă.

$$y(x_{t+1})-y(x_{t-j})=\int_{x_{t-j}}^{x_{t+1}} y'(x)dx$$

unde integrantul  $y'=f(x, y)$  se aproximează cu un polinom de interpolare.

Ambele tipuri de metode cu pași separați sau cu pași legați, se folosesc pentru generarea șirului de valori aproximative  $y_1, y_2, \dots, y_n$  sub forma unui algoritm explicit sau implicit.

Pentru o metodă cu pași separați, un algoritm de tip explicit este de forma:

$$y_{t+1}=y_t+h\varphi(x_t, y_t, h) \quad i=0, 1, 2, \dots, n$$

iar un algoritm implicit este de forma:

$$y_{i+1}^C = y_i + h\varphi(x_i, y_i, x_{i+1}, y_{i+1}^P, h) \quad i=0, 1, 2, \dots,$$

Aproximația  $y_{i+1}^P$  care apare în partea dreaptă a egalității poartă numele de valoare prescrisă (sau cu predicție) și se calculează în general cu un algoritm explicit, iar aproximația  $y_{i+1}^C$  poartă numele de valoare corectată a ordonatei  $y_{i+1}$ .

Intr-o manieră asemănătoare se construiesc algoritmi expliți și implicați pentru metodele numerice cu pași legați.

## 16.1. METODA DEZVOLTĂRII ÎN SERIE TAYLOR

Fie ecuația diferențială

$$y' = f(x, y) \text{ cu condiția inițială } y(x_0) = y_0 \quad (3)$$

Se pune problema găsirii unei valori aproximative  $y_1$  pentru valoarea exactă  $y(x_1)$  de pe curba integrală  $y = y(x)$ . Dacă soluția analitică  $y(x)$  este dezvoltabilă în serie Taylor în jurul lui  $x_0$ , atunci:

$$y(x) = y(x_0) + \frac{x-x_0}{1!} y'(x_0) + \frac{(x-x_0)^2}{2!} y''(x_0) + \dots + \frac{(x-x_0)^p}{p!} y^{(p)}(x_0) + \frac{(x-x_0)^{p+1}}{(p+1)!} y^{p+1}(x_0 + \theta x), 0 < \theta < 1 \quad (4)$$

sau pentru  $x = x_1$  și  $h = x_1 - x_0$ ; relația (4) devine

$$y(x_1) = y(x_0) + \frac{h}{1!} y'(x_0) + \frac{h^2}{2} y''(x_0) + \dots + \frac{h^p}{p!} y^{(p)}(x_0) + \frac{h^{p+1}}{(p+1)!} y^{p+1}(x_0 + \theta x_1) \quad (5)$$

Din relația (5) se vede că pentru determinarea valorii  $y(x_1)$  este necesară determinarea valorilor  $y(x_0)$ ,  $y'(x_0)$ , ...,  $y^{(p)}(x_0)$ ,  $h$  fiind cunoscut.

În acest sens avem:

$y(x_0) = y_0$  din condiția inițială dată în (3)

$y'(x_0) = f(x_0, y(x_0)) = f(x_0, y_0)$  se poate calcula din ecuația diferențială dată în (3), iar

$$y''(x) = \frac{dy'(x)}{dx} = \frac{d}{dx} f[x, y(x)] = \frac{\partial f}{\partial x} + \frac{\partial f}{\partial y} y' = \frac{\partial f}{\partial x} + f \frac{\partial f}{\partial y}$$

de unde rezultă

$$y''(x_0) = \frac{\partial f(x_0, y_0)}{\partial x} + f(x_0, y_0) \frac{\partial f(x_0, y_0)}{\partial y}$$

Dacă se ține seamă că  $f$  depinde de  $x$  direct cât și prin intermediul lui  $y$ , atunci  $y''(x_0)$  are expresia

$$y''(x_0) = \left\{ \frac{\partial^2 f}{\partial x^2} + 2f \frac{\partial^2 f}{\partial x \partial y} + f^2 \frac{\partial^2 f}{\partial y^2} + \frac{\partial f}{\partial y} \left[ \frac{\partial f}{\partial x} + f \frac{\partial f}{\partial y} \right] \right\} \Big|_{(x_0, y_0)}$$

Din evaluarea lui  $y''(x_0)$  se vede cum calculele se complică din ce în ce mai mult din cauza acestor derivări, motiv pentru care se reține din dezvoltarea (4) numai un număr mic de termeni, din această cauză nu se va găsi valoarea

exactă  $y(x_1)$  dată de formula (5), dar se va găsi o valoare aproximativă  $y_1$  care aproximează pe  $y(x_1)$  cu o precizie destul de bună.

O dată ce aproximația  $y_1$  a fost determinată se poate calcula aproximația  $y_2$  prin înlocuirea lui  $x_1$  cu  $x_2$  și  $x_0$  cu  $x_1$  în relația (5).

În final se va obține un șir de valori ale soluției  $y(x)$ ,  $[y_0, y_1, y_2, \dots, y_n]$  care vor fi toate aproximative afară de  $y_0$ . Datorită calculului laborios pe care le implică derivările, această metodă devine foarte incomodă pentru un  $p$  destul de mare.

### Exemplul 1

Se consideră ecuația diferențială ordinară

$$y' = x^2 + y^2; \quad y(0) = 1 \quad (6)$$

Prin derivare succesivă se obține

$$\begin{aligned} y' &= x^2 + y^2 & y'(0) &= x_0^2 + y_0^2 = 1 \\ y'' &= 2x + 2yy' & y''(0) &= 2x_0 + 2y_0y'_0 = 2 \\ y''' &= 2 + 2yy'' + 2y'^2 & y'''(0) &= 2 + 2y_0y''_0 + 2y_0'^2 = 8 \\ y^{(4)} &= 2yy''' + 6y'y'' & y^{(4)}_0 &= 2y_0y'''_0 + 6y_0y''_0 = 28 \end{aligned} \quad (7)$$

Dacă în relația (4)  $p=4$  se obține

$$\begin{aligned} y(x) = y(x_0) + \frac{x-x_0}{1!} y'(x_0) + \frac{(x-x_0)^2}{2!} y''(x_0) + \frac{(x-x_0)^3}{3!} y'''(x_0) + \\ + \frac{(x-x_0)^4}{4!} y^{(4)}(x_0) \end{aligned}$$

Pentru  $x_0=0$  și substituind expresiile derivatelor de mai sus calculate în punctul  $x=0$ , această ultimă dezvoltare Taylor trunchiată după derivata de ordinul patru devine

$$y(x) = 1 + x + 2 \frac{x^2}{2!} + 8 \frac{x^3}{3!} + 28 \frac{x^4}{4!} = 1 + x + x^2 + \frac{4}{3} x^3 + \frac{7}{6} x^4 \quad (8)$$

În continuare se prezintă programul în BASIC pentru determinarea soluției numerice a ecuației diferențiale ordinare date în (6), folosindu-se expresia Taylor (8), pentru intervalul  $x \in [0, 2]$  cu un pas  $h=0,2$ .

```
0001 REM PROGRAM P1 CAP.16.
0010 PRINT "PROGRAMUL BASIC PT. DET. SOL. NUMERICE A EC."
0015 PRINT "          DIFERENTIALE ORDINARE"
0020 PRINT "DATA IN (6) FOLOSINDUSE EXPRESIA TAYLOR (8)"
0030 PRINT "PT. INTERVALUL 0<=X<=2 CU PASUL H=0.2"
0035 INPUT P2,B6,E1
0040 READ X,H,X1
0045 LET N=B6/H+1
0050 DIM V(N,1)
```



```

0050 PRINT "ECUATIA DIFERENTIALA ESTE Y'=X^2+Y^2"
0053 LET I=1
0055 PRINT "CU CONDITIA INITIALA Y(0)=1"
0060 LET Y=1+X+X^2+4/3*X^3+7/6*X^4
0062 IF I>N THEN GOTO 0070
0063 LET V(I,1)=Y
0064 LET I=I+1
0070 PRINT "PT. X="X,"Y="Y
0080 LET X=X+H
0090 IF X<=2 THEN GOTO 0060
0100 DATA 0.,.2,.2
0590 FOR I=1 TO N
0600   IF I<>1 THEN GOTO 0680
0610   FOR J=H1 TO 71
0612     IF J=H1 THEN PRINT TAB(J)"0"
0615     IF J=71 THEN GOTO 0665
0620     LET A=V(I,1)/P2+H1
0630     IF J=A THEN GOTO 0660
0640     PRINT TAB(J)"-";
0650     GOTO 0670
0660     PRINT TAB(J)"*";
0662     GOTO 0670
0665     PRINT TAB(J)"Y"
0670   NEXT J
0680   LET S=V(I,1)/P2
0690   LET S=S+H1
0700   PRINT TAB(H1)"!"; TAB(S)"*"
0710 NEXT I
0720 FOR I=1 TO 6
0730   IF I=6 THEN GOTO 0760
0740   PRINT TAB(H1)"!"
0750   GOTO 0770
0760   PRINT TAB(H1)"X"
0770 NEXT I
0780 END

```

\*

```

* RUN
PROGRAMUL BASIC PT. DET. SOL. NUMERICE A EC.
  DIFERENTIALE ORDINARE
DATA IN (6) FOLOSINDUSE EXPRESIA TAYLOR (8)
PT. INTERVALUL 0<=X<=2 CU PASUL H=0.2

```

```

? .2 ? 1 ? 5
ECUATIA DIFERENTIALA ESTE Y'=X^2+Y^2
CU CONDITIA INITIALA Y(0)=1
PT. X= 0      Y= 1
PT. X= .2    Y= 1.25253
PT. X= .4    Y= 1.6752
PT. X= .6    Y= 2.3992
PT. X= .8    Y= 3.60053
PT. X= 1     Y= 5.5
PT. X= 1.2   Y= 8.3632
PT. X= 1.4   Y= 12.5005
PT. X= 1.6   Y= 18.2672
PT. X= 1.8   Y= 26.0632
PT. X= 2     Y= 36.3333

```

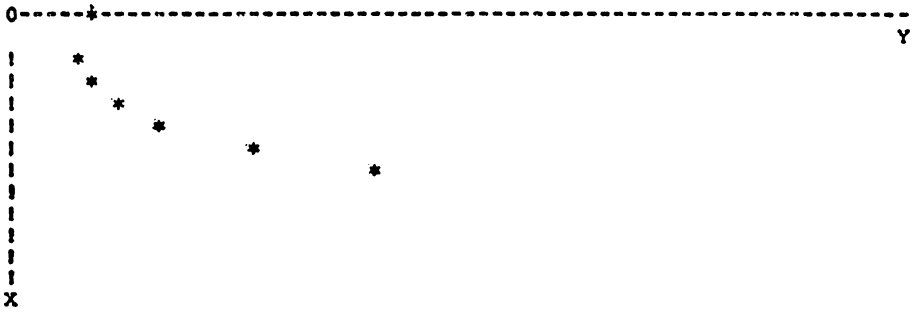

END AT 0780  
\*

## 16.2. METODA COEFICIENȚILOR NEDETERMINAȚI

Această metodă este uneori mai simplă decât metoda Taylor.  
Se scrie dezvoltarea în serie Taylor sub forma

$$y(x) = a_0 + a_1(x - x_0) + a_2(x - x_0)^2 + \dots \quad (9)$$

Se dorește evaluarea coeficienților  $a_k$ , nu prin calcularea lui  $y^k(x_0)$ , ci prin substituirea expresiei (9) în ecuația diferențială și egalarea coeficienților puterilor  $(x - x_0)$  de același ordin.

Dacă se consideră ecuația diferențială ordinară (6), pentru  $x_0 = 0$ , (9) devine după trunchiere de forma

$$\begin{aligned} y &= a_0 + a_1 x + a_2 x^2 + a_3 x^3 + a_4 x^4 + a_5 x^5 \\ y' &= a_1 + 2 a_2 x + 3 a_3 x^2 + 4 a_4 x^3 + 5 a_5 x^4 \end{aligned} \quad (10)$$

Dacă se înlocuiesc expresiile  $y$  și  $y'$  în (6) rezultă

$$a_1 + 2 a_2 x + 3 a_3 x^2 + 4 a_4 x^3 + 5 a_5 x^4 = x^2 + (a_0 + a_1 x + a_2 x^2 + a_3 x^3 + a_4 x^4 + a_5 x^5)^2,$$

după ordonare se obține

$$\begin{aligned} a_1 + 2 a_2 x + 3 a_3 x^2 + 4 a_4 x^3 + 5 a_5 x^4 &= a^2 + 2 a_0 a_1 x + (1 + 2 a_0 a_2 + a_1^2) x^2 + \\ &+ (2 a_0 a_3 + 2 a_1 a_2) x^3 + (2 a_0 a_4 + 2 a_1 a_3 + a^2) x^4 + \dots \end{aligned}$$

În urma identificării coeficienților lui  $x$  se obține sistemul

$$a_1 = a_0^2, \quad 2 a_2 = 2 a_0 a_1; \quad 3 a_3 = 1 + 2 a_0 a_2 + a^2, \quad 4 a_4 = 2 a_0 a_3 + 2 a_1 a_2$$

Deoarece  $y(0) = 1$  rezultă  $a_0 = 1$  și  $a_1 = 1, a_2 = 1$

$$a_3 = \frac{4}{3}, \quad a_4 = \frac{7}{6}$$

După înlocuirea acestor coeficienți în prima expresie din (10) se obține

$$y(x) = 1 + x + x^2 + \frac{4}{3}x^3 + \frac{7}{6}x^4 \quad (11)$$

din (11) se vede că s-a obținut aceeași expresie pentru soluție ca și în metoda Taylor dată prin (8), dar de această dată nu a mai fost necesară evaluarea derivatelor pînă la ordinul  $p=4$ , din dezvoltarea în serie Taylor. Trebuie menționat că metoda Taylor și metoda coeficienților nedeterminați pot fi aplicate și la ecuații diferențiale de ordin superior, dar cu o serie de condiții în plus.

### 16.3. METODA LUI EULER (METODA LINIILOR POLIGONALE)

Este una din metodele cele mai simple pentru rezolvarea ecuațiilor diferențiale ordinare. Algoritmul metodei rezultă, fie utilizînd dezvoltarea în serie Taylor (4), fie dintr-o interpretare geometrică (datorită acestei interpretări geometrice i se mai spune și metoda liniilor poligonale).

Dacă din dezvoltarea în serie Taylor (4) se rețin numai primii doi termeni se obține

$$y_1 = y_0 + hf(x_0, y_0) \quad (12)$$

Interpretarea geometrică a relației (12) constă în a înlocui curba  $y=y(x)$  cu tangenta ei în punctul  $(x_0, y_0)$  pe intervalul,  $h=x_1-x_0$ . Îndată ce  $y_1$  a fost calculat, el poate fi utilizat în locul lui  $y_0$  în (12) pentru calculul lui  $y_2$ , adică

$$y_2 = y_1 + hf(x_1, y_1) \quad (13)$$

În general pentru orice șir  $x_0 < x_1 < x_2 < \dots$  se poate determina prin metoda lui Euler un șir de valori aproximative  $y_1, y_2, y_3, \dots$  valori ce aproximează soluția numerică exactă  $y(x_1), y(x_2), y(x_3), \dots$ , plecînd de la valoarea inițială  $y_0$ .

Șirul de valori aproximative menționat se pot calcula cu ajutorul relației iterative

$$y_{i+1} = y_i + hf(x_i, y_i) \quad i=0, 1, 2, \dots \quad (14)$$

Dacă se unesc prin segmente de dreaptă punctele  $(x_0, y_0), (x_1, y_1), (x_2, y_2), \dots$  se obține o linie poligonală întilnită în literatură sub denumirea de „poligonul lui Euler“, (vezi fig. 16.1). Poligoanele lui Euler pot fi utilizate la demonstrarea existenței soluției ecuației diferențiale, dacă  $f(x, y)$  este continuă în domeniul considerat, de asemenea poligonul lui Euler poate fi folosit la demonstrarea existenței și unicității soluției ecuației diferențiale dacă  $f(x, y)$  este continuă și satisface condiția Lipschitz în variabila dependentă  $y$ . În continuare se va prezenta programul în BASIC care folosește algoritmul metodei Euler dat în (14) pentru găsirea soluției numerice a ecuației diferențiale  $y'(x) = x + y^2$ , cu  $y(0) = 1$ ,  $h = 0,1$  pe intervalul  $0 \leq x \leq 1$ .

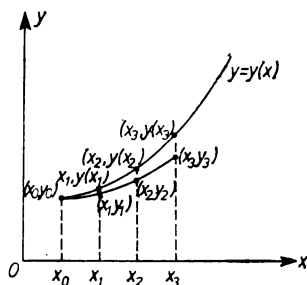

Fig. 16.1

```

0001 REM PROGRAM P2 CAP 16.
0010 PRINT "PROGRAMUL BASIC PT.ALGORITMUL METODEI EULER DAT IN(14)"

0015 PRINT "PT. GASIREA SOLUTIEI NUMERICE A EC. DIFERENTIALE"
0016 PRINT "      Y'=X+Y+2 CU CONDITIA INIYIALA Y(0)=1"
0017 PRINT "      SI PASUL H=0.1"
0018 PRINT "      PE INTERVALUL 0<=X<=1"
0038 INPUT P2,B6,H1
0040 READ X0,Y0,H
0041 LET N=B6/H+1
0042 DIM V(N,1)
0043 LET I=1
0045 PRINT "X0="X0,"Y0="Y0,"H="H
0050 LET F=X0+Y0+2
0060 LET Y1=Y0+H*F
0062 IF I>N THEN GOTO 0070
0063 LET V(I,1)=Y0
0064 LET I=I+1
0070 PRINT "X="X0,"H="H,"F="F,"Y="Y1
0030 LET X0=X0+H
0090 IF X0>1 THEN GOTO 0590
0100 LET Y0=Y1
0110 GOTO 0050
0120 DATA 0,1,.1
0130 END
0590 FOR I=1 TO N
0600   IF I<>1 THEN GOTO 0680
0610   FOR J=H1 TO 70
0612     IF J=H1 THEN PRINT TAB(J)"0";
0615     IF J=70 THEN PRINT TAB(J)"Y"
0620     LET A=V(I,1)/P2+H1
0630     IF J=A THEN GOTO 0660
0640     PRINT TAB(J)"-";
0650     GOTO 0670
0660     PRINT TAB(J)"*";
0670   NEXT J
0675   PRINT
0680   LET S=V(I,1)/P2
0690   LET S=S+H1
0700   PRINT TAB(H1)"1"; TAB(S)"*"
0710 NEXT I
0720 FOR I=1 TO 6
0730   IF I=6 THEN GOTO 0760
0740   PRINT TAB(H1)"1"
0750   GOTO 0770
0760   PRINT TAB(H1)"X"
0770 NEXT I
0780 END

```

\*

```

* RUN
PROGRAMUL BASIC PT.ALGORITMUL METODEI EULER DAT IN(14)
PT. GASIREA SOLUTIEI NUMERICE A EC. DIFERENTIALE
Y'=X+Y+2 CU CONDITIA INIYIALA Y(0)=1
SI PASUL H=0.1
PE INTERVALUL 0<=X<=1

```

? .2 ? 1 ? 5

|       |       |            |            |        |
|-------|-------|------------|------------|--------|
| X0= 0 | Y0= 1 | H= .1      | F= 1       | Y= 1.1 |
| X= .1 | H= .1 | F= 1.31    | Y= 1.231   |        |
| X= .2 | H= .1 | F= 1.71536 | Y= 1.40254 |        |
| X= .3 | H= .1 | F= 2.26711 | Y= 1.62925 |        |
| X= .4 | H= .1 | F= 3.05445 | Y= 1.93469 |        |
| X= .5 | H= .1 | F= 4.24304 | Y= 2.359   |        |
| X= .6 | H= .1 | F= 6.16487 | Y= 2.97549 |        |
| X= .7 | H= .1 | F= 9.55352 | Y= 3.93084 |        |
| X= .8 | H= .1 | F= 16.2515 | Y= 5.5599  |        |
| X= .9 | H= .1 | F= 31.769  | Y= 8.73289 |        |
| X= 1  | H= .1 | F= 77.2633 | Y= 16.4592 |        |

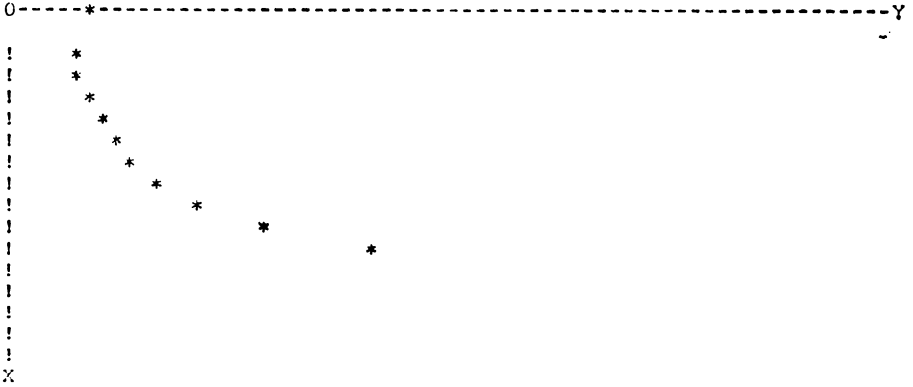

END AT 0780

\*

## 16.4. METODA GENERALĂ RUNGE-KUTTA

Fie ecuația diferențială

$$y' = f(x, y) \text{ cu condiția inițială } y(x_0) = y_0$$

S-a arătat anterior că reținerea unui număr mare de termeni din dezvoltarea în serie Taylor (4), (lucru ce ar conduce la o soluție numerică mai precisă) este aproape imposibilă, din cauza derivărilor care devin din ce în ce mai complicate. Metoda Runge-Kutta caută să înlăture aceste neajunsuri, prin construcția unei funcții de  $h$ , de o anumită formă, ușor calculabilă dacă se cunoaște  $f(x, y)$ .

Se pune condiția ca dezvoltarea în serie a acestei funcții după puterile lui  $n$  să coincidă cu dezvoltarea în serie a soluției exacte  $y(x_1) = y(x_0 + h)$  pînă la o putere cît mai mare a lui  $h$  independent de funcția  $f(x, y)$ . Ar fi indicat ca expresia lui  $y_1$  (aproximația lui  $y(x_1)$ ) să nu conțină derivate, atunci  $y$  se va exprima sub forma

$$y_1 = y_0 + \sum_{j=1}^s P_{sj} k_j \tag{15}$$

unde  $s$  întreg,  $P_{sj}$  sînt constante care trebuiesc determinate,  $k_j$  sînt valori ale lui  $f(x, y)$  în puncte vecine punctului  $(x_0, y_0)$  valori amplificate cu pasul de discretizare  $h$ , adică

$$K_j = hf(\zeta_j, \tau_j) \quad \zeta_j = x_0 + \alpha_j h$$

$$(j=1, 2, \dots, s) \quad (16)$$

$$j=1, 2, \dots, s \quad \eta_j = y_0 + \sum_{i=1}^{j-1} \beta_{ji} k_i$$

unde  $\alpha_j, \beta_j, P_{sj}$  fiind constante.

În toate cazurile se consideră că

$$\alpha_1 = 0, \beta_{01} = 0, \zeta_1 = x_0, \tau_1 = y_0$$

Pentru  $s=1, 2, 3$ , se obține

$$\left. \begin{aligned} k_1 &= hf(x_0, y_0); & k_2 &= hf(x_0 + \alpha_2 h, y_0 + \beta_{21} k_1); \\ k_3 &= hf(x_0 + \alpha_3 h, y_0 + \beta_{31} k_1 + \beta_{32} k_2); \end{aligned} \right\} \quad (17)$$

Din (17) se vede clar caracterul iterativ al procedurii Runge-Kutta. Rămân de determinat constantele  $P_{sj}, \alpha_j$  și  $\beta_{ji}$ , din condiția ca cele două dezvoltări în serie după puterile lui  $h$ , date în (4) și (15) să coincidă pînă la o anumită putere a lui  $h$ , independent de funcția  $f(x, y)$ . Pentru diverse valori date lui  $s$  în (15) se obțin diverse formule de tip Runge-Kutta. Pentru  $s=1$  se găsește

$$y_1 = y_0 + hf(x_0, y_0) \quad (17')$$

adică metoda lui Euler

Pentru  $s=2$ , din formulele (15) și (16) rezultă

— *Metoda lui EULER îmbunătățită*

$$y_1 = y_0 + \sum_{j=1}^2 P_{2j},$$

sau sub forma dezvoltată

$$y = y_0 + P_{21} hf(x_0, y_0) + P_{22} hf(x_0 + \alpha_2 h, y_0 + \beta_{21} hf(x_0, y_0)) \quad (18)$$

De asemenea dezvoltarea în serie a soluției analitice  $y(x)$  în punctul  $x=x_1$  și reținînd numai primii 4 termeni rezultă.

$$y(x_1) = y_0 + \underset{0 < \theta < 1}{hy'(x_0)} + \frac{h^2}{2!} y''(x_0) + \frac{h^3}{3!} y'''(x_0 + \theta x) \quad (19)$$

Dacă se exprimă cu ajutorul lui  $f(x, y)$  calculată în  $(x_0, y_0)$  derivatele lui  $y$  din (19), atunci (19) devine

$$y(x_1) = y_0 + hf(x_0, y_0) + \frac{h^2}{2!} [f'_x(x_0, y_0) + f'_y(x_0, y_0) \cdot f(x_0, y_0)] + T_2 \quad (20)$$

unde  $T_2 = \frac{h^3}{3!} y'''(x_0 + \theta x)$

Dezvoltarea lui  $y_1$  dată în (18) după puterile lui  $h$  va fi

$$y_1 = y_0 + P_{21} hf(x_0, y_0) + P_{22} h[f(x_0, y_0) + \alpha_2 hf'_x(x_0, y_0) + \beta_{21} hf(x_0, y_0) \cdot f'_y(x_0, y_0)] \quad (21)$$

Punindu-se condiția ca expresiile (20) și (21) să coincidă pînă la termenul al treilea cel care conține pe  $h^2$ , independent de  $f(x, y)$ , se ajunge la următorul sistem pentru determinarea constantelor.

$$P_{21} + P_{22} = 1, \quad P_{22}\alpha_2 = 1/2, \quad P_{22}\beta_{21} = 1/2 \quad (22)$$

Din sistemul (22) se vede că  $P_{22} \neq 0$  este o necesitate și că soluția sistemului nu este unică.

Pentru alegerea  $P_{22} = 1/2$  se obține

$P_{21} = 1/2, \alpha_2 = 1, \beta_{21} = 1$ , cu acești coeficienți  $y_1$  din (21) devine

$$y_1 = y_0 + \frac{1}{2} (k_1 + k_2) \quad (23)$$

unde după înlocuirea lui  $k_1$  și  $k_2$  (23) devine

$$y_1 = y_0 + \frac{h}{2} [f(x_0, y_0) + f(x_0 + h, y_0 + hf(x_0, y_0))] \quad (24)$$

După determinarea lui  $y_1$  cu ajutorul relației (24) se poate calcula  $y_2$  cu ajutorul relației

$$y_2 = y_1 + \frac{h}{2} [f(x_1, y_1) + f(x_1 + h, y_1 + hf(x_1, y_1))]$$

Dacă se continuă în acest fel se poate calcula șirul de aproximații  $y_1, y_2, \dots, y_n$  cu ajutorul procesului iterativ următor

$$y_{i+1} = y_i + \frac{h}{2} [f(x_i, y_i) + f(x_i + h, y_i + hf(x_i, y_i))] \quad (25)$$

$$i = 0, 1, 2, \dots, n$$

Algoritmul definit prin (25) constituie algoritmul (metodei Euler îmbunătățite) pentru generarea aproximațiilor  $y_1, y_2, \dots, y_n$  ale valorilor exacte  $y(x_1), y(x_2), \dots, y(x_n)$ , plecînd de la valoarea cunoscută  $y_0$ .

Acest algoritm a rezultat din procedeul Runge-Kutta pentru  $s=2$ .

Pentru  $s=3$  se obține într-o manieră asemănătoare metoda Runge-Kutta de ordinul 3

## 16.5. METODA RUNGE-KUTTA DE ORDINUL TREI

În acest caz se obține

$$k_1 = hf(x_0, y(x_0)) \quad (26)$$

$$k_2 = hf\left(x_0 + \frac{h}{2}, y(x_0) + \frac{1}{2}k_1\right)$$

$$k_3 = hf(x_0 + h, y(x_0) + 2k_2 - k_1)$$

iar algoritmul de calcul este dat de relația

$$y_{t+1} = y_t + \frac{1}{6} (k_1 + 4k_2 + k_3) \quad i=0, 1, 2, \dots, \quad (27)$$

Din (27) se vede că metoda Runge-Kutta de ordinul trei este analogă cu formula de integrare Simpson.

Cazul cel mai des utilizat în practică este pentru  $s=4$ , care conduce la determinarea metodei Runge-Kutta de ordinul patru.

## 16.6. METODEI RUNGE-KUTTA DE ORDINUL PATRU

Se folosește raționamentul de la  $s=2$ , pentru determinarea constantelor  $P_{sj}$ ,  $\alpha_j$ ,  $\beta_{jt}$  ajungându-se la un sistem de 10 ecuații cu 13 necunoscute, care nu are soluție unică.

Pentru sistemul obținut s-a determinat diferite sisteme de constante care să verifice sistemul alegându-se un set de valori cu structură simplă pentru ușurința calculului. Soluția sistemului care satisface dezideratul de mai sus conduce la următorul algoritim: [47]:

$$k_1 = hf(x_t, y_t); \quad k_2 = hf\left(x_t + \frac{h}{2}, y_t + \frac{k_1}{2}\right) \quad (28)$$

$$k_3 = hf\left(x_t + \frac{h}{2}, y_t + \frac{k_2}{2}\right); \quad k_4 = hf(x_t + h, y_t + k_3)$$

iar

$$Y_{t+1} = y_t + \frac{1}{6} (k_1 + 2k_2 + 2k_3 + k_4), \quad i=0, 1, \dots, n \quad (29)$$

Principalul avantaj al metodei Runge-Kutta, și în general al tuturor metodelor cu pași separați, îl constituie faptul că pentru calculul unei noi aproximații e suficientă cunoașterea unui singur punct anterior.

Acest avantaj împreună cu o precizie destul de bună pe care o oferă metoda Runge-Kutta cu  $s=4$ , a făcut ca metoda să fie foarte mult utilizată în practică pentru determinarea valorilor inițiale necesare metodelor cu pași legați de tip predictor-corector. Metoda prezintă și un dezavantaj, deoarece pentru fiecare aproximație, necesită evaluarea funcției  $f(x, y)$  pentru mai multe valori ale lui  $x$ , ceea ce implică creșterea timpului de calcul.

În continuare se vor prezenta două programe scrise în BASIC pentru găsirea soluției numerice a ecuației  $y' = -y$  cu condiția inițială  $y(0) = 1$ , cu  $h = 0,5$  pe intervalul  $0 \leq x \leq 5$ .

Primul program în BASIC codifică algoritmul dat prin relațiile (26) și (27) pentru metoda Runge-Kutta de ordinul trei, iar al doilea program codifică algoritmul de calcul dat prin relațiile (28) și (29) pentru metoda Runge-Kutta de ordinul patru.

Ambele programe s-au aplicat la aceeași ecuație diferențială ordinară pentru a se putea analiza precizia celor două algoritme de calcul ale metodei Runge-Kutta.



```

0005 REM PROGRAM P3 CAP.16.
0010 PRINT "ALGORITMUL PENTRU METODA RUNGE-KUTTA DE ORDINUL 3"
0012 PRINT "DAT PRI N RELATIILE (26) SI (27)"
0014 PRINT "PENTRU GASIREA SOLUTIEI NUMERICE A EC. Y'=-Y"
0015 PRINT "          CU CONDITIA INITIALA Y0=1"
0016 PRINT "CU PASUL H=0,5 PE INTERVALUL 0<=X<=5"
0030 READ X0,Y0,H
0040 PRINT "X0="X0,"Y0="Y0,"H="H
0050 LET K1=H*(-Y0)
0060 LET K2=H*(-Y0+K1/2)
0070 LET K3=H*(-Y0+2*K2-K1)
0080 LET Y=Y0+1/6*(K1+4*K2+K3)
0090 PRINT "K1="K1,"K2="K2,"K3="K3,"Y="Y
0100 LET X0=X0+H
0105 LET Y0=Y
0110 IF X0<=5 THEN GOTO 0050
0120 DATA 0,1,.5
0130 END

```

```

* RUN
ALGORITMUL PENTRU METODA RUNGE-KUTTA DE ORDINUL 3
DAT PRI N RELATIILE (26) SI (27)
PENTRU GASIREA SOLUTIEI NUMERICE A EC. Y'=-Y
          CU CONDITIA INITIALA Y0=1
CU PASUL H=0,5 PE INTERVALUL 0<=X<=5
X0= 0          Y0= 1          H= .5
K1=-.5         K2=-.625      K3=-.875      Y= .354167
K1=-.177033   K2=-.221354   K3=-.309896   Y= .125434
K1=-.062717   K2=-7.83963E-02 K3=-.109755   Y= 4.44245E-02
K1=-2.22123E-02 K2=-2.77653E-02      K3=-3.88715E-02
Y= 1.57337E-02
K1=-7.86684E-03 K2=-9.83356E-03      K3=-.013767
Y= 5.57235E-03
K1=-2.78617E-03 K2=-3.48272E-03      K3=-4.87581E-03
Y= 1.97354E-03
K1=-9.86768E-04 K2=-1.23346E-03      K3=-1.72685E-03
Y= 6.9896E-04
K1=-3.4948E-04  K2=-4.3685E-04       K3=-6.1159E-04
Y= 2.47548E-04
K1=-1.23774E-04 K2=-1.54718E-04      K3=-2.16605E-04
Y= 8.76733E-05
K1=-4.38366E-05 K2=-5.47958E-05      K3=-7.67142E-05
Y= 3.1051E-05
K1=-1.55255E-05 K2=-1.94069E-05      K3=-2.71696E-05
Y= 1.09972E-05

END AT 0130
*

```

```

0005 REM PROGRAM P4 CAP.16.
0010 PRINT "ALGORITMUL PTR. METODA RUNGE-KUTTA DE ORDINUL 4"
0015 PRINT "DETERMINAT PRIN RELATIILE (28) SI (29)"
0016 PRINT "PENTRU GASIREA SOLUTIEI NUMERICE A EC.Y'=-Y"
0017 PRINT "CU CONDITIA INITIALA Y(0)=1"
0018 PRINT "CU PASUL =0.5 PE INTERVALUL 0<=X<=5"
0030 READ X0,Y0,H
0040 PRINT "X0="X0,"Y0="Y0,"H="H
0050 LET K1=H*(-Y0)
0060 LET K2=H*(-Y0+K1/2)
0070 LET K3=H*(-Y0+K2/2)

```

```

0080 LET K4=H*(-Y0+K3)
0090 LET Y=Y0+1/6*(K1+2*K2+2*K3+K4)
0100 PRINT "K1="K1,"K2="K2,"K3="K3,"K4="K4,"Y="Y
0105 LET X0=X0+H
0107 LET Y0=Y
0110 IF X0<=5 THEN GOT0 0050
0120 DATA 0,1,.5
0130 END

```

\* RUN

ALGORITMUL PTR. METODA RUNGE-KUTTA DE ORDINUL 4.

DETERMINAT PRIN RELATIILE (28) SI (29)

PENTRU GASIREA SOLUTIEI NUMERICE A EC.Y'=-Y

CU CONDITIA INITIALA Y(0)=1

CU PASUL =0.5 PE INTERVALUL 0<=X<=5

|                 |                |                 |                 |                 |
|-----------------|----------------|-----------------|-----------------|-----------------|
| X0= 0           | Y0= 1          | H= .5           |                 |                 |
| K1=-.5          | K2=-.625       | K3=-.65625      | K4=-.828125     | Y= .351562      |
| K1=-.175781     | K2=-.219727    | K3=-.230713     | K4=-.291138     | Y= .123596      |
| K1=-6.17981E-02 |                | K2=-7.72476E-02 |                 | K3=-.08111      |
| K4=-.102353     | Y= 4.34517E-02 |                 |                 |                 |
| K1=-2.17259E-02 |                | K2=-2.71573E-02 |                 | K3=-2.85152E-02 |
| K4=-3.59835E-02 |                | Y= .015276      |                 |                 |
| K1=-.007633     | K2=-9.5475E-03 |                 | K3=-1.00249E-02 |                 |
| K4=-1.26504E-02 |                | Y= 5.37046E-03  |                 |                 |
| K1=-2.68523E-03 |                | K2=-3.35654E-03 |                 | K3=-3.52437E-03 |
| K4=-4.44742E-03 |                | Y= 1.88805E-03  |                 |                 |
| K1=-9.44026E-04 |                | K2=-1.18003E-03 |                 | K3=-1.23903E-03 |
| K4=-1.56354E-03 |                | Y= 6.63769E-04  |                 |                 |
| K1=-3.31884E-04 |                | K2=-4.14855E-04 |                 | K3=-4.35598E-04 |
| K4=-5.49683E-04 |                | Y= 2.33356E-04  |                 |                 |
| K1=-1.16678E-04 |                | K2=-1.45847E-04 |                 | K3=-1.5314E-04  |
| K4=-1.93248E-04 |                | Y= 8.20391E-05  |                 |                 |
| K1=-4.10195E-05 |                | K2=-5.12744E-05 |                 | K3=-5.38382E-05 |
| K4=-6.79386E-05 |                | Y= 2.88419E-05  |                 |                 |
| K1=-1.44209E-05 |                | K2=-1.80262E-05 |                 | K3=-1.89275E-05 |
| K4=-2.38847E-05 |                | Y= 1.01397E-05  |                 |                 |

END AT 0130

\*

## 16.7. METODA LUI EULER CU PREDICȚIE ȘI CORECȚIE

Relațiile (14) și (25), care constituie algoritmul metodei Euler respectiv Euler îmbunătățită, pentru generarea șirului de aproximații  $\{y_i\}_{i \in N}$  asociate șirului de valori exacte  $\{y(x_i)\}_{i \in N}$  pot fi utilizate împreună și conduc la un algoritm de tip implicit.

Cu ajutorul relației (14) se obține o valoare prescrisă sau cu predicție pentru  $y_{i+1}$ , datorită acestui fapt (14) se scrie sub forma

$$y_{i+1}^p = y_i + hf(x_i, y_i), \quad i=0, 1, 2, \dots, n \quad (30)$$

Valoarea lui  $y_{i+1}^p$  obținută din (30) se introduce pentru recalcularea unei valori mai precise pentru  $y_{i+1}$ , notată prin  $y_{i+1}^c$ , scrisă sub forma

$$y_{i+1}^c = y_i + \frac{h}{2} [f(x_i, y_i) + f(x_{i+1}, y_{i+1}^p)] \quad i=0, 1, 2, \dots, n \quad (31)$$

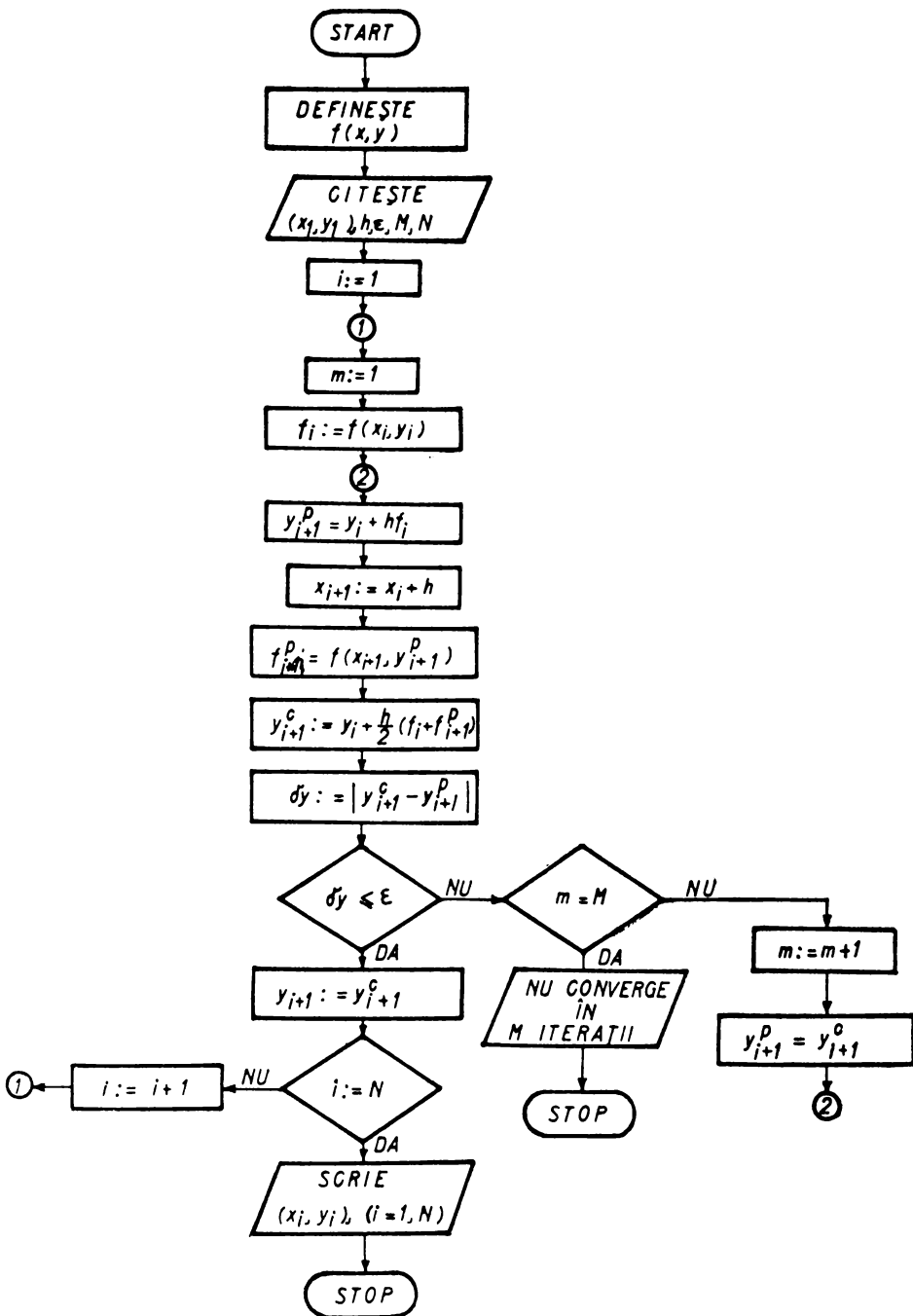

Fig. 16.2

Relația (31) se numește formula corectoare, iar  $y_{i+1}^c$  reprezintă o valoare corectată a lui  $y_{i+1}$ . Se vede că algoritmul definit prin (31) este un algoritm implicit.

Dacă se consideră un punct  $(x_i, y_i)$  al soluției ecuației diferențiale de ordinul întâi cu pasul  $h$ , atunci metoda iterativă a lui Euler cu predicție și corecție pentru calculul aproximației  $y_{i+1}$ , constă în următoarele:

*Pasul 1.* Se calculează  $y_{i+1}^p$  cu formula (30)

*Pasul 2.* Se calculează  $y_{i+1}^c$  cu formula (31)

luind pentru prima iterație valoarea lui  $y_{i+1}$  calculată la pasul 1, iar pentru iterația următoare în locul lui  $y_{i+1}^p$ , se ia valoarea  $y_{i+1}^c$  determinată de iterația precedentă. Formula corectoare se repetă de mai multe ori la același pas (pentru aceeași ordonată), pînă se ajunge la precizia impusă. Aceasta se face comparînd diferența în valoare absolută a două valori  $y_{i+1}^c$  obținute în două iterații consecutive cu un număr  $\varepsilon > 0$  ales de programator.

Cînd diferența a două iterații consecutive este mai mică decît  $\varepsilon$ , atunci ultima ordonată obținută este luată în considerație și apoi se trece la calculul ordonatei punctului următor.

În fig. 16.2 se prezintă diagrama logică de calcul pentru acest algoritm.

Se fac următoarele notații:

—  $(x_1, y_1)$  reprezintă punctul inițial de pe graficul soluției  $y = y(x)$ , care se cunoaște prin condiția inițială asociată ecuației

—  $i$  reprezintă contorul punctelor  $(x_i, y_i)$ ,  $i \leq N$

—  $m$  reprezintă contorul pentru numărul de iterații,  $m \leq M$ .

Metodele numerice cu predicție și corecție sînt foarte eficiente din punct de vedere practic. Acest lucru îl vom pune în evidență prin scrierea unui program în BASIC care codifică algoritmul lui Euler cu predicție și corecție, aplicat la găsirea soluției numerice a ecuației diferențiale:

$$y'(x) = x + y^2; \text{ cu } y(0) = 1, h = 0,1 \text{ pe intervalul } 0 \leq x \leq 1$$

Pentru o analiză comparativă a metodei Euler simple și a metodei Euler cu predicție și corecție s-a urmărit găsirea soluției numerice a aceleiași ecuații prin cele două metode.

```

0001 REM PROGRAM P5 CAP.16
0010 PRINT "PROGRAM BASIC PENTRU CODIFICAREA ALGORITMULUI"
0013 PRINT "EULER CU PREDICTIE SI CORECTIE APLICAT LA "
0015 PRINT "GASIREA SOLUTIEI UNEI ECUATII DIFERENTIALE"
0020 PRINT "Y'=X+Y^2 CU CONDITIA INITIALA Y(0)=1 SI PASUL H=0,1"
0025 PRINT "PE INTERVALUL 0<=X<=1"
0039 INPUT P2,B6,H1
0040 READ X0,Y0,H
0041 LET N=B6/H+1
0042 DIM V(N,1)
0043 LET I=1
0045 PRINT "X0="X0,"Y0="Y0,"PASUL H="H
0050 LET F1=X0+Y0^2
0060 LET Y3=Y0+H*F1
    
```

```

0062 IF I>N THEN GØTØ 0070
0063 LET V(I, I)=Y0
0064 LET I=I+1
0070 LET F2=X0+H+Y3*2
0080 LET Y2=Y0+H/2*(F1+F2)
0090 LET F0=X0+H+Y2*2
0100 LET Y1=Y0+H/2*(F1+F0)
0105 PRINT "Y CU PREDICTIE ="Y3,"Y CU CØRECTIE="Y2,"Y="Y1
0110 LET X0=X0+H
0120 IF X0>.9 THEN GØTØ 0590
0130 LET Y0=Y1
0140 GØTØ 0050
0150 DATA 0,1,.1
0590 FØR I=1 TØ N
0600   IF I<>1 THEN GØTØ 0680
0610   FØR J=H1 TØ 70
0612     IF J=H1 THEN PRINT TAB(J)"0";
0615     IF J=70 THEN PRINT TAB(J)"Y"
0620     LET A=V(I, I)/P2+H1
0630     IF J=A THEN GØTØ 0660
0640     PRINT TAB(J)"-";
0650     GØTØ 0670
0660     PRINT TAB(J)"*";
0670   NEXT J
0675   PRINT
0680   LET S=V(I, I)/P2
0690   LET S=S+H1
0700   PRINT TAB(H1)"1"; TAB(S)"*"
0710 NEXT I
0720 FØR I=1 TØ 6
0730   IF I=6 THEN GØTØ 0760
0740   PRINT TAB(H1)"!"
0750   GØTØ 0770
0760   PRINT TAB(H1)"X"
0770 NEXT I
0730 END

```

\*

\* RUN

PRØGRAM BASIC PENTRU CØDIFICAREA ALGORITMULUI

EULER CU PREDICTIE I CØ ECTIE APLICAT LA

GA I EA SØLUTIEI UNEI ECUATII DIFERENTIALE

Y'=X+Y\*2 CU CØNDITIA INITIALA Y(0)=1 SI PASUL H=0,1

PE INTERVALUL 0<=X<=1

? .2 ? 1 ? 5

|                          |       |                        |            |
|--------------------------|-------|------------------------|------------|
| X0= 0                    | Y0= 1 | PASUL H= .1            |            |
| Y CU PREDICTIE = 1.1     |       | Y CU CØRECTIE= 1.1155  | Y= 1.11722 |
| Y CU PREDICTIE = 1.25203 |       | Y CU CØRECTIE= 1.27301 | Y= 1.27565 |
| Y CU PREDICTIE = 1.45838 |       | Y CU CØRECTIE= 1.48836 | Y= 1.49278 |
| Y CU PREDICTIE = 1.74562 |       | Y CU CØRECTIE= 1.79156 | Y= 1.79968 |
| Y CU PREDICTIE = 2.16357 |       | Y CU CØRECTIE= 2.24068 | Y= 2.25766 |
| Y CU PREDICTIE = 2.81736 |       | Y CU CØRECTIE= 2.96433 | Y= 3.00689 |
| Y CU PREDICTIE = 3.97102 |       | Y CU CØRECTIE= 4.31241 | Y= 4.4538  |
| Y CU PREDICTIE = 6.50743 |       | Y CU CØRECTIE= 7.63794 | Y= 8.43752 |
| Y CU PREDICTIE = 15.6367 |       | Y CU CØRECTIE= 24.3074 | Y= 41.6247 |

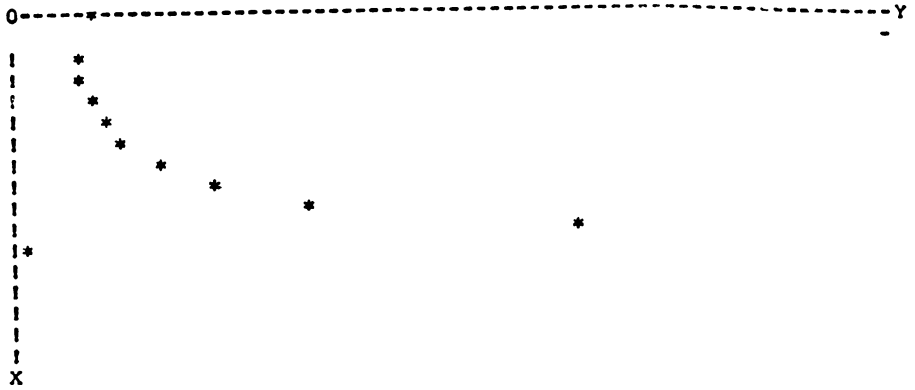

END AT 0780

## 16.8. METODA PREDICTOR-CORECTOR CU PAȘI LEGAȚI A LUI ADAMS.

Se consideră ecuația diferențială de ordinul întâi:

$$y' = f(x, y) \text{ cu condiția inițială } y(x_0) = y_0 \quad (32)$$

Metoda Runge-Kutta este una din cele mai eficiente metode cu pași separați, dar are dezavantajul că pentru calculul fiecărei ordonate este necesară evaluarea funcției  $f(x, y)$  pentru mai multe valori ale lui  $x$ , fapt ce implică creșterea timpului de calcul.

Metodele predictor-corectoare cu pași legați sînt din acest punct de vedere mult mai avantajoase, dar cu dezavantajul că nu pot să-și determine valorile inițiale de start, pentru înlăturarea acestui inconvenient la început se folosește o metodă cu pași separați care determină toate valorile de start necesare lansării algoritmului predictor-corector cu pași legați.

Presupunind că se folosește metoda Runge-Kutta de ordinul patru la determinarea soluției numerice în punctele  $x_0, x_1, x_2, \dots, x_n$  cu  $x_i = x_0 + ih$

$$i = 1, 2, \dots, n \quad (33)$$

adică

$$y_0, y_1, y_2, \dots, y_n$$

și se cere determinarea în continuare prin altă metodă a aproximației  $y_{n+1}$ .

Pentru aceasta se va utiliza metoda predictor-corectoare a lui Adams, care are la bază relația

$$y(x_{n+1}) - y(x_n) = \int_{x_n}^{x_{n+1}} f(x, y(x)) dx \quad (34)$$

Datorită faptului că  $y(x)$  este soluția ecuației diferențiale (32) și fiind necunoscută nu se cunoaște nici expresia analitică a funcției  $F(x) = \int f(x, y(x)) dx$  din partea dreaptă a lui (34) (deoarece  $F(x)$  este funcție de  $y$ ) totuși se cunosc valorile sale pentru  $x$  egal cu

$$x_n, x_{n-1}, \dots, x_{n-k}, k \leq n$$

Formula predictoare se obține înlocuind în (34) funcția  $F(x) = f(x, y(x))$  printr-un polinom de interpolare Newton de speța doua, definit pentru nodurile  $x_n, x_{n-1}, x_{n-k}$ . Cu notația  $f_n = f(x_n, y(x_n))$  se obține

$$y_{n+1}^P = y_n + \int_{x_n}^{x_{n+1}} \left[ f_n + \frac{\nabla f_n}{1!h} (x-x_n) + \frac{\nabla^2 f_n}{2!h^2} (x-x_n)(x-x_{n-1}) + \dots \right. \\ \left. \dots + \frac{\nabla^k f_n}{k!h^k} (x-x_n)(x-x_{n-1}) \dots (x-x_{n-k+1}) \right] dx$$

Dacă se face schimbarea de variabilă  $u = \frac{x-x_n}{h}$  se obține:

$$y_{n+1}^P = y_n + h \left[ f_n + \frac{\nabla f_n}{2} + \frac{5}{12} \nabla^2 f_n + \frac{3}{8} \Delta^3 f_n + \frac{251}{720} \Delta^4 f_n + \dots \right], \quad (36)$$

relație ce reprezintă formula predictoare a metodei.

Cu ajutorul formulei (36) se poate calcula

$$f_{n+1} = f(x_{n+1}, y_{n+1}^P)$$

În aceeași manieră se poate construi un nou polinom Newton de speța a doua și gradul  $k$ , utilizând nodurile  $x_{n+1}, x_n, \dots, x_{n+1-k}$  și valorile funcției  $f(x, y)$  în aceste noduri. Înlocuind funcția  $f(x, y)$  din (34) prin polinomul de interpolare astfel construit, se obține

$$y_{n+1}^C = y_n + \int_{x_n}^{x_{n+1}} \left[ f_{n+1} + \frac{\nabla f_{n+1}}{1!h} (x-x_{n+1}) + \frac{\nabla^2 f_{n+1}}{2!h^2} (x-x_{n+1})(x-x_n) + \dots \right. \\ \left. \dots + \frac{\nabla^k f_{n+1}}{k!h^k} (x-x_{n+1})(x-x_n) \dots (x-x_{n-k+2}) \right] dx$$

Dacă se face schimbarea de variabile  $u = \frac{x-x_{n+1}}{h}$  și apoi se integrează rezultă formula corectoare a metodei:

$$y_{n+1}^C = y_n + h \left[ f_{n+1} - \frac{1}{2} \Delta f_{n+1} - \frac{1}{12} \Delta^2 f_{n+1} - \frac{1}{24} \Delta^3 f_{n+1} - \frac{1}{720} \Delta^4 f_{n+1} + \dots \right]$$

Considerând diverse valori pentru  $k$  în formula predictor, respectiv corector și ținând seama de relația:

$$\Delta^m f_{n+i} = f_{n+i} - C_m^1 f_{n+i-1} + C_m^2 f_{n+i-2} + \dots + (-1)^m C_m^m f_{n+i-m}; \\ m=1, 2, \dots, k; \quad i=0, 1$$

se obțin diverse cazuri particulare ale formulelor predictor corectoare. Astfel avem

$$k=1 \left\{ \begin{array}{l} y_{n+1}^P = y_n + \frac{h}{2} [3f_n - f_{n-1}] \\ y_{n+1}^C = y_n + \frac{h}{2} [f_{n+1}^P + f_n] \end{array} \right\} \quad n=1, 2, \dots \quad (38)$$

$$\left. \begin{aligned}
 k=2 \quad y_{n+1}^P &= y_n + \frac{h}{12} [23 f_n - 16 f_{n-1} + 5 f_{n-2}] \\
 y_{n+1}^C &= y_n + \frac{h}{12} [5 f_{n+1} + 8 f_n - f_{n-1}]
 \end{aligned} \right\} \quad n=2, 3, \dots \quad (39)$$

$$\left. \begin{aligned}
 k=3 \quad y_{n+1}^P &= y_n + \frac{h}{24} [55 f_n - 59 f_{n-1} + 37 f_{n-2} - 9 f_{n-3}] \\
 y_{n+1}^C &= y_n + \frac{h}{24} [9 f_{n+1} + 19 f_n - 5 f_{n-1} + f_{n-2}]
 \end{aligned} \right\} \quad n=3, \dots \quad (40)$$

Din algoritmul prezentat se vede că această metodă este iterativă și valorile de start se vor calcula cu ajutorul metodei Runge-Kutta, sau al altei metode cu pași separați. [47]

În continuare se vor prezenta 3 programe în BASIC care vor folosi în prima parte metoda Runge-Kutta pentru determinarea mărimilor de start din algoritmele date în (38), (39) și (40):

- Primul program va folosi algoritmul dat în (38)
- Al doilea program va folosi algoritmul dat în (39)
- Iar al treilea va folosi algoritmul dat în (40).

Toate trei programele se vor utiliza la determinarea soluției numerice a ecuației diferențiale ordinare  $y' = x + y^2$ , cu  $y(0) = 1$ , pentru  $h = 0,2$  pe intervalul  $0 \leq x \leq 1$  după care se poate face o analiză asupra rezultatelor obținute prin cele trei algoritme.

```

0010 REM PROGRAM P6. CAP. 16
0020 PRINT "METODA PREDICTOR-CORECTOR CU PASI LEGATI A LUI ADAMS"
0030 PRINT "FOLOSIND ALGORITMUL DAT IN (38)"
0040 PRINT "ECUATIA DIFERENTIALA ESTE Y'=X+Y^2"
0050 READ X0,Y0,H
0060 LET K1=H*(X0+Y0^2)
0070 LET K2=H*(X0+H/2+(Y0+K1/2)^2)
0080 LET K3=H*(X0+H+(Y0+2*K2-K1)^2)
0090 LET Y1=Y0+(K1+4*K2+K3)/6
0100 LET Y2=Y1+H*(3*(X0+H+Y1^2)-X0-Y0^2)/2
0110 LET Y3=Y1+H*(X0+2*H+Y2^2+X0+H+Y1^2)/2
0120 PRINT "Y CU CORECTIE="Y3,"Y CU PREDICTIE="Y2,"X="X0
0130 IF X0>1-2*H THEN GOTO 0180

0140 LET X0=X0+H
0150 LET Y0=Y2
0160 LET Y1=Y3
0170 GOTO 0100
0180 DATA 0.1,.2
0190 END

```

```

* RUN
METODA PREDICTOR-CORECTOR CU PASI LEGATI A LUI ADAMS
FOLOSIND ALGORITMUL DAT IN (38)
ECUATIA DIFERENTIALA ESTE Y'=X+Y^2
Y CU CORECTIE= 1.79079      Y CU PREDICTIE= 1.71933      X= 0
Y CU CORECTIE= 2.86544      Y CU PREDICTIE= 2.55726      X= .2
Y CU CORECTIE= 6.14465      Y CU PREDICTIE= 4.8147       X= .4
Y CU CORECTIE= 33.612       Y CU PREDICTIE= 15.3335      X= .6
Y CU CORECTIE= 12344.4      Y CU PREDICTIE= 349.251     X= .8

```

```

END AT 0190
*

```



```

0005 REM PRØGRAM P7 CAP.16
0010 PRINT "METØDA PREDICTØR-CØRECTØR CU PASI LEGATI A LUI ADAMS"
0015 PRINT "FØSIND ALGØRITMUL DAT IN(39)"
0017 PRINT "ECUATIA DIFERENTIALA ESTE Y'=X+Y+2"
0018 DIM M(3)
0020 READ X0,Y0,H
0022 LET N=YO
0025 FØR I=1 TØ 2
0030 LET K1=H*(X0+Y0+2)
0040 LET K2=H*(X0+H/2+(Y0+K1/2)+2)
0050 LET K3=H*(X0+H+(Y0+2*K2-K1)+2)
0060 LET Y1=Y0+(K1+4*K2+K3)/6
0061 PRINT "YØ="Y0,"Y1="Y1;"X="X0
0062 LET M(1)=Y1
0064 LET X0=X0+H
0066 LET Y0=Y1
0068 NEXT I
0070 LET Y0=N
0072 LET Y1=M(1)
0074 LET Y2=M(2)
0077 LET Z=23*(X0+2*H+Y2+2)-16*(X0+H+Y1+2)+5*(X0+Y0+2)
0080 LET Y3=Y2+(H/12)*Z
0082 LET Z=5*(X0+3*H+Y3+2)+8*(X0+2*H+Y2+2)-X0-H-Y1+2
0084 LET Y4=Y2+(H/12)*Z
0085 PRINT "Y CU PREDICTIE="Y3,"Y CU CØRECTIE="Y4,"X="X0
0090 LET X0=X0+H
0100 IF X0>2-3*H THEN GØTØ 0140
0110 LET Y0=Y1
0112 LET Y1=Y2
0120 LET Y1=Y3
0125 LET Y2=Y4
0130 GØTØ 0077
0140 DATA 0,1,.2
0150 END

```

```

* RUN
METØDA PREDICTØR-CØRECTØR CU PASI LEGATI A LUI ADAMS
FØSIND ALGØRITMUL DAT IN(39)
ECUATIA DIFERENTIALA ESTE Y'=X+Y+2
YØ= 1          Y1= 1.2731      X= 0
YØ= 1.2731    Y1= 1.78677     X= .2
Y CU PREDICTIE= 2.84171      Y CU CØRECTIE= 3.03838      X= .4
Y CU PREDICTIE= 4.77886      Y CU CØRECTIE= 6.25781      X= .6
Y CU PREDICTIE= 16.1122      Y CU CØRECTIE= 32.992       X= .8
Y CU PREDICTIE= 383.216      Y CU CØRECTIE= 12411.9      X= 1
Y CU PREDICTIE= 5.90282E+07  Y CU CØRECTIE= 2.90361E+14  X= 1.2
Y CU PREDICTIE= 3.23186E+28  Y CU CØRECTIE= 8.70411E+55  X= 1.4

```

END AT C150

\*

## 16.9. METODA PREDICTOR-CORECTOARE A LUI MILNE.

Această metodă numerică se încadrează în categoria metodelor cu pași legați și prezintă în comparație cu metoda lui Adams unele modificări. Pentru ecuația diferențială (32) formulele de predicție și corecție ale algoritmului propus de Milne (analoage formulilor lui Adams pentru  $k=4$ ) sint:

$$\left. \begin{aligned}
 y_{n+1}^P &= y_{n-3} + \frac{4h}{3} (2f_n - f_{n-1} + 2f_{n-2}) \quad \text{și} \\
 y_{n+1}^C &= y_{n+1} + \frac{h}{3} (f_{n+1}^P + 4f_n + f_{n-1}) \quad \text{unde} \\
 f_{n+1}^P &= f(x_{n+1}, y_{n+1}^P)
 \end{aligned} \right\} \quad (41)$$

```

0005 REM PRØGRAM P8 CAP.16
0010 PRINT "METØDA PREDICTØR-CØRECTØR CU PASI LEGATI A LUI ADAMS"
0015 PRINT "FØLØSIND ALGØRITMUL DAT IN(40)"
0017 PRINT "ECUATIA DIFERENTIALA Y'=X+Y+2"
0018 DIM M[3]
0020 READ X0,Y0,H
0022 LET N=Y0
0025 FØR I=1 TØ 3

0030 LET K1=H*(X0+Y0+2)
0040 LET K2=H*(X0+H/2+(Y0+K1/2)+2)
0050 LET K3=H*(X0+H+(Y0+2*K2-K1)+2)
0060 LET Y1=Y0+(K1+4*K2+K3)/6
0061 PRINT "YØ="Y0,"Y1="Y1,"X="X0
0062 LET M[1]=Y1
0064 LET X0=X0+H
0066 LET Y0=Y1
0068 NEXT I
0070 LET Y0=N
0072 LET Y1=M[1]
0074 LET Y2=M[2]
0076 LET Y3=M[3]
0080 LET Z=55*(X0+3*H+Y3+2)-59*(X0+2*H+Y2+2)+37*(X0+H+Y1+2)-9*(X0+Y0+2)
0082 LET Y4=Y3+H*Z/24
0084 LET Z=9*(X0+4*H+Y4+2)+19*(X0+2*H+Y3+2)-5*(X0+H+Y2+2)+X0+Y1+2
0086 LET Y5=Y3+H*Z/24
0087 PRINT "Y CU PREDICTIE="Y4,"Y CU CØRECTIE="Y5,"X="X0
0090 LET X0=X0+H
0100 IF X0>2-4*H THEN GØTØ 0140
0110 LET Y0=Y1
0112 LET Y1=Y2
0114 LET Y2=Y3
0116 LET Y3=Y5
0120 LET Y1=Y3
0130 GØTØ 0080
0140 DATA 0,.1,.2
0150 END

```

```

* RUN
METØDA PREDICTØR-CØRECTØR CU PASI LEGATI A LUI ADAMS
FØLØSIND ALGØRITMUL DAT IN(40)
ECUATIA DIFERENTIALA Y'=X+Y+2
YØ= 1          Y1= 1.2731      X= 0
YØ= 1.2731    Y1= 1.78677     X= .2
YØ= 1.78677   Y1= 2.92974     X= .4
Y CU PREDICTIE= 5.97887      Y CU CØRECTIE= 7.08528      X= .6
Y CU PREDICTIE= 41.5312      Y CU CØRECTIE= 144.732     X= .8
Y CU PREDICTIE= 16176.4      Y CU CØRECTIE= 1.96292E+07 X= 1
Y CU PREDICTIE= 2.95401E+14 Y CU CØRECTIE= 6.54464E+27 X= 1.2

```

END AT 0150

Analog metodei Adams, metoda lui Milne necesită o serie de valori de start care trebuiesc calculate inițial printr-o metodă cu pași separați cum ar fi metoda Euler sau Runge-Kutta. Hamming a adus o modificare algoritmului lui Milne, în ceea ce privește formula corectoare. Hamming a propus următorul algoritim:

$$\left. \begin{aligned}
 y_{n+1}^P &= y_{n-3} + \frac{4h}{3} (2f_n - f_{n-1} + 2f_{n-2}) + \frac{28}{90} h^5 y^{(5)}(\zeta) \\
 y_{n+1}^C &= \frac{1}{8} (y_n - y_{n-2}) + \frac{3h}{8} (f_{n+1}^P + 2f_n - f_{n-1}) = \frac{1}{40} h^5 y^{(5)}(\zeta) \\
 y_{n+1}^C(\text{modificat}) &= y_{n+1}^C - \frac{9}{121} (y_{n+1}^C - y_{n+1}^P)
 \end{aligned} \right\} \quad (42)$$

```

0005 REM PROGRAM P9 CAP.16
0010 PRINT "PROGRAMUL BASIC PT. ALGORITMUL MILNE OBTINUT IN (41)"
0020 PRINT "PENTRU GASIREA SOLUTIEI NUMERICE A ECUATIEI Y'=-Y"
0030 PRINT "CU CONDITIA INITIALA Y(0)=1 H=0.1 PE INTERVALUL 0<=X<=1"
0040 DIM M(3)
0050 READ X0,Y0,H
0055 LET N=Y0
0057 FOR I=1 TO 3
0060 LET Y1=Y0+H*(-Y0)
0062 PRINT "Y NŌU ="Y1,"X="X0
0070 LET M(I)=Y1
0080 LET X0=X0+H
0090 LET Y0=Y1
0100 NEXT I
0110 LET Y0=N
0120 LET Y1=M(1)
0130 LET Y2=M(2)
0140 LET Y3=M(3)
0150 LET Z=2*(-Y3)+Y2-2*Y1
0160 LET Y4=Y0+4*H*Z/3

```

```

0170 LET Y5=Y4+H*(-Y4)/3
0180 PRINT "Y CU PREDICTIE ="Y4,"Y CU CŌRECTIE="Y5,"X="X0
0200 IF X0>1-4*H THEN GŌTŌ 0270
0205 LET X0=X0+H
0210 LET Y0=Y1
0220 LET Y1=Y2
0230 LET Y2=Y3
0240 LET Y3=Y5
0250 GŌTŌ 0150
0260 DATA 0.1,.1
0270 END

```

```

* RUN
PROGRAMUL BASIC PT. ALGORITMUL MILNE OBTINUT IN (41)
PENTRU GASIREA SOLUTIEI NUMERICE A ECUATIEI Y'=-Y
CU CONDITIA INITIALA Y(0)=1 H=0.1 PE INTERVALUL 0<=X<=1
Y NŌU = .9      X= 0
Y NŌU = .81     X= .1
Y NŌU = .729    X= .2
Y CU PREDICTIE = .6736      Y CU CŌRECTIE= .651146      X= .3
Y CU PREDICTIE = .607561    Y CU CŌRECTIE= .587309      X= .4
Y CU PREDICTIE = .545804    Y CU CŌRECTIE= .52761      X= .5
Y CU PREDICTIE = .492973    Y CU CŌRECTIE= .47654      X= .6

```

```

END AT 0270
*

```

În continuare, se vor prezenta două programe în BASIC, unul pentru algoritmul Milne și celălalt pentru algoritmul Hamming, ambele avînd ca obiect găsirea soluției numerice a ecuației

$$y'(x) = -y, \quad y(0) = 1, \quad h = 0,1, \quad 0 \leq x \leq 1$$

folosind pentru determinarea mărimilor de start metoda lui Euler simplă.

Din analiza rezultatelor se va putea evidenția eficiența algoritmului Hamming față de algoritmul Milne.

```

0005 REM PRØGRAM P10 CAP.16.
0010 PRINT "PRØGRAMUL BASIC PT. ALGØRITMUL HAMMING DAT IN (42)"
0020 PRINT "PENTRU GASIREA SØLUTIEI NUMERICE A ECUATIEI Y'=-Y"
0030 PRINT "CU CØNDITIA INITIALA Y(0)=1 H=0.1 PE INTERVALUL 0<=X<=1"
0035 DIM M(3)
0050 READ X0,Y0,H
0055 LET N=Y0
0057 FØR I=1 TØ 3
0060 LET Y1=Y0+H*(-Y0)
0062 PRINT "Y NØU ="Y1,"X="X0
0070 LET M(I)=Y1
0080 LET X0=X0+H
0090 LET Y0=Y1
0100 NEXT I
0110 LET Y0=N
0120 LET Y1=M(1)
0130 LET Y2=M(2)
0140 LET Y3=M(3)
0150 LET Z=2*(-Y3)+Y2-2*Y1
0160 LET Y4=Y0+4*H*Z/3
0170 LET Y5=(Y3-Y1)/8+3*H*(-Y4-2*Y3+Y2)/8
0172 LET Y6=Y5-9*(Y5-Y4)/121
0180 PRINT "Y PRED.="Y4,"Y CØRECT.="Y5,"Y CØRECT. MØDIF.="Y6,"X="X0
0200 IF X0>1-4*H THEN GØTØ 0270
0205 LET X0=X0+H
0210 LET Y0=Y1
0220 LET Y1=Y2

0230 LET Y2=Y3
0240 LET Y3=Y6
0250 GØTØ 0150
0260 DATA 0,1,.1
0270 END

```

\* RUN

```

PRØGRAMUL BASIC PT. ALGØRITMUL HAMMING DAT IN (42)
PENTRU GASIREA SØLUTIEI NUMERICE A ECUATIEI Y'=-Y
CU CØNDITIA INITIALA Y(0)=1 H=0.1 PE INTERVALUL 0<=X<=1
Y NØU = .9 X= 0
Y NØU = .81 X= .1
Y NØU = .729 X= .2
Y PRED. = .6736 Y CØRECT.=-7.09351E-02
Y CØRECT. MØDIF.=-1.55564E-02 X= .3
Y PRED. = .735348 Y CØRECT.=-.104141
Y CØRECT. MØDIF.=-3.79805E-02 X= .4
Y PRED. = .623654 Y CØRECT.=-.116994
Y CØRECT. MØDIF.=-6.19049E-02 X= .5
Y PRED. = .744592 Y CØRECT.=-3.04972E-02
Y CØRECT. MØDIF. = 2.71541E-02 X= .6

```

END AT 0270

\*

Ca un criteriu de alegere a unei metode numerice de integrare a ecuațiilor diferențiale ordinare se poate indica alegerea acelei metode care conduce la o soluție aproximativă cât mai aproape de soluția exactă, adică acea metodă care face ca diferența  $|y_i - y(x_i)|$  să fie cât mai mică posibil.

Diferența dintre soluția exactă calculată într-un punct și soluția numerică obținută printr-o metodă oarecare în acel punct reprezintă eroarea totală pe pasul de calcul și ea este compusă din:

- eroarea de aproximare — datorită metodei numerice
- eroare de rotunjire — datorită calculatorului
- eroarea de propagare — datorită pașilor precedenți.

După cum se vede trebuie aleasă acea metodă care poate să diminueze cât mai mult efectul celor trei erori. Pentru mai multe detalii vezi [46, 47, 12].

**16.10. INTEGRAREA NUMERICĂ A SISTEMELOR DE ECUAȚII  
DIFERENȚIALE ORDINARE ȘI A ECUAȚIILOR DIFERENȚIALE DE  
ORDIN SUPERIOR.**

Metodele numerice întâlnite în cazul ecuațiilor diferențiale ordinare pot fi extinse fără dificultăți în cazul sistemelor de ecuații diferențiale ordinare. Fie sistemul de două ecuații diferențiale ordinare cu două funcții necunoscute:

$$\frac{dy}{dx} = f(x, y, z); \frac{dz}{dx} = g(x, y, z) \quad (43)$$

cu condițiile inițiale

$$y(x_0) = y_0, \quad z(x_0) = z_0$$

Metoda Runge-Kutta de ordinul patru pentru ecuații diferențiale ordinare, extinsă la sistemul considerat conduce la următoarele formule pentru calculul aproximațiilor  $y_{i+1}$ , respectiv  $z_{i+1}$

$$\left. \begin{aligned} y_{i+1} &= y_i + \frac{1}{6} (k_1 + 2k_2 + 2k_3 + k_4) \\ z_{i+1} &= z_i + \frac{1}{6} (P_1 + 2P_2 + 2P_3 + P_4) \end{aligned} \right\} \quad (44)$$

unde

$$\left. \begin{aligned} k_1 &= hf(x_i, y_i, z_i), \quad P_1 = hg(x_i, y_i, z_i) \\ k_2 &= hf(x_i + h/2, y_i + k_1/2, z_i + P_1/2); \\ P_2 &= hg(x_i + h/2, y_i + k_1/2, z_i + P_1/2) \\ k_3 &= hf(x_i + h/2, y_i + k_2/2, z_i + P_2/2) \\ P_3 &= hg(x_i + h/2, y_i + k_2/2, z_i + P_2/2) \\ k_4 &= hf(x_i + h, y_i + k_3, z_i + P_3) \\ P_4 &= hg(x_i + h, y_i + k_3, z_i + P_3) \end{aligned} \right\} \quad (45)$$

În continuare se va folosi algoritmul dat în (44) și (45) pentru găsirea soluției numerice a sistemului de două ecuații diferențiale ordinare

$$\left. \begin{aligned} y_1' &= x^2 + y_1^2 + y_2^2 \\ y_1' &= x^2 y_1^2 y_2^2 \end{aligned} \right\} \quad (46)$$

cu condițiile inițiale

$$\left. \begin{aligned} y_1(0) &= 1 \\ y_2(0) &= 2 \end{aligned} \right\} \quad (47)$$

pe intervalul  $0 \leq x \leq 0,1$  și pasul  $h=0,01$ .

Codificarea algoritmului se face în limbaj BASIC prin programul P 16.11.

Metodele numerice folosite pentru rezolvarea sistemelor de ecuații diferențiale ordinare pot fi utilizate și la rezolvarea ecuațiilor diferențiale de ordin superior, dacă acestea sînt reduse la sisteme de ecuații diferențiale ordinare. Pentru exemplificarea celor afirmate se va considera ecuația diferențială ordinară de ordinul doi:

$$y'' = y' + xy^2, \quad y(0) = 1 \text{ și } y'(0) = 2 \quad (47)$$

Această ecuație diferențială se poate reduce la un sistem de două ecuații diferențiale ordinare, făcîndu-se următoarele substituții:

$$y_1(x) = y'(x); \quad y_2(x) = y(x)$$

```

0001 REM PRØGRAM P11 CAP.16.
0010 PRINT "PRØGRAM BASIC PT. GASIREA SØLUTIEI NUMERICE"
0020 PRINT "A SISTEMULUI DE EC. DIFERENTIALE ØRDINARE DE ØRDINUL 1"
0030 PRINT "          Y'1=X'2+Y1'2+Y2'2"
0040 PRINT "          Y'2=X'2+Y1'2+Y2'2"
0050 PRINT "CU CØNDITIILE INITIALE Y1(0)=1 SI Y2(0)=2"
0060 PRINT "PE INTERVALUL 0<=X<=.1 SI PASUL .01 FØLØSIND ALGØRITMUL"
0070 PRINT "          RUNGE-KUTTA DAT PRIN (44) SI (45)"
0080 READ X0,Y0,Z0,H
0090 LET X0=X0+H
0100 LET K1=H*(X0'2+Y0'2+Z0'2)
0110 LET P1=H*(X0'2*Y0'2*Z0'2)
0120 LET K2=H*((X0+H/2)'2+(Y0+K1/2)'2+(Z0+P1/2)'2)
0130 LET P2=H*((X0+H/2)'2*(Y0+K1/2)'2*(Z0+P1/2)'2)

0140 LET K3=H*((X0+H/2)'2+(Y0+K2/2)'2+(Z0+P2/2)'2)
0150 LET P3=H*((X0+H/2)'2*(Y0+K2/2)'2*(Z0+P2/2)'2)
0160 LET K4=H*((X0+H)'2+(Y0+K3)'2+(Z0+P3)'2)
0170 LET P4=H*((X0+H)'2*(Y0+K3)'2*(Z0+P3)'2)
0190 LET Y1=Y0+1/6*(K1+2*K2+2*K3+K4)
0200 LET Z1=Z0+1/6*(P1+2*P2+3*P3+P4)
0210 LET Y0=Y1
0220 LET Z0=Z1
0230 PRINT "Y1="Y1,"Y2="Z1
0240 IF X0>.1 THEN GØTØ 0270
0250 GØTØ 0090
0260 DATA 0.,1.,2.,0.1
0270 END

```

```

* RUN
PRØGRAM BASIC PT. GASIREA SØLUTIEI NUMERICE
A SISTEMULUI DE EC. DIFERENTIALE ØRDINARE DE ØRDINUL 1
          Y'1=X'2+Y1'2+Y2'2
          Y'2=X'2+Y1'2+Y2'2
CU CØNDITIILE INITIALE Y1(0)=1 SI Y2(0)=2
PE INTERVALUL 0<=X<=.1 SI PASUL .01 FØLØSIND ALGØRITMUL
          RUNGE-KUTTA DAT PRIN (44) SI (45)
Y1= 1.05051   Y2= 2.00001
Y1= 1.10211   Y2= 2.00005
Y1= 1.15486   Y2= 2.00012
Y1= 1.20835   Y2= 2.00025
Y1= 1.26418   Y2= 2.00047
Y1= 1.32096   Y2= 2.0008
Y1= 1.37928   Y2= 2.00128
Y1= 1.43927   Y2= 2.00195
Y1= 1.50107   Y2= 2.00287
Y1= 1.56481   Y2= 2.00408
Y1= 1.63066   Y2= 2.00567

END AT 0270
*

```

Sistemul asociat ecuației (47) este următorul

$$\begin{aligned}
 y' &= y_1 + x y_2' & y_1(0) &= 2 \\
 y_2' &= y_1 & y_2(0) &= 1
 \end{aligned} \tag{48}$$

Sistemul (48) în cele două variabile dependente  $y_1(x)$  și  $y_2(x)$  este rezolvat numeric prin metoda Runge-Kutta aplicată la sisteme și cu ajutorul Programului P 16.12 scris în BASIC pentru  $h=0,01$  și  $0 \leq x \leq 0,1$ .

0001 REM PRØGRAM P12 CAP.16.

Ø

0010 PRINT "PRØGRAM BASIC PT. DETERMINAREA SØLUTIEI NUMERICE "  
0020 PRINT "A ECUATIEI DIFERENTIALE DE ØRDINUL 2  $Y''=Y'+X*Y+2$ "  
0030 PRINT "CU CØNDITIILE INITIALE  $Y(0)=1$  SI  $Y'(0)=2$  SI PASUL .01"  
0040 PRINT "FØLØSIND SISTEMUL ECHIVALENT CE REZULTA DIN EC. (48)"  
0050 PRINT "SISTEMUL ECHIVALENT ESTE URMATØRUL:"  
0060 PRINT "  $Y'1=Y1+X*Y2+2$ "  
0070 PRINT "  $Y'2=Y1$ "  
0075 PRINT "  
0080 READ X0,Y0,Z0,H

0090 LET X0=X0+H  
0100 LET K1=H\*(Y0+X0\*Z0+2)  
0110 LET P1=H\*Y0  
0120 LET K2=H\*(Y0+K1/2+(X0+H/2)\*(Z0+P1/2)+2)  
0130 LET P2=H\*(Y0+K1/2)  
0140 LET K3=H\*(Y0+K2/2+(X0+H/2)\*(Z0+P2/2)+2)  
0150 LET P3=H\*(Y0+K2/2)  
0160 LET K4=H\*(Y0+K3+(X0+H)\*(Z0+P3)+2)  
0170 LET P4=H\*(Y0+K3)  
0190 LET Y1=Y0+1/6\*(K1+2\*K2+2\*K3+K4)  
0200 LET Z1=Z0+1/6\*(P1+2\*P2+3\*P3+P4)  
0210 LET Y0=Y1  
0220 LET Z0=Z1  
0230 PRINT "Y1="Y1,"Y2="Z1  
0240 IF X0>.1 THEN GØTØ 0270  
0250 GØTØ 0090  
0260 DATA 0,1,2,.01  
0270 END

\*RUN

PRØGRAM IN BASIC PT. DETERMINAREA SØLUTIEI NUMERICE  
A ECUATIEI DIFERENTIALE DE ØRDINUL 2  $Y''=Y'+X*Y+2$   
CU CØNDITIILE INITIALE  $Y(0)=1$   $Y'(0)=2$  SI PASUL .01  
FØLØSIND SISTEMUL ECHIVALENT CE REZULTA DIN EC. (48)  
SISTEMUL ECHIVALENT ESTE URMATØRUL:  
 $Y'1=Y1+X*Y2+2$   
 $Y'2=Y1$

|             |             |
|-------------|-------------|
| Y1= 1.01066 | Y2= 2.01173 |
| Y1= 1.02184 | Y2= 2.02358 |
| Y1= 1.03355 | Y2= 2.03557 |
| Y1= 1.04582 | Y2= 2.0477  |
| Y1= 1.05866 | Y2= 2.05998 |
| Y1= 1.07209 | Y2= 2.07241 |
| Y1=Z1.10077 | Y2= 2.09775 |
| Y1= 1.11605 | Y2= 2.11068 |
| Y1= 1.132   | Y2= 2.1238  |
| Y1= 1.14861 | Y2= 2.0071  |

END AT 0270

\*

## Capitolul XVII

### 17. ALGORITMI ȘI PROGRAME ÎN BASIC PENTRU O SERIE DE PROBLEME DE STATISTICĂ, STUDIU CALITĂȚII PRODUCȚIEI, TEORIA FIRELOR DE AȘTEPTARE, REÎNOIREA UTILAJELOR ȘI MODELE DE STOCURI

În acest capitol se vor prezenta o serie de probleme selectate din diverse domenii de cercetare economică, programate în limbajul BASIC. Programele prezentate au drept scop să ajute începătorii în scrierea programelor lor proprii, pentru probleme similare.

Este cunoscut faptul că o problemă poate fi programată în diverse feluri, dar un exercițiu foarte bun pentru cei ce doresc să-și însușească limbajul BASIC și să-l utilizeze este de a scrie din nou fiecare program pentru problemele date în acest capitol și de a compara rezultatele programului propriu cu rezultatele programului dat în capitol. În acest sens programele și exemplele considerate au fost alese destul de simple tocmai în intenția celor prezentate mai sus.

#### 17.1. PROGRAME ÎN BASIC PENTRU CALCULUL UNOR PROBABILITĂȚI ȘI FUNCȚII DE REPARTIȚIE

Având în vedere că în foarte multe domenii de cercetare din economie, teoria probabilităților joacă un rol deosebit în continuare se vor da o serie de programe pentru evaluarea unor probabilități ce sînt întilnite foarte frecvent

##### *Cazul repartiției binomiale*

Dacă  $X$  reprezintă o variabilă binomială atunci repartiția ei este repartiția binomială cu funcția, de probabilitate dată de relația

$$B(X; N, P) = \frac{N!}{X!(N-X)!} P^X (1-P)^{N-X} \quad (1)$$

unde  $X=0, 1, 2, \dots, N$ ,  $P$  este probabilitatea constantă a apariției unui eveniment oarecare într-o singură probă, iar  $N$  este numărul probelor independente ce se efectuează.

Programul P 17.1 scris în limbajul BASIC execută calculul pentru  $B(X; N, P)$  cu  $X=4$ ,  $N=10$  și  $P=0,45$ . Se observă că datele problemei  $X, N, P$  se introduc prin instrucțiunea **INPUT**, ce se utilizează în locul instrucțiunii



```

0005 REM PRØGRAM P1 CAP.17.
0010 REM PRØGRAM IN BASIC PT. CALCULUL REPARTITIEI BINØMIALE
0020 READ X,N,P
0030 DATA 4,10,.45
0035 LET S1=1
0040 FØR I=1 TØ X
0050   LET S1=S1*I
0060 NEXT I
0070 LET S2=1
0080 FØR I=1 TØ N
0090   LET S2=S2*I
0100 NEXT I
0110 LET S3=1
0120 FØR I=1 TØ N-X
0130   LET S3=S3*I
0140 NEXT
0150 LET B=S2/(S1*S3)*P*X*(1-P)^(N-X)
0160 PRINT "PRØBABILITATEA BINØMIALA ESTE:"B
0165 PRINT "PENTRU B(X;N,P)"
0170 PRINT "UNDE X ESTE";X;"N ESTE";N;"P ESTE";P
0180 END
0420 READ X,N,P

```

```

* RUN
PRØBABILITATEA BINØMIALA ESTE: .238367
PENTRU B(X;N,P)
UNDE X ESTE 4 N ESTE 10 P ESTE .45

END AT 0180
*

```

**READ**, aceasta permite ca programul P 17.1 să fie utilizat pentru orice set de date  $X$ ,  $N$ ,  $P$  dorite de utilizator. Programul P 17.1 calculează expresia dată în relația (1).

### — Cazul repartiției Poisson

Funcția de probabilitate a repartiției Poisson este:

$$P(X; M) = \frac{e^{-M} M^X}{X!}; \quad X=0, 1, 2, \dots \quad (2)$$

unde

$P(X; M)$  este probabilitatea aparițiilor evenimentului  $X$  într-un interval dat, dacă numărul mediu de apariții pe durate intervalului este  $M$ .

Programul P 17.2 calculează  $P(X; M)$ , folosind instrucțiunea **INPUT** pentru introducerea datelor,  $X=3$  și  $M=5$ .

```

0005 REM PRØGRAM P2 CAP. 17.
0010 REM PRØGRAM BASIC PT. CALCULUL REPARTITIEI PØISSON
0020 PRINT "PRØGRAM PT. PRØBABILITATEA PØISSON"
0040 INPUT X,M
0050 LET S=1
0060 FØR I=1 TØ X
0070   LET S=S*I
0080 NEXT I

```

```

0090 LET P=EXP(-M)*M^X/S
0100 PRINT "PROBABILITATEA POISSON PT. X="X" SI M="M
0105 PRINT "ESTE" P
0110 END

```

```

*RUN
PROGRAM PT. PROBABILITATEA POISSON
? 3 ? 5
PROBABILITATEA POISSON PT. X= 3 SI M= 5
ESTE .140374

```

```

END AT 0110

```

Teorema lui Bayes permite calculul probabilităților posteriorice (după experiență) cu ajutorul probabilităților apriorice (înainte de experiență) și cu ajutorul probabilităților condiționate.

Analiza Bayes este foarte des întâlnită în practică.

Fie  $A_1, A_2, \dots, A_n$  un sistem complet de evenimente, pentru care

$$\bigcup_{i=1}^n A_i = E \quad (\text{evenimentul sigur})$$

și

$$A_i \cap A_j = \Phi \quad i \neq j, \quad i, j = 1, 2, \dots, n$$

Fie  $X$  un eveniment care se realizează cu concursul unui oarecare dintre experimentele incompatibile  $A_1, A_2, \dots, A_n$ , adică

$X = \bigcup_{i=1}^n (X \cap A_i)$  (experimentul a avut loc și s-a constatat că s-a realizat  $X$ ).

Probabilitatea posteriorică ca  $X$  să se fi realizat cu concursul evenimentului  $A_i$  este dată de formula lui Bayes:

$$P(A_i/X) = \frac{P(A_i)P(X/A_i)}{\sum_{i=1}^n P(A_i)P(X/A_i)} \quad i = 1, 2, \dots, n$$

unde

$$- \sum_{i=1}^n P(A_i) = 1, \quad i = 1, 2, \dots, n$$

$$- P(X/A_i) \quad i = 1, 2, \dots, n \text{ sînt probabilități apriorice.}$$

Pentru exemplificare se vor considera două urne care conțin bile colorate (albe și negre).

Experiența constă din două părți:

- la început se alege o urnă;
- apoi se extrage din ea o bilă.

Se cunosc probabilitățile apriorice adică:

- probabilitatea ca o anumă urnă să fie aleasă în prima parte a experienței;

- de asemenea se știe numărul bilelor de fiecare culoare existente în fiecare din urne.

Să presupunem că se dispune de două urne A 1 și A 2 iar probabilitatea de a alege urna A1 pentru operația de extragere este  $P(A_1)=0,30$  și probabilitatea de a alege urna A2 este  $P(A_2)=0,70$  acestea sînt probabilitățile pentru prima parte a experienței.

Să presupunem de asemenea că urma A1 conține 4 bile negre și 6 bile albe, iar urna A2 conține 2 bile negre și 8 bile albe și se mai consideră că a fost extrasă o bilă neagră ( $\Delta$ ) se pune problema determinării din care urnă a fost extrasă această bilă neagră.

|                | $P(A_i)$ | $P(X/A_i)$ | $P(A_i)P(X/A_i)$ | $P(A_i/X)$ |
|----------------|----------|------------|------------------|------------|
| Urna 1<br>(A1) | 0,30     | 0,4        | 0,12             | 0,12/0,26  |
| Urna 2<br>(A2) | 0,70     | 0,2        | 0,14             | 0,14/0,26  |
| Total          | 1,00     |            | $P(X)=0,26$      | 1,00       |

Probabilitățile  $P(A_i)$  și  $P(X/A_i)$  sînt calculate din datele inițiale. Probabilitățile din coloana treia a tabelului de mai sus rezultă prin produsul primelor două coloane.

Probabilitățile din ultima coloană a tabelului  $P(X/A_i)$  pentru  $i=1,2$  se calculează cu ajutorul formulei Bayes dată sub forma

$$P(A_i/X) = \frac{P(X/A_i)P(A_i)}{P(X/A_1)P(A_1) + P(X/A_2)P(A_2)} \quad (3)$$

Programul P 17.3 scris in BASIC calculează expresia dată în (3) pentru exemplul considerat și valorile din tabel.

```
0005 REM PROGRAM P3 CAP.17.
```

```
0010 REM PROGRAM BASIC PT.CALCULUL PRŢBABILITATII BAYES
```

```
0030 READ P1,P2
```

```
0040 DATA .3,.7
```

```
0050 READ C1,C2
```

```
0060 DATA .4,.2
```

```
0070 LET J1=P1*C1
```

```
0090 LET J2=P2*C2
```

```
0100 LET M=J1+J2
```

```
0110 LET R1=J1/M
```

```
0120 LET R2=J2/M
```

```
0130 PRINT "PT.PRŢBABILITATEA INITIALA";P1;"PRŢB.FINALA ESTE";R1
```

```
0140 PRINT "PT.PRŢBABILITATEA INITIALA";P2;"PRŢB.FINALA ESTE";R2
```

```
0150 END
```

```
* RUN
```

```
PT.PRŢBABILITATEA INITIALA .3 PRŢB.FINALA ESTE .461533
```

```
PT.PRŢBABILITATEA INITIALA .7 PRŢB.FINALA ESTE .538462
```

```
END AT 0150
```

```
*
```

Pentru calculul funcției de repartiție a repartiției binomiale se folosește relația:

$$F(Y; N, P) = \sum_{x=0}^Y \frac{N!}{(N-x)! x!} P^x (1-P)^{N-x} \quad (4)$$

adică

$F(Y; N, P)$  este suma probabilităților din legea binomială, corespunzătoare valorilor  $X=0, 1, 2, \dots, Y$ .

Programul P 17.4 în limbajul BASIC folosind instrucțiunea INPUT pentru introducerea datelor dorite  $Y=11, N=14, P=0,32$ , calculează expresia dată în (4).

```
0005 REM PROGRAM P4 CAP .17.
0010 REM PROGRAM BASIC PT. EVALUAREA FUNCTIEI DE REPARTITIE
0020 REM A REPARTITIEI BINOMIALE
0025 PRINT "EXPRESIA FUNCTIEI DE REPARTITIE ESTE F(Y)=F(Y;N,P)"
0040 INPUT Y,N,P
0050 LET F=0
0060 LET S1=1
0070 FOR I=1 TO N
0080 LET S1=S1*I
0090 NEXT I
0100 FOR X=0 TO Y
0105 LET S2=1
0110 LET S3=1
0120 FOR I=1 TO X
0130 LET S2=S2*I
0140 NEXT I
0150 FOR I=1 TO N-X
0160 LET S3=S3*I
0170 NEXT I
0180 LET F=F+S1/(S2*S3)*P*X*(1-P)*(N-X)
0190 NEXT X
0200 PRINT "FUNCTIA DE REPARTITIE ARE VALOAREA" F
0210 PRINT "PENTRU F(Y;N,P) UNDE Y ESTE" Y
0220 PRINT "N ESTE" N, "P ESTE " P
0230 END
```

```
* RUN
EXPRESIA FUNCTIEI DE REPARTITIE ESTE F(Y)=F(Y;N,P)
? 11 ? 14 ? .32
FUNCTIA DE REPARTITIE ARE VALOAREA .999948
PENTRU F(Y;N,P) UNDE Y ESTE 11
N ESTE 14 P ESTE .32
```

END AT 0230

\*

Pentru evaluarea funcției de repartiție Poisson se utilizează relația.

$$F(Y; M) = \sum_{x=0}^Y \frac{e^{-M} M^x}{x!}$$

unde  $F(Y; M)$  este suma probabilităților din legea Poisson, corespunzătoare valorilor  $X=0, 1, 2, \dots, Y$ .

Programul P 17.5 scris în limbajul BASIC calculează funcția  $F(Y; M)$  definită prin expresie din (5) pentru  $Y=6$  și  $M=12$ .

```
0005 REM PROGRAM P5 CAP.17
0010 REM PROGRAM BASIC PT. EVALUAREA FUNCTIEI DE REPARTITIE
0015 REM P01SS0N
0020 PRINT "CALCULUL VALORII FUNCTIEI DE REPARTITIE"
0025 PRINT "CU EXPRESIA F(Y)=F(Y;M)"
0050 INPUT Y,M
0070 LET F=0
0080 FOR X=0 TO Y
0090   LET S=1
0100   FOR I=1 TO X
0110     LET S=S*I
0120   NEXT I
0130   LET F=F+EXP(-M)*M*X/S
0140 NEXT X
0150 PRINT "VALOAREA FUNCTIEI DE REPARTITIE PT.Y="Y;"SI M="M
0160 PRINT "ESTE:"F
0170 END
```

```
* RUN
CALCULUL VALORII FUNCTIEI DE REPARTITIE
CU EXPRESIA F(Y)=F(Y;M)
? 6 ? 12
VALOAREA FUNCTIEI DE REPARTITIE PT.Y= 6 SI M= 12
ESTE: 4.58226E-02
```

```
END AT 0170
```

## 17.2. SIMULAREA UNUI FIR DE AȘTEPTARE

Prelucrarea firelor de așteptare este o problemă foarte frecvent întâlnită în practică deoarece există foarte multe modele economice care implică firele de așteptare exemple pot fi date destul de multe: prelucrarea unui lot de piese pe o singură mașină, piesele sosind la momente diferite, necesită operații diferite și au diverse grade de sollicitudine în realizarea unui utilaj, deservirea pacienților în cadrul unei policlinici, deservirea într-o stație de benzină etc.

În continuare se va considera următorul exemplu:

Într-o stație de benzină trei pompe pentru alimentarea cu benzină a autoturismelor.

Autoturismele sosesc în serie de 0,1 sau 2 la fiecare cinci minute. Probabilitatea că nici-un autoturism nu sosește într-un interval este  $1/3$ , că sosește un autoturism este  $1/3$  și că sosesc două autoturisme este tot  $1/3$ . Fiecare pompă alimentează un autoturism între 10 până la 20 de minute.

Probabilitatea ca un autoturism să fie alimentat în 15 minute este  $1/2$  și probabilitatea ca să fie alimentat în 20 minute este tot  $1/2$ .

Pentru elementele specifice se poate construi un program P 17.6 în BASIC care să furnizeze la ieșire, pentru o perioadă de timp dată, timpul de așteptare, numărul autoturismelor la coadă, și timpul în care pompele lucrează.

```

0001 REM PRØGRAM P6 CAP.17.
0005 REM PRØGRAM IN BASIC PT. SIMULAREA UNUI FIR DE ASTEPTARE
0010 LET K=0
0015 LET I=0
0020 LET S1=0
0025 LET S2=0
0026 LET S3=0
0030 LET C1=0
0035 LET C2=0
0036 LET C2=0
0040 PRINT "CØADA","TIMP DE","TIMP DE"
0042 PRINT " ", "SERVIRE", "ASTEPTARE"
0045 LET X=20
0050 LET A=RND(X)
0060 IF A<=.333 THEN GØTØ 0100
0070 IF A<=.667 THEN GØTØ 0095
0080 LET K=K+1
0090 GØTØ 0100
0095 LET K=K+2
0100 IF K<=0 THEN GØTØ 0500
0110 IF S1>0 THEN GØTØ 0500
0120 LET A=RND(X)
0130 LET K=K-1
0140 IF A<=.5 THEN GØTØ 0190
0150 LET S1=S1+15
0160 GØTØ 0195
0190 LET S1=S1+20
0195 IF S1<=0 THEN GØTØ 0205
0200 LET S1=S1-5
0205 IF K<=0 THEN GØTØ 0520
0210 IF S2>=0 THEN GØTØ 0295
0220 LET A=RND(X)
0230 LET K=K-1
0240 IF A<=.5 THEN GØTØ 0290
0250 LET S2=S2+15
0260 GØTØ 0295
0290 LET S2=S2+20
0295 IF S2<=0 THEN GØTØ 0305
0300 LET S2=S2-5
0305 IF K<=0 THEN GØTØ 0540
0310 IF S3>0 THEN GØTØ 0395
0320 LET A=RND(X)
0330 LET K=K-1
0340 IF A<=.5 THEN GØTØ 0390
0350 LET S3=S3+15
0360 GØTØ 0395
0390 LET S3=S3+20
0395 IF S3<=0 THEN GØTØ 0405
0400 LET S3=S3-5
0405 GØTØ 0550
0410 IF C1<=0 THEN GØTØ 0420
0415 LET C1=C1-5
0420 IF C2<=0 THEN GØTØ 0430
0425 LET C2=C2-5
0430 IF C3<=0 THEN GØTØ 0440
0435 LET C3=C3-5
0440 GØTØ 0050
0500 LET C1=C1+5
0510 GØTØ 0195
0520 LET C2=C2+5
0530 GØTØ 0295

```

```

0540 LET C3=C3+5
0550 PRINT K,S1;S2;S3,C1;C2;C3
0560 LET I=I+1
0570 IF I<=25 THEN GOTO 0410
0580 END

```

```

* RUN
CØADA      TIMP  DE      TIMP  DE
            SERVIRE  AȘTEPTARE
0           0 0 0      5 5 5
0           0 0 0      5 5 5
0           10 0 0     0 5 5
0           5 0 0      5 5 5
1           0 0 10     5 0 0
0           10 0 10    0 5 5
0           5 0 10     5 5 5
2           0 0 5      5 0 0
1           15 0 0     0 0 0
2           10 0 15    5 0 0
3           5 0 10     5 0 0
3           0 0 5      5 0 0
3           15 0 0     0 0 0
3           10 0 10    5 0 0
5           5 0 5      5 0 0
5           0 0 0      5 0 0
3           10 0 15    0 0 0
3           5 0 10     5 0 0
4           0 0 5      5 0 0
4           15 0 0     0 0 0
3           10 0 10    5 0 0
4           5 0 5      5 0 0
5           0 0 0      5 0 0
4           10 0 15    0 0 0
4           5 0 10     5 0 0
6           0 0 5      5 0 0

```

END AT 0580

\*

Din interpretarea rezultatelor se vede că avem o imagine a tot ce se întâmplă într-o perioadă de 5 minute. Prima linie arată că în acest timp  $T_1=5$  minute au intrat la benzinărie două autoturisme unul a mers la pompa P 1 și altul la pompa P 2, la coadă nu e nimeni deci zero autoturisme. Pompa P 1 este ocupată 15 minute, pompa P 2 20 minute iar pompa P 3 este neocupată (deci timpul de serviciu pentru pompa P 3 este zero).

Suma coloanelor 2 cu 5, 3 cu 6 sau 4 cu 7 totdeauna va fi mai mare sau egală cu 5, deoarece 5 este durata intervalului de timp. Următoarea linie de la rezultate reprezintă ce se întâmplă în alte 5 minute  $T_2=T_1+5$ , timp în care au mai venit două autoturisme în stația de benzină. Pompa P 1 și P 2 rămân ocupate (P 1 încă 10 minute și P 2 încă 15), iar unul din autoturisme merge la pompa P 3 ocupînd-o 20 de minute iar lungimea cozii este egală cu 1. Deci în aceste 5 minute nu există timp neocupat pentru cele trei pompe, pentru următoarele perioade de cîte 5 minute nu există timp în care pompele nu sînt ocupate.

```

0005 REM PROGRAM P7 CAP.17.
0010 REM PROBLEMA DE REÎNOIREA ECHIPAMENTELOR DE PRODUCȚIE
0015 PRINT "DURATA OPTIMĂ DE FĂLȘIRE A UTILAJULUI CĂNSIDERAT"
0016 PRINT "SE PĂTE DETERMINA GASIND MINIMUL FUNCTIEI DE TIMPF(N)"
0017 PRINT
0018 PRINT
0020 PRINT "DETERMINAREA DURATEI OPTIME DEFUNCTIUNARE A UNUI"
0021 PRINT "DE PRODUCȚIE , PENTRU CARE SE DAU URMĂTOARELE DATE"
0022 PRINT
0023 PRINT
0060 READ A,K1,R0,R3,R1,R2,Q1,D
0070 DATA 500000,120000,-.03,.03,.02,.01,300,.015
0080 PRINT "CĂNTUL DE ACHIZITIE ESTE:";A;"LEI"
0090 PRINT " CHELTUIELI CU REPARATI SI INTRETINERE IN PRIMUL AN";K1;"E"
0100 PRINT "RITMUL ANUAL DE SCADERE A CĂNTULUI DE ACHIZITIE:";R0;
0110 PRINT "RITM ANUAL DE CRESTERE A CHELTUIELILOR:";R3
0120 PRINT "RITM ANUAL DE SCADERE A PRODUCȚIEI-UZURA FIZICA-"R1
0130 PRINT "SCADEREA PRODUCȚIEI - UZURA MĂRALA-"R2
0140 PRINT "RANDAMENTUL ANUAL ";Q1;"TONE"
0150 PRINT "DĂBÎNDA LA SĂLDU CREDITĂR"D
0154 PRINT
0155 PRINT "INTRODUCETI N";
0156 INPUT Z
0160 PRINT
0161 PRINT
0165 PRINT "VALĂRILE FUNCTIEI DE TIMP SINT:"
0170 DIM F(Z)
0180 FĂR N=1 TĂ Z
0190 LET B=A*((1+R0)/(1+D))^N
0200 LET S=0
0210 FĂR T=1 TĂ N
0220 LET S=S+((1+R3)/(1+D))^(T-1)
0230 NEXT T
0240 LET S=S*K1
0250 LET X=B+S
0260 LET S1=0
0270 FĂR T=1 TĂ N
0280 LET S1=S1+1/(((1+R1)*(1+R2))^(T-1))
0290 NEXT T
0300 LET Y=Q1*S1
0310 LET F(N)=X/Y
0320 NEXT N
0325 LET M=F(1)
0330 FĂR N=1 TĂ Z
0333 IF M<=F(N) THEN GĂTĂ 0340
0335 LET M=F(N)
0340 PRINT F(N)
0350 NEXT N
0353 PRINT
0354 PRINT
0355 PRINT "MINIMUL FUNCTIEI DE TIMP F(N) ESTE ";M
0360 END

```

### 17.3. PROBLEMĂ DIN TEORIA REÎNOIRII ECHIPAMENTELOR DE PRODUCȚIE

Se pune problema determinării duratei optime de funcționare a unui utilaj de producție, pentru care se dau următoarele date:

- costul de achiziție  $A = 500.000$  lei;
- cheltuieli cu reparațiile și întreținerea în primul an de funcționare,  $K_1 = 120.000$  lei;
- ritmul anual de scădere relativă a costului de achiziție,  $r = -0,03$ ;
- ritmul anual de scădere a producției ca urmare a acțiunii uzurii fizice  $r_1 = 0,02$ ;



- ritmul de scădere a producției utilajului datorat acțiunii uzurii morale (scădere relativă a producției),  $r_2=0,01$ .
- Producția anuală a utilajului considerat,  $Q_1=300$  tone
- dobînda la soldul creditor din contul curent aflat la bancă, al unității care are în dotare utilajul considerat:  $d=0,015$ .

Pentru determinarea duratei optime de folosire a utilajului considerat trebuie minimizate cheltuielile totale pe unitatea de produs, adică se cere minimizarea următoarei funcții de timp:

$$f(n) = \frac{A \left( \frac{1+r_0}{1+d} \right)^n + K_1 \sum_{i=1}^n \left( \frac{1+r_3}{1+d} \right)^{i-1}}{Q_1 \sum_{i=1}^n \frac{1}{[(1+r_1)(1+r_2)]^{i-1}}} \quad (6)$$

unde

- $n=1, 2, 3, \dots$
- $A > 0; K_1 > 0; r = \text{oarecare}; Q_1 > 0;$
- $r_1, r_2, r_3, d > 0, r > d$

În acest sens s-a construit programul P 17.7 scris în limbajul BASIC, program ce determină minimumul acestei funcții.

```
* RUN
DURATA OPTIMA DE FOLOSIRE A UTILAJULUI CONSIDERAT
SE POATE DETERMINA GASIND MINIMUL FUNCTIEI DE TIMP F(N)
```

```
DETERMINAREA DURATEI OPTIME DEFUNCTIIONARE A UNUI
DE PRŔDUCTIE , PENTRU CARE SE DAU URMATŔRELE DATE
CŔNTUL DE ACHIZITIE ESTE: 50000 LEI
CHELTUIELI CU REPARATII SI INTRETINERE IN PRIMUL AN 120000 E
RITMUL ANUAL DE SCADERE A CŔNTULUI DE ACHIZITIE: -.03
RITM ANUAL DE CREȘTERE A CHELTUIELILŔR: .03
RITM ANUAL DE SCADERE A PRŔDUCTIEI-UZURA FIZICA- .02
SCADEREA PRŔDUCTIEI - UZURA MŔRALA- .01
RANDAMENTUL ANUAL 300 TŔNE
DŔBINDA LA SŔLDU CREDITŔR .015
```

```
INTRŔDUCETI N ? 10
```

```
VALŔRILE FUNCTIEI DE TIMP SINT:
1992.77
1181.35
917.465
790.59
718.624
674.202
645.597
626.948
615
607.802
```

```
MINIMUL FUNCTIEI DE TIMP F(N) ESTE 607.802
```

```
END AT 0360
```

```
*
```

În urma rulării programului P 17.7 se vede că  $f(n)$  atinge minimumul, pentru  $n_0=12$  ani, iar valoarea sa minimă este  $f(n)=603, 103$  u.b.

Acest minim se poate obține și prin metoda tabelării. Durata optimă de funcționare se obține pentru acel  $n=n_0$ , pentru care funcția  $f(n)$  ia valoarea minimă, [48], adică în cazul datelor de mai sus durata optimă de funcționare este de 12 ani.

#### 17.4. GESTIUNEA AUTOMATĂ A STOCURILOR

Se va analiza problema unei întreprinderi industriale care trebuie să se aprovizioneze cu piese de schimb pentru un subsansamblu electronic.

Stocarea în întreprindere a unei astfel de piese costă  $C=10$  lei/zi, iar pierderile datorate lipsei din stoc a unei astfel de piese sînt estimate la  $C_p=20$  lei/zi. În urma unei cercetări anterioare se cunosc probabilitățile cererii unui număr de 0, 1, 2, 3, 5 bucăți din piesa respectivă, date în tabelul următor:

| Numărul r de piese                           | 0   | 1   | 2   | 3   | 4   | 5   |
|----------------------------------------------|-----|-----|-----|-----|-----|-----|
| Probabilitatea p(r) a unei cereri de r piese | 0,1 | 0,2 | 0,2 | 0,3 | 0,1 | 0,1 |

Se pune problema determinării nivelului optim al stocului zilnic de piese de schimb astfel încît costul total de stocare și pierderile datorate lipsei de stoc să fie minime. În plus se cere să se calculeze minimumul funcției costurilor de stocare, notată prin  $\Gamma(S_0)$ . Din [24] rezultă că nivelul optim al stocului este dat de acel  $S=S_0$ , pentru care este satisfăcută dubla inegalitate:

$$L(S_0 - 1) < \rho < L(S_0) \quad (7)$$

unde:

$$\rho = \frac{C_p}{C_s + C_p}$$

iar

$$L(S) = p(r \leq s) + \left( s + \frac{1}{2} \right) \sum_{r=s+1}^n \frac{p(r)}{r} \quad (9)$$

unde

$s=0, 1, 2, 3, 4, 5=n$ ;  $p(r \leq s) = \sum_{r=0}^{r=s} p(r)$  și se calculează pentru fiecare valoare a lui  $s$ ;  $s=0, 1, 2, 3, 4, 5$ .

Minimumul funcției costurilor se calculează după relația

$$\Gamma(s_0) = C_s \sum_{r=0}^{s_0} \left( s_0 - \frac{r}{2} \right) p(r) + C_s \sum_{r=s_0+1}^{n=5} \frac{s_0^2}{2r} p(r) + C_p \sum_{r=s_0+1}^5 \frac{(r-s_0)^2}{2r} p(r) \quad (10)$$

Pentru prelucrarea algoritmului dat prin relațiile (7)–(10) s-a construit un program P 17.8 în limbajul BASIC. Datele pentru acest program se introduc prin instrucțiunea INPUT, permițînd utilizatorului să analizeze o mare varietate de cazuri pentru modelul economic considerat.

Programul P 17.8

```

0005 REM PROGRAM P8 CAP.17
0010 REM PROGRAM PRIVIND GESTIUNEA AUTOMATA A STOCURILOR
0020 PRINT
0030 PRINT "DETERMINAREA NUMARULUI OPTIM DE PIESE DE SCHIMB"
0040 PRINT " PT. Ø COMPONENTA FABRICATA"

0050 PRINT
0060 PRINT "EXPLICATII LA PROGRAM:"
0070 PRINT "C1 - PIERDERE UNITARA LA VALORIFICAREA SURPLUSULUI DE PRODUS
"

0080 PRINT "C2 - PIERDERE UNITARA PT.UN NUMAR DE PRODUSE SUB OPTIM"

0090 PRINT "R1 - NUMARUL DE PIESE CERUTE"

0100 PRINT "P(R1) - PRØBABILITATEA CERERI DE R1 PRODUSE"
0105 PRINT "INTRODUCETI NUMARUL DE PIESE DE SCHIMB DIN STOC";
0107 INPUT SØ
0110 PRINT "INTRODUCETI NUMARUL MAXIM DE PIESE CE PØT FI CERUTE";
0111 INPUT N
0120 FOR R1=Ø TO N
0130 READ P(R1)

0140 NEXP Ø1
0150 READ C1,C2
0160 DATA Ø.,Ø2.,Ø4.,Ø7.,Ø9.,11.,12.,15.,18
0170 DATA SØ,12Ø
0180 LET R=C2/(C1+C2)
0190 LET S1=Ø
0200 FOR R1=Ø TO SØ-1
0210 LET S1=S1+P(R1)
0220 NEXT R1
0230 LET S2=S1*P(SØ)
0240 IF S1<R THEN GØTØ 027Ø
0250 PRINT "NUMARUL PIESELØR DE SCHIMB DEØØSESTE NECESARUL"
0260 GØTØ 031Ø
0270 IF R<S2 THEN GØTØ 03ØØ
0290 GØTØ 031Ø
0300 PRINT "NUMARUL PIESELØR DE SCHIMB ESTE ØPTIM"
0310 LET S3=Ø
0320 LET S4=Ø
0330 FOR R1=Ø TO SØ
0340 LET S3=S3+(SØ-R1)*P(R1)
0350 NEXT R1
0360 FOR R1=SØ+1 TO N
0370 LET S4=S4+(R1-SØ)*P(R1)
0380 NEXT R1
0390 LET G=C1*S3+C2*S4
0400 PRINT "MINIMUL FUNCTIEI CØSTURILØR ESTE";G
0410 END

```

\*

\* RUN

DETERMINAREA NUMARULUI OPTIM DE PIESE DE SCHIMB  
PT. 3 COMPONENTA FABRICATA

EXPLICATII LA PROGRAM:

C1 - PIERDERE UNITARA LA VALORIFICAREA SURPLUSULUI DE PRODUS

C2 - PIERDERE UNITARA PT.UN NUMAR DE PRODUSE SUB OPTIM

RI - NUMARUL DE PIESE CERUTE

P(RI) - PROBABILITATEA CERERI DE RI PRODUSE

INTRDUCETI NUMARUL DE PIESE DE SCHIMB DIN STOC ? 5

INTRDUCETI NUMARUL MAXIM DE PIESE CE POT FI CERUTE ? 5  
MINIMUL FUNCTIEI COSTURILOR ESTE .0516

END AT 0410

\* RUN

DETERMINAREA NUMARULUI OPTIM DE PIESE DE SCHIMB  
PT. 3 COMPONENTA FABRICATA

EXPLICATII LA PROGRAM:

C1 - PIERDERE UNITARA LA VALORIFICAREA SURPLUSULUI DE PRODUS

C2 - PIERDERE UNITARA PT.UN NUMAR DE PRODUSE SUB OPTIM

RI - NUMARUL DE PIESE CERUTE

P(RI) - PROBABILITATEA CERERI DE RI PRODUSE

INTRDUCETI NUMARUL DE PIESE DE SCHIMB DIN STOC ? 3

INTRDUCETI NUMARUL MAXIM DE PIESE CE POT FI CERUTE ? 5

MINIMUL FUNCTIEI COSTURILOR ESTE .0561

END AT 0410

\* RUN

DETERMINAREA NUMARULUI OPTIM DE PIESE DE SCHIMB  
PT. 3 COMPONENTA FABRICATA

EXPLICATII LA PROGRAM:

DE PRODUS C1 - PIERDERE UNITARA LA VALORIFICAREA SURPLUSULL

C2 - PIERDERE UNITARA PT.UN NUMAR DE PRODUSE SUB OPTIM

RI - NUMARUL DE PIESE CERUTE

P(RI) - PROBABILITATEA CERERI DE RI PRODUSE

INTRDUCETI NUMARUL DE PIESE DE SCHIMB DIN STOC ? 5

INTRDUCETI NUMARUL MAXIM DE PIESE CE POT FI CERUTE ? 2

MINIMUL FUNCTIEI COSTURILOR ESTE .014

END AT 0410

\*

\*

## 17.5. DETERMINAREA PARAMETRILOR REPARTIȚIEI WEIBULL CU METODA CELOR MAI MICI PATRATE

Metoda Weibull se utilizează la caracterizarea fiabilității în cazul în care timpul de funcționare a produselor urmează legea de repartiție Weibull. Determinarea parametrilor fiabilității necesită estimarea parametrilor  $\alpha$  și  $\lambda$  ai repartiției Weibull pe baza observării timpului de funcționare sau a numărului de căderi pentru un lot compus din  $N$  produse. Dacă se înregistrează timpul de funcționare a produselor cercetate, se determină frecvența relativă a căderilor  $q_N(t_i)$ ;  $i=1, 2, \dots, k$  și frecvența cumulată a căderilor  $Q_N(t_i)$ .

Cu ajutorul frecvenței relative cumulate  $Q_N(t_i)$  se calculează funcția empirică a fiabilității  $P_N(t_i)$ , care evident se obține ca:

$$P_N(t) = 1 - Q_N(t_i).$$

Probabilitatea funcțională fără căderi a produsului în momentul de timp  $t_0$ , este definită prin relația

$$P(t) = \alpha \lambda \int_{t_0}^{\infty} t^{\alpha-1} e^{-\lambda t^\alpha} dt = e^{-\lambda t^\alpha} \quad (12)$$

sau pentru diverse momente de timp  $t_i$ , are expresia:

$$P_N(t_i) = e^{-\lambda t_i^\alpha} \quad (13)$$

Dacă se logaritmează relația (13) rezultă

$$\ln P_N(t_i) = -\lambda t_i^\alpha \quad (14)$$

relație ce se mai poate scrie sub forma

$$\ln \left[ \frac{1}{P_N(t_i)} \right] = \lambda t_i^\alpha \quad (15)$$

Aplicînd din nou logaritmul relației (15) se obține

$$\ln \left\{ \ln \left[ \frac{1}{P_N(t_i)} \right] \right\} = \ln \lambda + \alpha \ln t_i \quad (16)$$

Introducînd următoarele notații:

$$y_i = \ln \left\{ \ln \left[ \frac{1}{P_N(t_i)} \right] \right\}; \quad b_i = \ln t_i, \quad a = \ln \lambda \quad (17)$$

în relația (16) se obține ecuațiile unor drepte

$$y_i = \alpha b_i + a \quad i=1, 2, \dots, k \quad (18)$$

pentru fiecare moment de timp observat. Parametrii  $\alpha$  și  $\lambda$  se pot determina cu ajutorul metodei celor mai mici pătrate aplicate la rezolvarea sistemului de ecuații:

$$\alpha \sum_{i=1}^k \ln t_i + k \ln \lambda = \sum_{i=1}^k y_i$$

$$\alpha \sum_{i=1}^k (\ln t_i)^2 + \ln \lambda \sum_{i=1}^k \ln t_i = \sum_{i=1}^k y_i \ln t_i$$
(20)

în care  $k$  este numărul momentelor de timp la care s-a făcut observația.

Pentru ilustrarea metodei de calcul s-a considerat următorul exemplu:

Fie  $N=1000$ , numărul produselor de un tip dat asupra cărora s-au făcut observații statistice asupra funcționării înregistrându-se din 500 în 500 de ore numărul produselor rămase în funcțiune după darea în exploatare, în total făcându-se 11 observații, obținându-se datele experimentale din tabelul 1:

Tabelul 1

| Timp de funcționare<br>în mil de ore<br>( $t$ ) | Numărul de produse<br>în funcțiune<br>( $f_i$ ) | $P_N(t_i) = \frac{f_i}{N}$ |
|-------------------------------------------------|-------------------------------------------------|----------------------------|
| 0                                               | 1000                                            | 1,00                       |
| 0,5                                             | 1000                                            | 1,00                       |
| 1,0                                             | 980                                             | 0,98                       |
| 1,5                                             | 960                                             | 0,96                       |
| 2,0                                             | 900                                             | 0,90                       |
| 2,5                                             | 820                                             | 0,82                       |
| 3,0                                             | 620                                             | 0,62                       |
| 3,5                                             | 450                                             | 0,45                       |
| 4,0                                             | 300                                             | 0,30                       |
| 4,5                                             | 200                                             | 0,20                       |
| 5,0                                             | 100                                             | 0,10                       |

În coloana treia s-a determinat probabilitățile empirice de funcționare  $P(t) = (f_i)/N$ . Pentru aceste date inițiale s-a construit un program P 17.9 în BASIC care evaluează toate sumele din sistemul (20), sistem care permite calculul parametrilor  $\alpha$  și  $\lambda$  pentru  $k=9$ . După rezolvarea sistemului s-au obținut valorile pentru  $\alpha$  și  $\lambda$ . De asemenea programul trasează graficul probabilității funcționării fără căderi în funcție de timpul de funcționare ( $t_i$ ).  
Programul P 17.9.

Pentru valorile lui  $\alpha$  și  $\lambda$  determinate, probabilitatea funcționării fără căderi, determinată prin ajustarea datelor experimentale, este

$$P(t) = e^{-0,0146 t^{3,114}}$$
(21)

```

0005 REM PRØGRAM P9 CAP.17.
0010 PRINT "DETERMINAREA PARAMETRIØR REPARTITIEI WEIBULL"
0020 PRINT "CU METØDA CELØR MAI MICI PATRATE"
0028 PRINT
0029 PRINT
0030 PRINT "DETERMINAREA PARAMETRIØR FIABILITATII NECESITA ESTIMAREA"

0031 PRINT "PARAMETRIØR ALFA SI LAMBDA AI REPARTITIEI WEIBULL"
0032 PRINT "PE BAZA ØBSERVARII TIMPULUI DE FUNCTIONARE "
0033 PRINT "SAU ANUMARULUI CADERILØR PENTRU UN LØT CØMPUS DIN N PRØDUSE"
0050 PRINT
0060 PRINT
0070 PRINT
0080 DEF FNF(X)=LØG(1/X)
0090 DEF FNG(X)=LØG(X)
0100 DEF FNH(X)=EXP(X)
0110 PRINT "NUMARUL DE PIESE STUDIASTE ESTE=";
0120 INPUT N
0130 PRINT "NUMARUL MØMENTELØR DE ØBSERVARE ESTE =";
0140 INPUT M
0150 PRINT
0160 PRINT
0170 PRINT
0180 DIM A[M,1],B[M,1],C[M,1],D[M,1],E[M,1],P[M,1],Y[M,1],Z[M,1]
0190 MAT READ A,B
0200 FØR I=1 TØ M
0210   LET P[I,1]=B[I,1]/N
0220 NEXT I
0230 FØR I=1 TØ M
0240   IF A[I,1]<1 THEN GØTØ 0300
0250   LET C[I,1]=FNF(1/A[I,1])
0260   LET D[I,1]=C[I,1]+2
0270   LET E[I,1]=FNF(P[I,1])
0280   LET Y[I,1]=FNG(E[I,1])
0290   LET Z[I,1]=Y[I,1]*C[I,1]
0300 NEXT I
0310 LET S1=0
0320 LET S2=0
0330 LET S3=0
0340 LET S4=0
0350 FØR I=1 TØ M
0360   LET S1=S1+C[I,1]
0370   LET S2=S2+D[I,1]
0380   LET S3=S3+Y[I,1]
0390   LET S4=S4+Z[I,1]
0400 NEXT I
0410 LET A1=(S3*S1-9*S4)/(S1+2-9*S2)
0420 LET L1=(S1*S4-S2*S3)/(S1+2-9*S2)
0430 LET L=FNH(L1)

0435 PRINT "          TABELUL 1."
0440 PRINT "*****"
0450 PRINT "TIMP DE FUNC-"," NR DE EX."
0460 PRINT "TIONARE IN"," IN FUNCT"," P(T)=F(I)/N"
0470 PRINT "MII ØRECT)"," F(I)"
0480 PRINT "*****"

```

\* RUN  
 DETERMINAREA PARAMETRIȚOR REPARTITIEI WEIBULL  
 CU METODA CELOR MAI MICI PATRATE  
 DETERMINAREA PARAMETRIȚOR FIABILITATII NECESITA ESTIMAREA  
 PARAMETRIȚOR ALFA SI LAMBDA AI REPARTITIEI WEIBULL  
 PE BAZA OBSERVARII TIMPULUI DE FUNCTIONARE  
 SAU ANUMARULUI CADERILOR PENTRU UN LOT COMPUS DIN N PRDUSE

NUMARUL DE PIESE STUDIASTE ESTE= ? 1000  
 NUMARUL MOMENTELOR DE OBSERVARE ESTE = ? 11  
 TABELUL 1.

```
*****
TIMP DE FUNC- NR DE EX.
TIONARE IN IN FUNCT P(T)=F(I)/N
MII ØRE(T) F(I)
*****
```

| TIMP DE FUNC-<br>TIONARE IN<br>MII ØRE(T) | NR DE EX.<br>IN FUNCT<br>F(I) | P(T)=F(I)/N |
|-------------------------------------------|-------------------------------|-------------|
| 0                                         | I 1000                        | I 1         |
| .5                                        | I 1000                        | I 1         |
| 1                                         | I 980                         | I .98       |
| 1.5                                       | I 960                         | I .96       |
| 2                                         | I 900                         | I .9        |
| 2.5                                       | I 820                         | I .82       |
| 3                                         | I 620                         | I .62       |
| 3.5                                       | I 450                         | I .45       |
| 4                                         | I 300                         | I .3        |
| 4.5                                       | I 200                         | I .2        |
| 5                                         | I 100                         | I .1        |

TABELUL 2.

```
*****
LN(T) LN(T)+2 Y(I) Y(I)*LN(T)
*****
```

| LN(T)       | LN(T)+2       | Y(I)       | Y(I)*LN(T)     |
|-------------|---------------|------------|----------------|
| 0           | I 0           | I 0        | I 0            |
| 0           | I 0           | I 0        | I 0            |
| 3.09944E-06 | I 9.60654E-12 | I -3.90182 | I -1.20935E-05 |
| .405469     | I .164405     | I -3.19845 | I -1.29687     |
| .69315      | I .480457     | I -2.25033 | I -1.55982     |
| .916294     | I .839595     | I -1.61719 | I -1.48182     |
| 1.09862     | I 1.20696     | I -.738061 | I -.810846     |
| 1.25277     | I 1.56942     | I -.225003 | I -.281876     |
| 1.3863      | I 1.92182     | I .185633  | I .257342      |
| 1.50408     | I 2.26226     | I .47589   | I .715777      |
| 1.60944     | I 2.5903      | I .834037  | I 1.34233      |

ALFA= 3.11356  
 LAMDA= 1.46002E-02

GRAFICUL PRØBABILITATILOR DE FUNCTIONARE EMPIRICE

```
0
FOR I=1 TO M
0500 PRINT A(I,1); TAB(14)"I";B(I,1); TAB(28)"I";P(I,1); TAB(42)"I"
```



```

0510 NEXT I
0520 PRINT
0530 PRINT
0540 PRINT
0545 PRINT "          TABELUL 2."
0550 PRINT "*****"
0560 PRINT "LN(T)", " LN(T)+2", " Y(I)", " Y(I)*LN(T)"
0570 PRINT "*****"

0580 FOR I=1 TO M
0590 PRINT C(I,1); TAB(14)"I";D(I,1); TAB(28)"I";Y(I,1); TAB(42)"I";L(I,1); TAB(56)"I"
0600 NEXT I
0610 PRINT
0620 PRINT
0630 PRINT
0640 PRINT "ALFA="A1
0650 PRINT "LAMDA="L

0653 PRINT
0654 PRINT
0655 PRINT "GRAFICUL PRØBABILITATILØR DE FUNCTIONARE EMPIRICE"
0656 PRINT
0657 PRINT
0660 PRINT "          PRØBAB. FUNCTIONARI"
"
0670 PRINT "          FARA CADERI"
0680 INPUT H
0690 FOR I=1 TO 11
0700 IF I<>1 THEN GØTØ 0780
0710 FOR J=H TO 71
0720 LET A=(P(I,1)/.025)+H
0730 IF J=A THEN GØTØ 0760
0740 PRINT TAB(J)"-";
0750 GØTØ 0770
0760 PRINT TAB(J)"*";
0770 NEXT J
0780 LET S=P(I,1)/.025
0790 LET S=S+H
0800 PRINT TAB(H)"I"; TAB(S)"*"
0810 NEXT I
0820 FOR I=1 TO 6
0830 PRINT TAB(H)"I"
0840 LET L=H-5
0850 NEXT I
0860 PRINT TAB(L)"TIMP DE"
0870 PRINT TAB(L)"FUNCTIONARE"
0880 DATA 0.5,1,1.5,2,2.5,3,3.5,4,4.5,5

0890 DATA 1000,1000,980,960,900,820,620,450,300,200,100
0900 END

```

\*

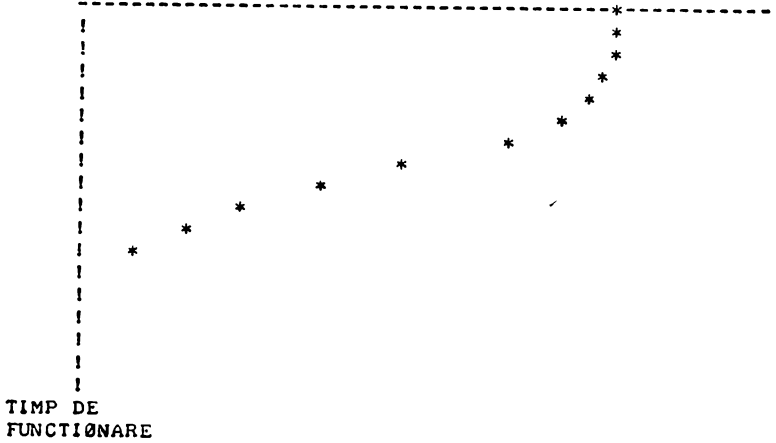

END AT 0900

\*

### 17.6. CONTROLUL FIABILITĂȚII PE BAZA PLANULUI SECVENȚIAL

În controlul fiabilității pe baza planului de sondaj simplu, pentru luarea deciziei trebuie să se aștepte căderea celui de-al  $K$ -lea produs, fie realizarea unei durate de funcționare  $t_f$ , ambele mărimi fiind stabilite dinainte [5]. Dacă se ține seamă numai de situațiile extreme când fiabilitatea lotului este foarte ridicată ori foarte scăzută este evident că aplicarea acestor planuri antrenează cheltuielile de control, al căror nivel poate fi diminuat prin găsirea unei modalități de luare mai rapidă a deciziei. Cerința de a obține decizii mai rapide și deci costuri de control mai mici, se realizează prin folosirea planurilor de tip secvențial.

Se consideră un eșantion de  $n$  durate de funcționare:

—  $t_1, t_2, \dots, t_n$

se analizează cu:

$P_1(n)$  — probabilitatea în ipoteză  $H_1: t_m \geq t_m^{(1)}$

$P_2(n)$  — probabilitatea în ipoteza  $H_2: t_m < t_m^{(2)}$

Este cunoscut faptul că, testul secvențial de verificare constă în formarea, pentru fiecare valoare a lui  $n$ , a raportului de probabilitate  $P_{2,n}/P_{1,n}$  și în compararea sa cu două numere fixe  $\frac{1-\beta}{\alpha}$  și respectiv  $\frac{\beta}{1-\alpha}$ .

Pentru luarea deciziei se folosesc relațiile:

— dacă  $\frac{P_{2,n}}{P_{1,n}} \leq \frac{\beta}{1-\alpha}$ , lotul se acceptă;

— dacă  $\frac{P_{2,n}}{P_{1,n}} \geq \frac{1-\beta}{\alpha}$ , lotul se respinge;

— dacă  $\frac{\beta}{1-\alpha} < \frac{P_{2,n}}{P_{1,n}} < \frac{1-\beta}{\alpha}$ , se continuă verificarea.

Deoarece  $\alpha$  și  $\beta$  sînt date pentru orice plan, urmează să se determine numai raportul de probabilități.

Probabilitatea de a avea  $k$  căderi în perioada de timp  $t$  se calculează cu legea Poissan, adică:

$$P(k) = \left(\frac{t_f}{t_m}\right)^k \frac{e^{-t_f/t_m}}{k!} \quad (22)$$

Înlocuindu-se în (22)  $t_f$  cu  $t_m^{(1)}$  și apoi  $t_m$  cu  $t_m^{(2)}$  se obține  $P_{1,n}$  și  $P_{2,n}$ , astfel încît

$$\frac{P_{2,n}}{P_{1,n}} = \left(\frac{t_m^{(1)}}{t_m^{(2)}}\right)^k e^{-t_f} \left(\frac{1}{t_m^{(2)}} - \frac{1}{t_m^{(1)}}\right) \quad (23)$$

După logaritizarea condițiilor de acceptare, se obțin numerele de acceptare și de respingere, adică numărul căderilor în funcție, după care se ia una din deciziile posibile:

$$A_n \leq \rho t_f + h_1 \quad (23)$$

$$R_n \geq \rho t_f + h_2 \quad (24)$$

în care:

$$h_1 = \frac{\log \frac{\beta}{1-\alpha}}{\log \frac{t_m^{(1)}}{t_m^{(2)}}}; \quad h_2 = \frac{\log \frac{1-\beta}{\alpha}}{\log \frac{t_m^{(1)}}{t_m^{(2)}}}; \quad \rho = \frac{\left(\frac{1}{t_m^{(2)}} - \frac{1}{t_m^{(1)}}\right) \log e}{\log \frac{t_m^{(1)}}{t_m^{(2)}}}$$

Aplicarea practică a planului secvențial este facilitată de posibilitatea folosirii metodei grafice. Din condițiile date:  $\alpha$ ,  $\beta$ ,  $t_m^{(1)}$  și  $t_m^{(2)}$  se calculează mărimile  $h_1$ ,  $h_2$  și  $\rho$ , mărimi care permit trasarea dreptei de acceptare dată în (23) și a dreptei de respingere dată în (24).

Pentru modelul matematic dat prin relațiile (22)–(24) s-a construit programul P 17.10 în limbaj BASIC care trasează dreptele de acceptare și de respingere, după ce calculează mărimile  $h_1$ ,  $h_2$  și  $\rho$ , în planul  $(t_f, k)$ .

```

0001 REM PRŒGRAM P10 CAP.17.
0002 REMPRŒGRAM PRIVIND CŒNTRŒLUL FIABILITATII PE BAZA PLANULI
0003 REM SECVENTIAL
0010 PRINT "CŒNTRŒLUL FIABILITATII PE LAZA PLANULUI DE TIP SECVENTIAL"
0011 PRINT
0012 PRINT
0013 PRINT "EXPLICATII:"
0014 PRINT "T1 - NIVELUL ACCEPTAT DE BENEFICIAR PT. CARE "
0015 PRINT "    LŒTURILE SE CŒNSIDERA CŒPESPUNZATŒARE SI SE"
0016 PRINT "    ACCEPTA CU PRŒBABILITATEA 1-ALFA"
0018 PRINT "T2 - NIVELUL TŒLERAT DEBENEFICIAR PT. CARE LŒTUL SE"
0019 PRINT "    ŒNSIDERA NECŒRESPUNZATŒR SI SE ACCEPTA"
0020 PRINT "    CU PRŒBADILITATEA BETA"
0021 PRINT "A - ALFA - RISCUL FURNIZŒRULUI"

0022 PRINT "B - BETA - RISCUL BENEFICIARULUI"
0050 DEF FNF(X)=LOG(X)
0060 DEF FNG(T)=R*T+H1
0070 DEF FNH(T)=R*T+H2
0078 PRINT
0079 PRINT
0080 PRINT "INTRŒDUCETI T1";
0085 INPUT T1
0090 PRINT "INTRŒDUCETI T2";

```

```

0091 INPUT T2
0092 PRINT "INTRØDUCETI A";
                                0093 INPUT A
0094 PRINT "INTRØDUCETI B";
0095 INPUT B
0096 READ P1,P2,B1
0097 PRINT
0098 PRINT
0110 LET Y=B/(1-A)
0120 LET Z=T1/T2
0130 LET H1=FNH(Y)/FNH(Z)

0140 LET Y=(1-B)/A
0150 LET H2=FNH(Y)/FNH(Z)
0160 LET R=(1/T2-1/T1)/FNH(Z)
0161 PRINT "PARAMETRII DREPTELØR DE ACCEPTARE RESPECTIV"
0162 PRINT "RESPINGERE SINT:"
0170 PRINT "R="R
0171 PRINT "H1="H1
0172 PRINT "H2="H2
0173 PRINT
0174 PRINT
0175 PRINT "REPREZENTAREA GRAFICA A CØNTRØLULUI PRIN PLANUL SECVENTIAL"
0176 PRINT
0177 PRINT
0178 PRINT "PØZITIONATI AXA OX";
0179 INPUT P
0180 FØR J=P TØ 70
0190   IF J=P THEN PRINT TAB(J)"0";
0200   LET V=FNH(0)
0210   LET V=V/P2
0220   LET V=V+20
0230   IF J=70 THEN GØTØ 0290
0270   PRINT TAB(J)"-";

```

```

0280   GØTØ 0300
0290   PRINT TAB(J)"Y"
0300 NEXT J
0310 FØR I=P1 TØ B1 STEP P1
0320   LET V=FNH(I)
0330   LET V=V/P2
0340   LET V=V+P
0350   LET V1=FNH(I)
0360   LET V1=V1/P2
0370   LET V1=V1+P
0380   IF I=8*P1 THEN GØTØ 0520
0390   IF I=9*P1 THEN GØTØ 0540
0400   IF I<>5*P1 THEN GØTØ 0430
0410   PRINT TAB(P)"I"; TAB(V)"*"; TAB(V+3)"RESPINGERE"
0420   GØTØ 0550
0430   IF V1<P THEN GØTØ 0460
0440   PRINT TAB(P)"I"; TAB(V1)"Ø"; TAB(V)"*"
0450   GØTØ 0500
0460   IF INT(V1)=P THEN GØTØ 0490
0470   PRINT TAB(P)"I"; TAB(V)"*"
0480   GØTØ 0500
0490   PRINT TAB(P)"Ø"; TAB(V)"*"

```

```

0500 IF I=B1 THEN PRINT TAB(P)"!"; TAB(P+1)"ACCEPTARE"
0510 GØTØ 0550
0520 PRINT TAB(P)"I"; TAB(P+3)"CØNTINUAREA"; TAB(V)"*"
0530 GØTØ 0550
0540 PRINT TAB(P)"I"; TAB(P+1)"CØNTRØLULUI"; TAB(V)"*"
0550 NEXT I
0560 FØR I=1 TØ 6
0570 PRINT TAB(P)"I"
0580 IF I=6 THEN PRINT TAB(P)"X"
0590 NEXT I
0600 PRINT
0610 PRINT
0615 DATA 100,.20,2500
0620 END

```

RUN  
CØNTRØLUL FIABILITATII PE BAZA PLANULUI DE TIP SECVENTIAL

EXPLICATII:

- T1 - NIVELUL ACCEPTAT DE BENEFICIAR PT. CARE LØTURILE SE CØNSIDERA CØRESPUNZATØARE SI SE ACCEPTA CU PRØBABILITATEA 1-ALFA
- T2 - NIVELUL TØLERAT DEBENEFICIAR PT. CARE LØTUL SE CØNSIDERA NECØRESPUNZATØR SI SE ACCEPTA CU PRØBABILITATEA BETA
- A - ALFA - RISCUL FURNIZØRULUI
- B - BETA - RISCUL BENEFICIARULUI

```

INTRØDUCETI T1 ? 400
INTRØDUCETI T2 ? 200
INTRØDUCETI A ? .05
INTRØDUCETI B ? .05

```

PARAMETRII DREPTTELØØR DE ACCEPTARE RESPECTTIV  
RESPINGERE SINTT:

```

R= 3.60672E-03
H1=-4.2479
H2= 4.24791

```

În planul  $(t, k)$  se figurează o serie de puncte a căror abscisă este reprezentată prin timpii de funcționare corespunzatori produselor căzute, adică  $t_1, t_1+t_2, t_1+t_2+t_3$  etc.

Ordonatele punctelor reprezintă numărul căderilor. Cînd unul din aceste puncte pică în afara domeniului de decizie, atunci verificarea se oprește și se acceptă sau se refuză ipoteza  $H_1$ , respectiv lotul.

Programul P 17.10 folosind algoritmul dat prin (22)–(24) determină planul secvențial de control în condițiile

$$t_m^{(1)}=400 \text{ ore}; t_m^{(2)}=200 \text{ ore}$$

$$\alpha=0,05; \beta=0,05$$

REPREZENTAREA GRAFICA A CŢNTRŢLULUI PRIN PLANUL SECVENTIAL

PŢZITIONATI AXA OX ? 5

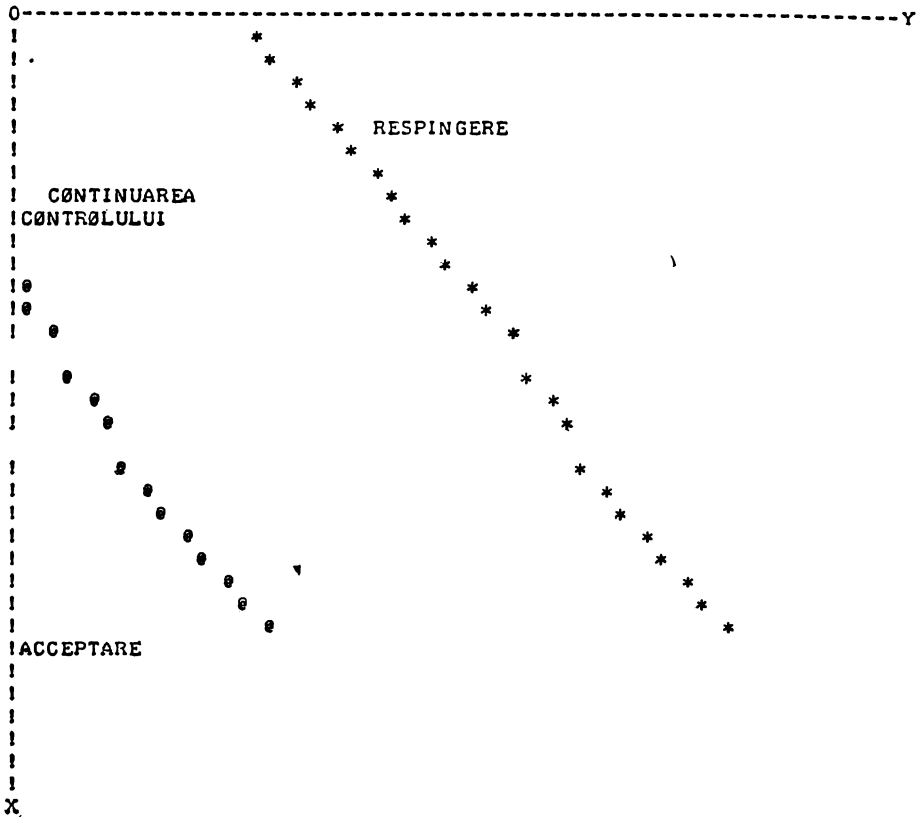

END AT 0620

Pentru aceste date ecuaŢiile dreptei de acceptare Ţi a dreptei de respingere sînt:

$$A_m = 0,0033 t_f - 4,24$$

$$R_m = 0,0033 t_f + 4,24$$

iar timpul total de funcŢionare corespunzător numărului de acceptare  $An=0$ , va fi:  $t_f = \frac{4,24}{0,0072} = 1285$  ore.

În concluzie dacă pentru  $t=1285$  ore de la începutul verificării lotului nu apare nici o cădere, controlul se încheie cu acceptarea lotului.

Planurile de control secvenŢial sînt valabile în cazul produselor cu o fiabilitate exponenŢială, adică în cazul cînd căderile se produc după lege Poisson. De asemenea verificarea fiabilităŢii trebuie să se facă în condiŢii cît mai apropiate de condiŢiile în care se vor utiliza produsele.

## B I B L I O G R A F I E

1. Beckett, R. ş1. a., *Numerical Calculation and Algorithms*. McGraw-Hill Book Company New-York, 1967.
2. Baker, T. F., *Management of production programming*. IBM Systems Journal, vol. 11, nr. 1, 1972.
3. Baltac, V., *Asupra folosirii calculatoarelor numerice la analiza unor procese stohastice discrete*. Buletin ştiinţific şi tehnic IDT, trim. 10, Timişoara, 1965.
4. Barron, D. W., *Computer Operating Systems*, Chapman and Hall, London, 1971.
5. Barøn T., Cuşa, C., *Controlul Statistic al calităţii mărfurilor*. Litografie ASE, Bucureşti, 1974.
6. Barnett, E. H., *Programming time-shared computers in BASIC*. Wiley-Interscience, New-York, 1971.
7. Ciucu, Gh., ş.a., *Probleme de statistică matematică*, Editura Tehnică, Bucureşti, 1974.
8. Ciucu, Gh., ş.a., *Probleme de teoria probabilităţilor*, Editura tehnică, Bucureşti, 1974.
9. Costake, N., ş.a., *Fortran*, Editura tehnică, Bucureşti, 1971.
10. Dodescu, Gh., ş.a., *Calculatoare electronice şi sisteme de operare*, Editura didactică şi pedagogică, Bucureşti, 1974.
11. Demonde, W. H., *Real time data processing systems*. Prentice-Hall, New-Yersey, 1964.
12. Dodescu, Gh., Toma, M., *Metode de calcul numeric*, Editura didactică şi pedagogică, Bucureşti 1976.
13. Drăghici, M., *Iniţiere în COBOL*, Editura tehnică, Bucureşti, 1972.
14. Drujinin, E. V., *Siguranţa în funcţionarea sistemelor automate*. Editura tehnică, Bucureşti, 1966.
15. Dixon, N.I., *BMO — Biomedical Computer Programs*, University of California Press, 1965.
16. Elmagharby, S. E., *Proiectarea sistemelor de producţie*. Editura tehnică, Bucureşti, 1968.
17. Georgescu, H., *Programe în FORTRAN*. Editura Albatros, Bucureşti, 1975.
18. Georgescu, H., *Programarea în limba PL/1*. Editura Academiei RSR, Bucureşti, 1973.
19. Georgescu, I., *Sisteme de operare pentru calculatoarele numerice*. Editura tehnică, Bucureşti, 1974.
20. Halanay, A., *Ecuatii diferenţiale*. Editura didactică şi pedagogică, Bucureşti, 1972.
21. Hadley, G., *Nonlinear and dynamic programming*. Addison-Wesley Publishing Co., London, 1964.
22. Head, R. T., *Real-Time business systems*. New-York, 1964.
23. Hume, J. N. P., *Job at-a-time processing from multiple remote terminale*. Proceedings 5-th National Conference of the Society of Canada. Mannitoba, 1967.
24. Kaufmann, A. *Metode şi modele ale cercetării operaţionale*, vol. I. Editura ştiinţifică, Buc. 1967.
25. Knuth, D., *Tratat de programarea calculatoarelor*, vol. I Editura tehnică, 1974.
26. Kunzi, H. P., ş.a., *Numerical methods of mathematical optimization*. Academic Press New York, London, 1968.

27. Karplus, W. I., *Sisteme de calcul cu divizarea timpului*. Editura tehnică, București, 1968
28. Livovski, L., *Elemente de FORTRAN*, Litografie IPGG, Ploiești, 1974.
29. Malița, M., Zidăroiu, C., *Matematica organizării*, Editura tehnică, București, 1971.
30. Martin, J., *Teleprocessing Network organization*, Englewood Cliffs, Prentice-Hall, 1970.
31. Malița, M., ș.a., *Programarea matematică*, Editura științifică, București, 1968.
32. Mathison, S. L. *Computers and telecommunications*. Englewood Cliffs, Prentice-Hall, New Jersey, 1970.
33. Martin, J., *Design of real-time computer systems*. Prentice-Hall, Englewood Cliffs, New-Jersey, 1966.
34. Martin, J., *Programming real-time computer systems*. Prentice-Hall, New Jersey, 1966.
35. Mihoc, Gh., *Teoria probabilităților și statistica matematică*. Editura tehnică, București, 1966.
36. Munteanu, E., *Utilizarea calculatoarelor în prelucrarea datelor*. Editura Dacia, Cluj, 1974
37. McCracken, D. D., *Revolution in programming*. Datamation, 19, 1973, decembrie.
38. Mustățea, N., Odăgescu, I., *Programarea în FORTRAN. Culegere de probleme*. Litografie ASE, 1972.
39. Nicolescu, M., *Funcții reale și elemente de analiză funcțională*. Editura didactică și pedagogică, București, 1962.
40. Nolan, R. L., *Introduction to computing through the BASIC language*. Holt, Rinehart, Winston, Inc., New-York, 1969.
41. Ogdin, J. L., *The case against BASIC Datamation*, 17, 1971, septembrie.
42. Pegels, C., *BASIC a computer programming language*. Holden-Day, San-Francisco, 1973.
43. Petrescu, A., *Calculatoare automate și programare*. Editura didactică și pedagogică, București, 1973.
44. Popescu, V., *Instruire programată în calculatoare numerice*. Editura tehnică, București, 1975.
45. Racoveanu, N., Dodescu, G., *Metode de calcul numeric*, litografie ASE, 1968.
46. Racoveanu, N., Dodescu Gh., *Metode de calcul numeric pentru ecuațiile cu derivate parțiale de tip hiperbolic*. Editura tehnică, București, 1976.
47. Racoveanu, N., Dodescu, G., *Metode de calcul numeric pentru ecuațiile cu derivate parțiale de tip parabolic*. Editura tehnică, București, 1976.
48. Rancu, N., Tovissi, L., *Statistica matematică cu aplicații în producție*. Editura academiiei R.S.R., București, 1963.
49. Rus, T., *Structuri de date și sisteme operative*. Editura Academiei R.S.R., București, 1974.
50. Rumșinski, L. Z., *Prelucrarea matematică a datelor experimentale*. Editura tehnică, București, 1974.
51. Satran I., *Limbajele de programare. Sinteză documentară*, IDT, București, 1971.
52. Swanson, R. W., *An introduction to business data processing and computer programming*. Dickenson Publishing Company California, 1968.
53. Simonard, M., *Programation lineaire*. Dunod, Paris, 1968.
54. Thellier, P. L., *Traitement de l'information et controle en temps reel*. Automatisme, nr. 10, 1967.
55. Văduva, I., Popoviciu, N., *Introducere în programarea automată*. Editura didactică și pedagogică, București, 1973.
56. Văduva, I., *Analiza dispersională*. Editura tehnică, București, 1970.
57. Wilkes, M. V., *Sisteme de calcul cu acces multiplu*. Editura tehnică, București, 1974.
58. Wilkinson, J., ș.a., *Handbook for automatic computation, Linear algebra*. Springer-Verlag, Berlin, 1971.
59. Wallace, *Management influence on the design of data processing systems*. Harvard university, 1961.



60. Wheller, G. J., Donlan, J., *Business data processing. An introduction.* Addison-Wesley, 1966.
61. \*\*\* *Now to use the NOVA Computers. Data General Corp., System Reference Manual.*
62. \*\*\* *Introduction to the Real Time Operating System. Data General Corp. User's Manual.*
63. \*\*\* *Introduction to the Disk Operating System. Data General Corp. User' Manual.*
- 64.\*\*\* *Real Disk Operating System. Data General Corp. User's Manual.*
65. \*\*\* *Program extended BASIC. Data General Corp. User's Manual.*
66. \*\*\* *IBM Systems Reference Library. Teleprocessing Systems Summary.*
67. \*\*\* *Sisteme de prelucrarea informației în timp real. Sisteme de prelucrare la distanță a datelor. Buletinul Informativ CEPECA, nr. 3, 1968.*
68. \*\*\* *User's Manual Symbolic Debugger. 093-000044-03-DGC.*

Nr. plan: 5 655. Nr. colilor de tipar: 14,75. Tiraj:  
7 180 ex. broșate. Bun de tipar: 18. III. 1978.  
Ediția 1978.

---

Tiparul executat la Intreprinderea poligrafică Sibiu  
Șos. Alba Iulia nr. 40  
Comanda nr. 203. Hirtie scris I A.  
Format 70×100/49,7.





